



Public Notice

U4POB The Purchasing of DCS Power Supply

1. Scope of Supply

Purchasing U4POB The Purchasing of DCS Power Supply

2. Bidding Type

- Domestic open bidding to select the lowest priced suppliers and evaluated by total price
- The quotation shall be submitted in one sealed envelope containing both the priced and unpriced proposals, addressed to Procurement Team, F&A Division PT. KPJB

3. Requirement for Qualification of Bidder

It is mentioned in document of INVITATION TO BID, Bidding Schedule of U4POB The Purchasing of DCS Power Supply, Attachment 5.

- 4.** Aanwijzing will be held on 10.00 WIB, 28 April 2026.

Topic: RFQ K19591 of U4POB The Purchasing of DCS Power Supply

Time: Apr 28, 2026 10:00 AM Jakarta

Join Zoom Meeting

<https://us06web.zoom.us/j/87966968611?pwd=aJY1z31YNSvSRLwBjb330lccaEdQe2.1>

Meeting ID: 879 6696 8611

Passcode: 707966

- 5.** Bid Closing date and Time on 11.00 WIB, 12 Mei 2026.

6. Invitation to Bid (ITB) and Additional Information

- Invitation to Bid (ITB) document copy or soft file is available in website PT. KPJB (www.kpjb.co.id); or
- Email : procurement34@kpjb.co.id

7. Bid submission

To : Procurement Team

Finance & Administration Division (K19591)

PT. Komipo Pembangunan Jawa Bali (KPJB)

PLTU Tanjung Jati B Unit 3 & 4,

Desa Tubanan, Kecamatan Kembang,

Kabupaten Jepara, Jawa Tengah, Indonesia 59453

Tel : 0291-4270493, Fax : 0291-4270601

8. Procedure for Submission Bid Document

- The bidding document shall be submitted in a sealed envelope by registered mail or direct submission after KPJB security's check not later than the bid closing date and time.
- Document title shall be marked in the envelope as "U4POB The Purchasing of DCS Power Supply"

7.5 Power Supply Replacement Procedure

The aluminum electrolytic capacitor built into a power supply will need to be replaced every 5-7 years. (Actual term depends on ambient temperature.) Not the replacing of the aluminum electrolytic-capacitor only but the replacing of the whole of a power supply is recommended. A power supply has 2 kinds of LEDs in the front of each unit, in order to display the operation state.

"POWER" : This LED is located at input unit, and it lights up when input voltage goes on and MCCB is ON.

"POWER" : This LED is located at every output unit, and it lights up when output voltage goes on.

In the case of power supply failure, the failed unit is specified from the lighting state of the above LEDs. The replacement procedure of a failed unit is shown below.

[Replacement procedure]

- (1) Check and record the type and slot No. of unit to be installed.
- (2) Check and record the type and slot No. of unit to be removed.
- (3) Check that the unit type and slot No. of (1) and (2) are in agreement.
- (4) Check that the control system is sufficiently stabilized .
- (5) Turn off both front MCCBs of the equipment concerned.
- (6) Remove the set screws of the unit to be removed and pull the unit out by the handles.
- (7) Insert the new unit .
- (8) Tighten the set screws of the new unit.
- (9) Clear error log with the logic tool of the IES.
- (10) Read error log and confirm that new failure information has not occurred.
- (11) Turn on both MCCBs of the power supply.
- (12) A regulated value of the output voltage is indicated in Section 8.
- (13) Perform voltage fine tuning after carrying out aging. At this time, the power supply which does not need to be regulated is turned OFF.
- (14) Check and record the voltage of replaced unit with both power supplies running simultaneously.

7.2 Periodical Replace Parts

Parts that need to be replaced periodically are listed in Table 7.2.2.

Table 7.2.2 Parts that need to be replaced periodically

Part name	Replace interval	Replace method
Electrolytic capacitor for a power supply	About 5-7 years (Actual interval may vary depending on the service temperature)	One set of power unit is replaced.
TOSMAP-DS battery in CPUW01 board and ISPW01 board	5 years or when the total time of power failure has exceeded 50 days.	Only the battery is replaced.

2.8 Power Supply

2.8.1 Configuration

This section describes application of power supply configurations corresponding to controller configurations. The standard power supply unit generates DC5V, 24V, 48V outputs from AC and DC inputs. The DC5V and DC24V power is supplied to the CPU unit, PI/O unit respectively. The DC24V power is supplied to CTC for AI and Diagnostic system respectively. The DC48V power is supplied to the CTC for DI. The power configuration is shown below.

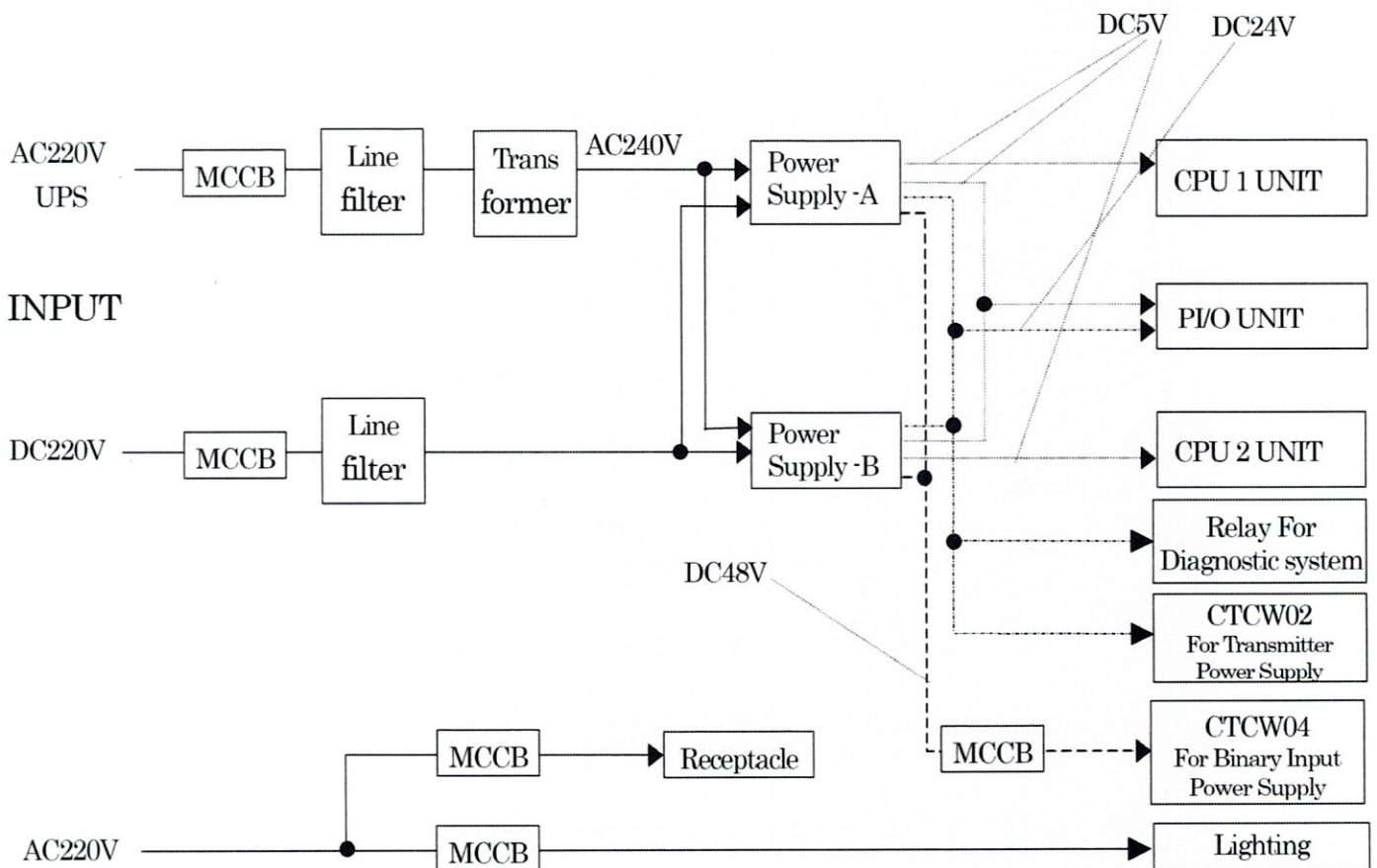

Fig.2.8.1-1 Power supply configuration (Dual redundant CPU, and single PI/O)

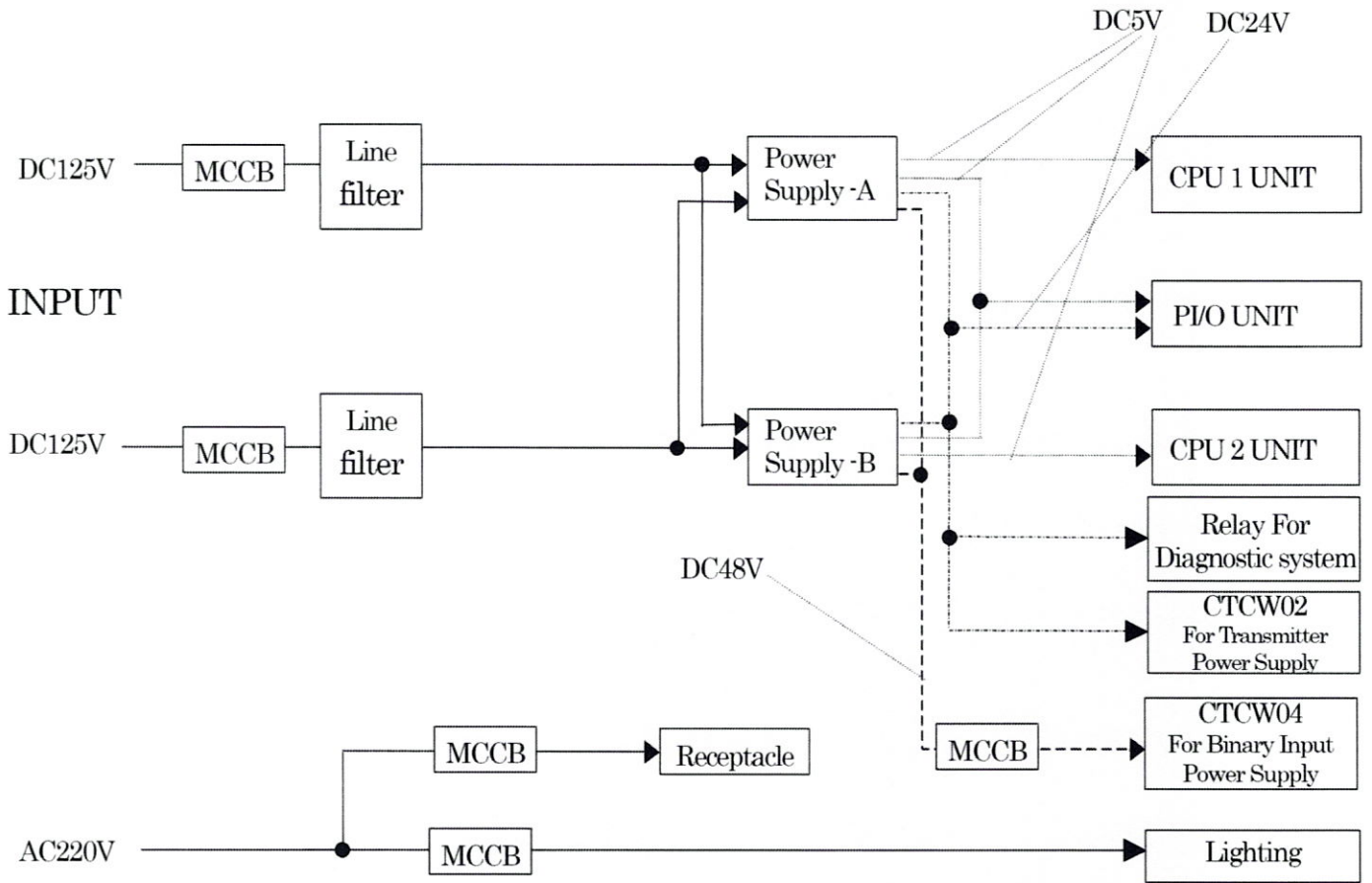

Fig.2.8.1-4 Power supply configuration (R-PIO cabinet)

2.8.2 Power Supply Unit

The specification of a power supply is shown in Table 2.8.2-1

Table.2.8.2-1 Specification of power supply unit

Input voltage	AC170~264V , DC176~286V
Output voltage	DC5V($\pm 5\%$) , DC24V($\pm 5\%$) , , DC48V($\pm 5\%$),
Load	Continues 600W
Cooling	Natural air
Stabilization system.	Switching Type
Input frequency	45~66Hz
permissive instant breaking time	20msec
Insulation resistance	At least 50M Ω (15~28°C 10~80%RH)
Withstand voltage	AC2000V 50/60Hz1min. DC500V 1min.
Thunder-proof surge	IEC 6100-4-5
Noise resistance	IEC 6100-4-4 Level-2
Shock resistance	10G
Electric-wave obstacle.	EN 55022 Class A
Noise	40dB or less at 1m distance.
Surface treatment	Aluminum steel panel.
Ambient temperature	-10~50°C
Ambient humidity	30~95%RH(non-condensing)
Protection	<ul style="list-style-type: none"> • Over current protection • Over voltage protection

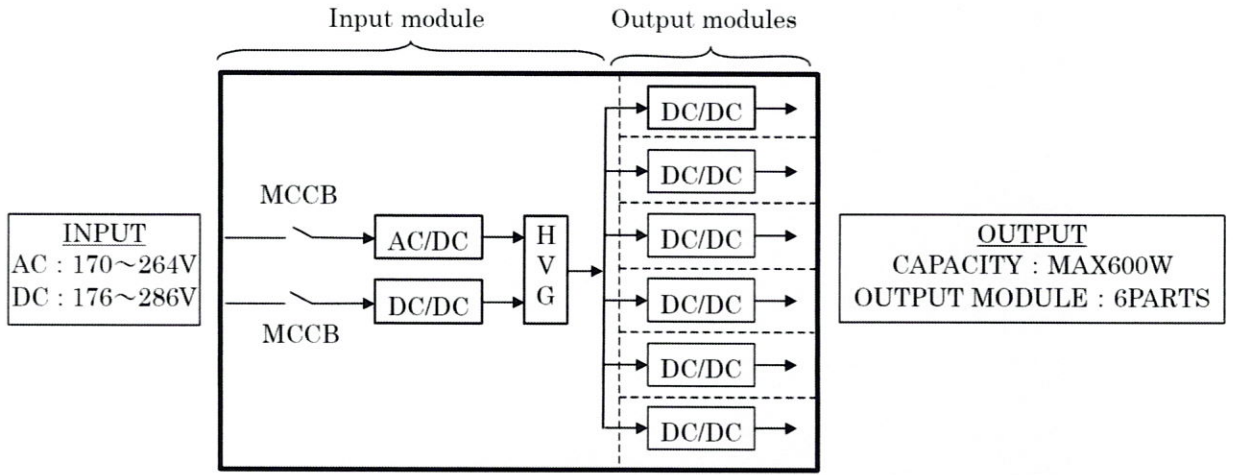

HVG ; High Value Gate

Fig.2.8.2-1 Configuration of Input Power Supply

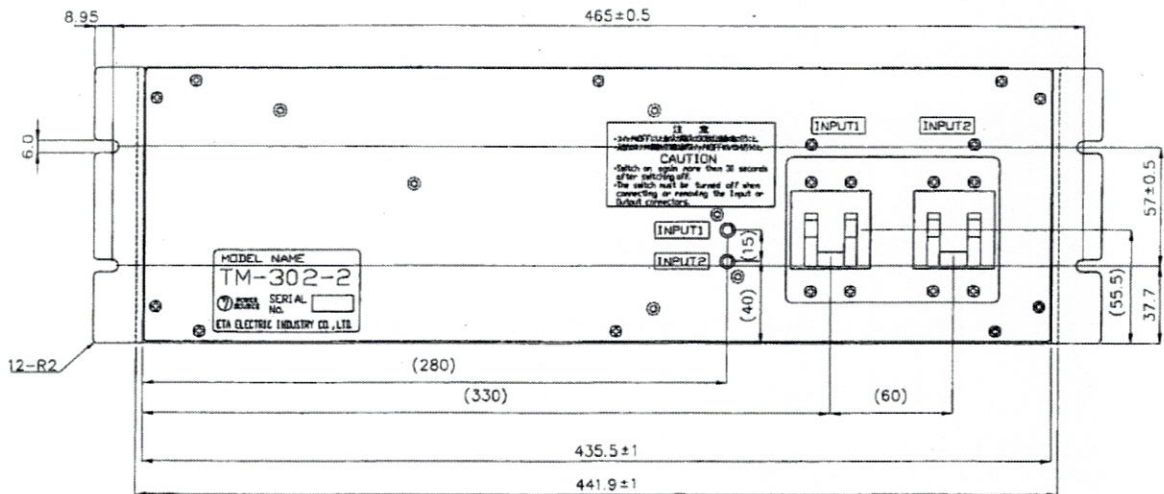

Fig.2.8.2-2 Power supply front view

2.8.3 Monitoring and Protection

Internal circuits of power supply unit are shown in fig.2.8.3. Followings are state monitoring and protection items equipped for the power supply unit.

1) Monitoring items

Each monitoring signals are input to I/O module to be monitored on a screen.

- AC input low voltage of power supply unit-1
- DC input low voltage of power supply unit-1
- AC input low voltage of power supply unit-2
- DC input low voltage of power supply unit-2
- AC input breaker trip of power supply unit-1
- DC input breaker trip of power supply unit-1
- AC input breaker trip of power supply unit-2
- DC input breaker trip of power supply unit-2
- DC48V low voltage of power supply unit-1
- DC48V low voltage of power supply unit-2

2) Protection items

- over voltage protection for each output (output to 0V)
- under voltage protection for each output(MCCB trip request :Except for 48VDC)
- over current protection for each output (output to 0V)

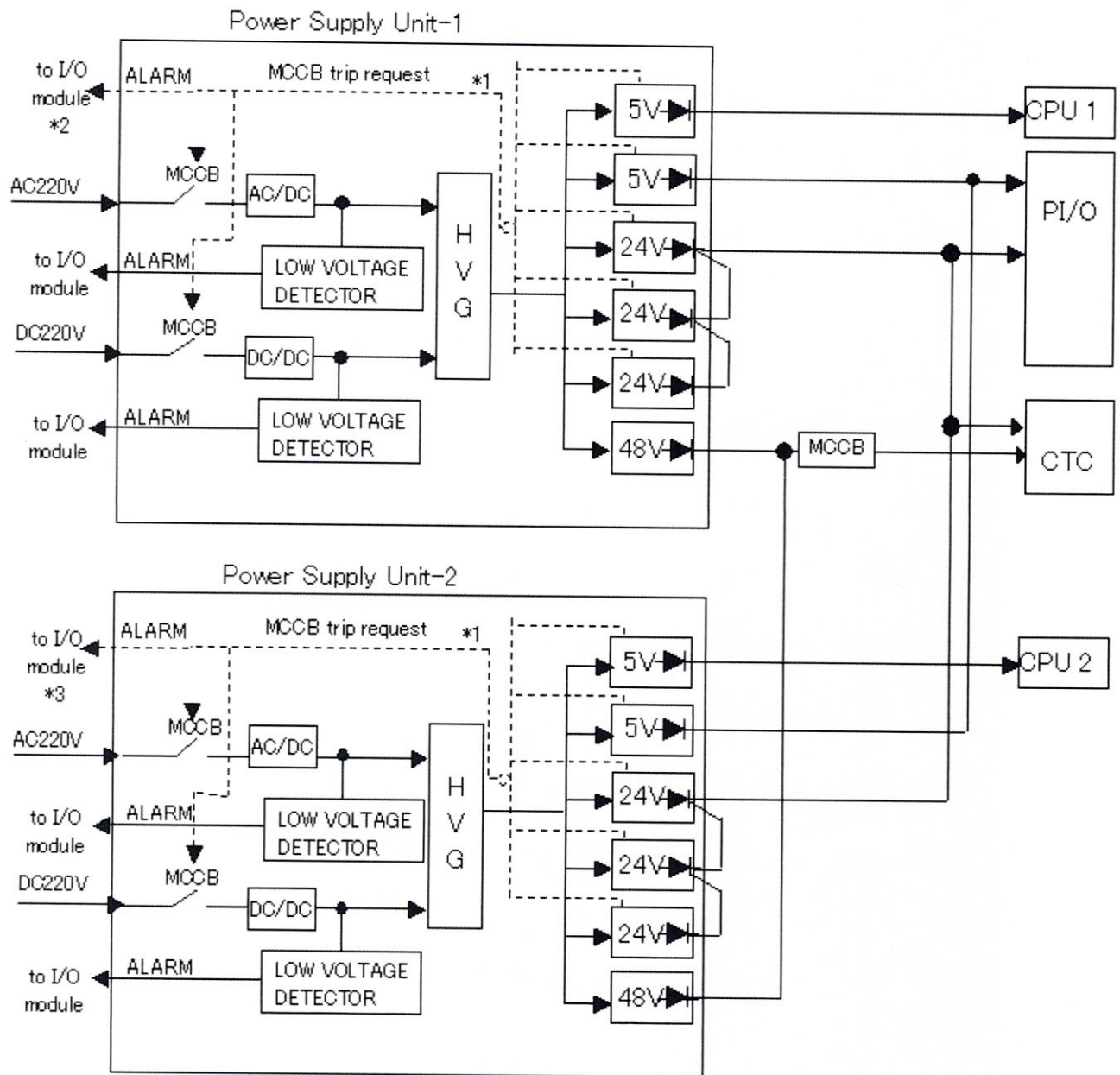

- *1 { ; over voltage protection of each output (out put to 0V)
- ; under voltage protection of each output (MCCB trip request)
- ; over current protection of each output (out put to 0V)
- *2 ; Power supply unit-1 failure
- *3 ; Power supply unit-2 failure

Maintenance of each CPU is available by means of turn-off of MCCB's in each power supply unit. It is not required for P-I/O card maintenance to turn-off the MCCB's because each P-I/O card has a power switch on its board.

Fig.2.8.3 Configuration of power monitor<Single Line Diagram>

POWER SUPPLY UNIT SPEC
 TYPE: TM-301-2
 INPUT (S7)
 AC85-264V 45-66Hz
 DC88-286V
 OUTPUT
 (S6) DC48V (DC45. 6-50. 4V) 2. 0A NON TRIP
 (S5) DC24V (DC23. 56-24. 48V) 4. 2A
 (S4) DC24V (DC23. 56-24. 48V) 4. 2A
 (S3) DC24V (DC23. 56-24. 48V) 4. 2A
 (S2) DC5V (DC5. 05-5. 25V) 20A
 (S1) DC5V (DC5. 05-5. 25V) 20A

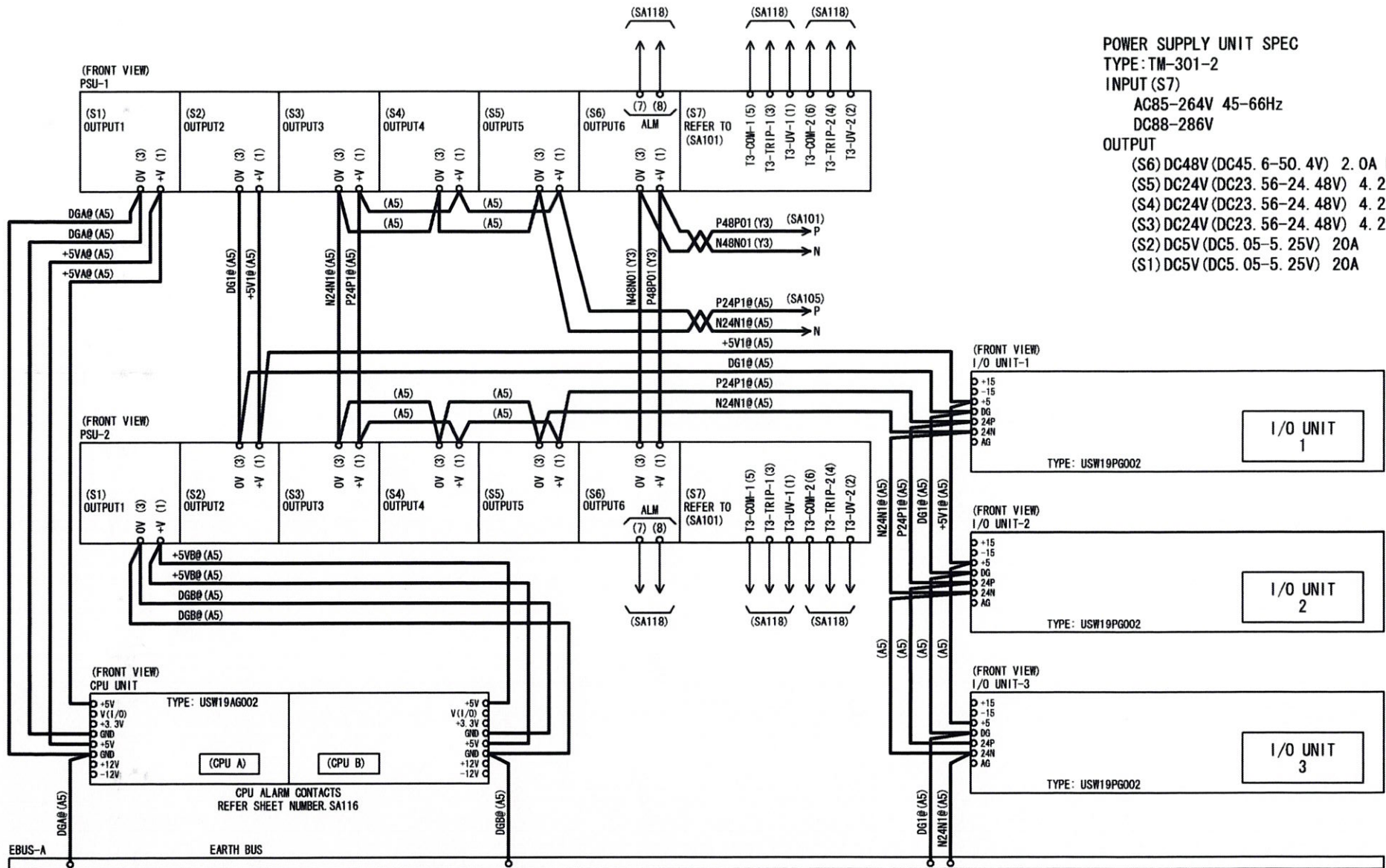

REMARKS
 THE WIRINGS BETWEEN PSU AND TOSMAP
 UNIT SHOULD BE TAKEN AS DIRECT CONNECTIONS
 FOR ATTACHING IMPORTANCE TO THE THOUGHT OF CURRENT RETURNS.
 (THE BUSES ARE NOT EMPLOYED FOR THESE WIRINGS.)

株式会社 **東芝**
TOSHIBA CORPORATION

B-DCS-1-TS-5470

CAC A SA

調査 CHECKED BY H. ICHIKAWA Mar. 27. 09	設計 DESIGNED BY K. MURAKI T. SAGARA Mar. 26. 09	POWER SUPPLY UNIT(1) 7K6S0377 -104
---	---	--

Dec-4-09 A K.Muraki

INSTRUMENTS WITHOUT LOCATION MARK : MOUNTED ON [CAC A] s1

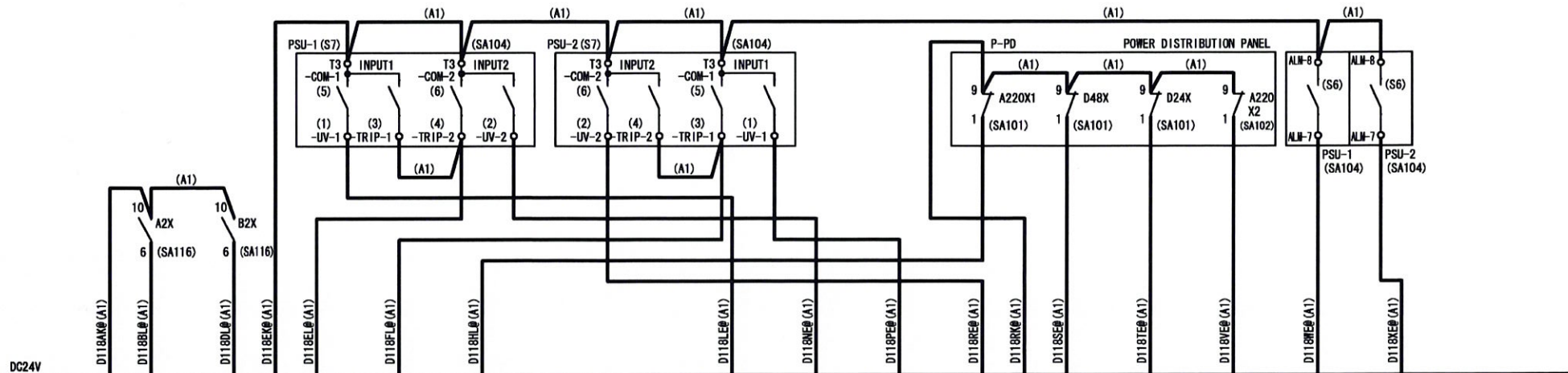

DC24V 20 21 22 23 24 25 26 27 28 29 30 31 I-CTC-DRAS1 TYPE: CTCW06G41

CONNECTOR CABLE

CH-No.	CH-0	CH-1	CH-2	CH-3	CH-4	CH-5	CH-6	CH-7	CH-8	CH-9	CH-10	CH-11	CH-12	CH-13	CH-14	CH-15	I/O MODULE LOCATION: S164508 TYPE: D1CW01G021
SIGNAL DESCRIPTION	CPU A FAILURE	CPU B FAILURE	POWER SUPPLY UNIT 1 FAILURE	POWER SUPPLY UNIT 2 FAILURE	LOSS OF AC220V DO POWER			LOSS OF AC POWER FOR PSU-1	LOSS OF DC POWER FOR PSU-1	LOSS OF AC POWER FOR PSU-2	LOSS OF DC POWER FOR PSU-2	LOSS OF DC48V DI POWER	LOSS OF DC24V SV POWER (NOT USED)	LOSS OF AC220V LIGHT POWER	LOSS OF DC48V-1	LOSS OF DC48V-2	

Doc-4-09	B K. MURAKI
Sep-1-09	A K. MURAKI

株式会社 東芝
TOSHIBA CORPORATION

B-DCS-1-TS-5470

(D1 (32 POINTS) 1/2)

CAC A SA

調査 CHECKED BY H. ICHIKAWA Mar. 27. 09	設計 DESIGNED BY K. MURAKI T. SAGARA Mar. 26. 09	DIGITAL INPUT SELF-DIAGNOSTIC INPUT (1) 7K6S0377 - 118
---	---	---

1500354

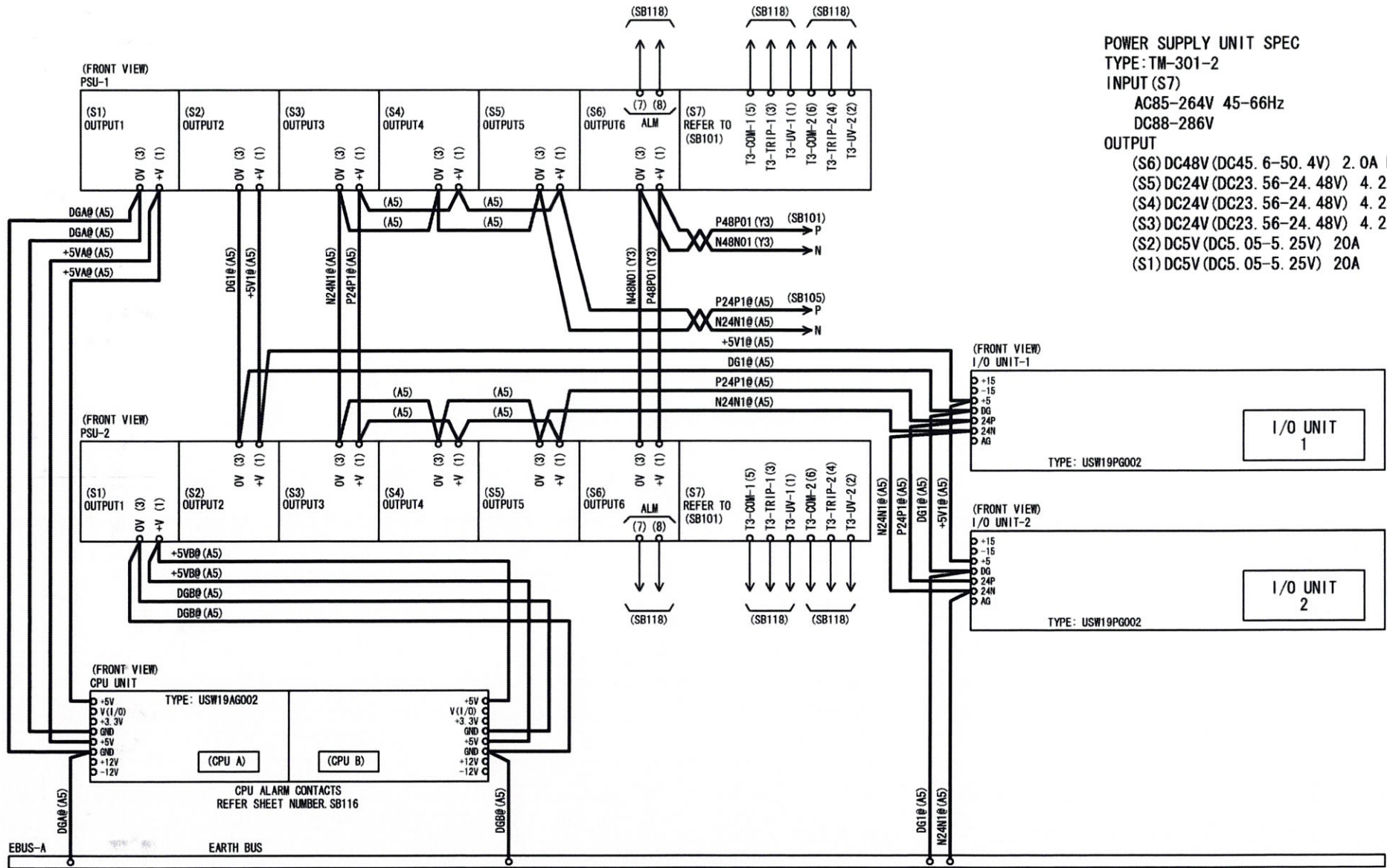

POWER SUPPLY UNIT SPEC
 TYPE: TM-301-2
 INPUT (S7)
 AC85-264V 45-66Hz
 DC88-286V
 OUTPUT
 (S6) DC48V (DC45. 6-50. 4V) 2. 0A NON TRIP
 (S5) DC24V (DC23. 56-24. 48V) 4. 2A
 (S4) DC24V (DC23. 56-24. 48V) 4. 2A
 (S3) DC24V (DC23. 56-24. 48V) 4. 2A
 (S2) DC5V (DC5. 05-5. 25V) 20A
 (S1) DC5V (DC5. 05-5. 25V) 20A

REMARKS
 THE WIRINGS BETWEEN PSU AND TOSMAP
 UNIT SHOULD BE TAKEN AS DIRECT CONNECTIONS
 FOR ATTACHING IMPORTANCE TO THE THOUGHT OF CURRENT RETURNS.
 (THE BUSES ARE NOT EMPLOYED FOR THESE WIRINGS.)

株式会社 **東芝**
TOSHIBA CORPORATION

B-DCS-1-TS-5471

CAC B SB

調査 CHECKED BY H. ICHIKAWA Mar. 27. 09	設計 DESIGNED BY K. MURAKI T. SAGARA Mar. 26. 09	POWER SUPPLY UNIT(1) 7K6S0378 -104
---	---	--

○	
○	
○	Dec-4-09 A. K. Muraki

INSTRUMENTS WITHOUT LOCATION MARK : MOUNTED ON [CAC B] s1

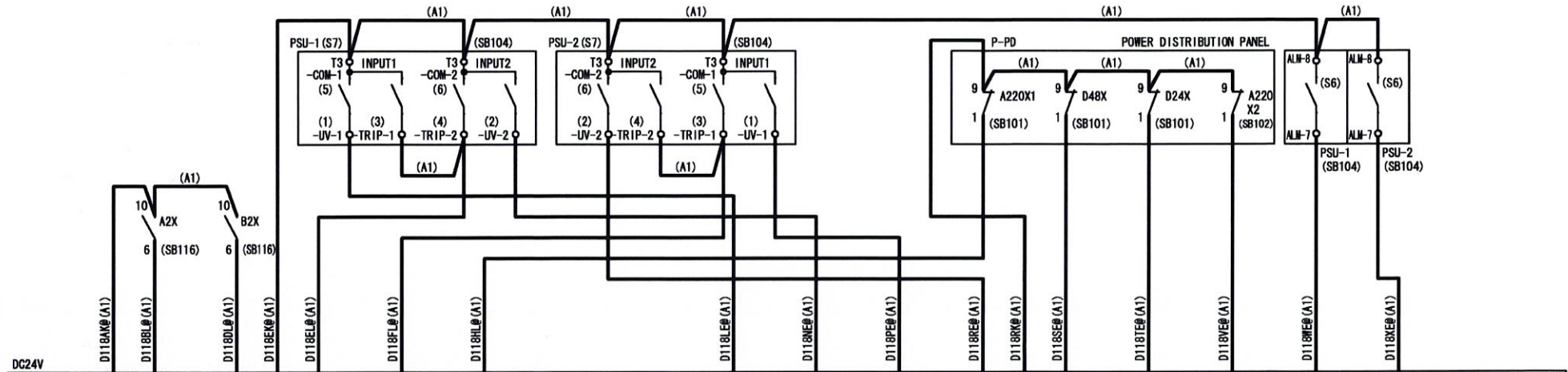

DC24V 20 10 40 30 60 50 80 70 100 90 120 110 140 130 160 150 180 170 200 190 220 210 240 230 260 250 280 270 300 290 320 310 I-CTC-DRAS1 TYPE: CTCW08641

CONNECTOR CABLE

CH-No.	CH-0	CH-1	CH-2	CH-3	CH-4	CH-5	CH-6	CH-7	CH-8	CH-9	CH-10	CH-11	CH-12	CH-13	CH-14	CH-15	I/O MODULE LOCATION: S1G4S11 TYPE: D1GW01G021
SIGNAL DESCRIPTION	CPU A FAILURE	CPU B FAILURE	POWER SUPPLY UNIT 1 FAILURE	POWER SUPPLY UNIT 2 FAILURE	LOSS OF AC220V DO POWER (NOT USED)			LOSS OF AC POWER FOR PSU-1	LOSS OF DC POWER FOR PSU-1	LOSS OF AC POWER FOR PSU-2	LOSS OF DC POWER FOR PSU-2	LOSS OF DC48V D1 POWER	LOSS OF DC24V SV POWER (NOT USED)	LOSS OF AC220V LIGHT POWER	LOSS OF DC48V-1	LOSS OF DC48V-2	

株式会社 東芝
TOSHIBA CORPORATION

P 66 / 93

B-DCS-I-TS-5471

(D1 (32 POINTS) 1/2)

CAC B SB

調査 CHECKED BY H. ICHIKAWA Mar. 27. 09	設計 DESIGNED BY K. MURAKI T. SAGARA Mar. 26. 09	DIGITAL INPUT SELF-DIAGNOSTIC INPUT (1) 7K6S0378 -118
---	---	--

○	
○	Dec-4-09 B K. MURAKI
○	Sep-1-09 A K. MURAKI

1500051V

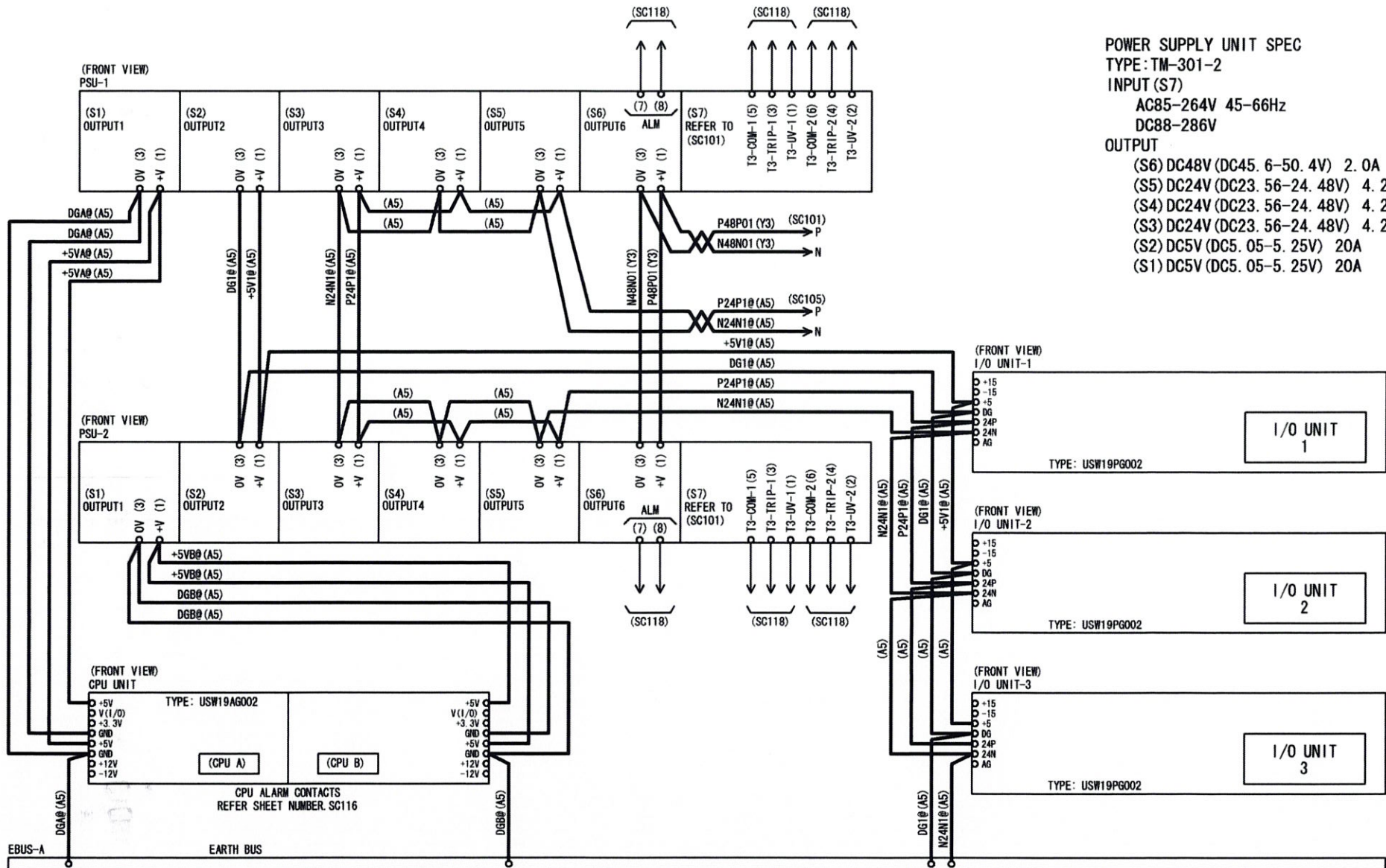

POWER SUPPLY UNIT SPEC
 TYPE: TM-301-2
 INPUT (S7)
 AC85-264V 45-66Hz
 DC88-286V
OUTPUT
 (S6) DC48V (DC45. 6-50. 4V) 2. 0A NON TRIP
 (S5) DC24V (DC23. 56-24. 48V) 4. 2A
 (S4) DC24V (DC23. 56-24. 48V) 4. 2A
 (S3) DC24V (DC23. 56-24. 48V) 4. 2A
 (S2) DC5V (DC5. 05-5. 25V) 20A
 (S1) DC5V (DC5. 05-5. 25V) 20A

REMARKS
 THE WIRINGS BETWEEN PSU AND TOSMAP
 UNIT SHOULD BE TAKEN AS DIRECT CONNECTIONS
 FOR ATTACHING IMPORTANCE TO THE THOUGHT OF CURRENT RETURNS.
 (THE BUSES ARE NOT EMPLOYED FOR THESE WIRINGS.)

株式会社 **東芝**
TOSHIBA CORPORATION

B-DCS-1-TS-5472

GES SC

調査 CHECKED BY H. ICHIKAWA Mar. 27. 09	設計 DESIGNED BY K. MURAKI T. SAGARA Mar. 26. 09	POWER SUPPLY UNIT (1) 7K6S0379 -104
---	---	---

○	
○	
○	Dec-4-09 A K. MURAKI

INSTRUMENTS WITHOUT LOCATION MARK : MOUNTED ON [GES] S1

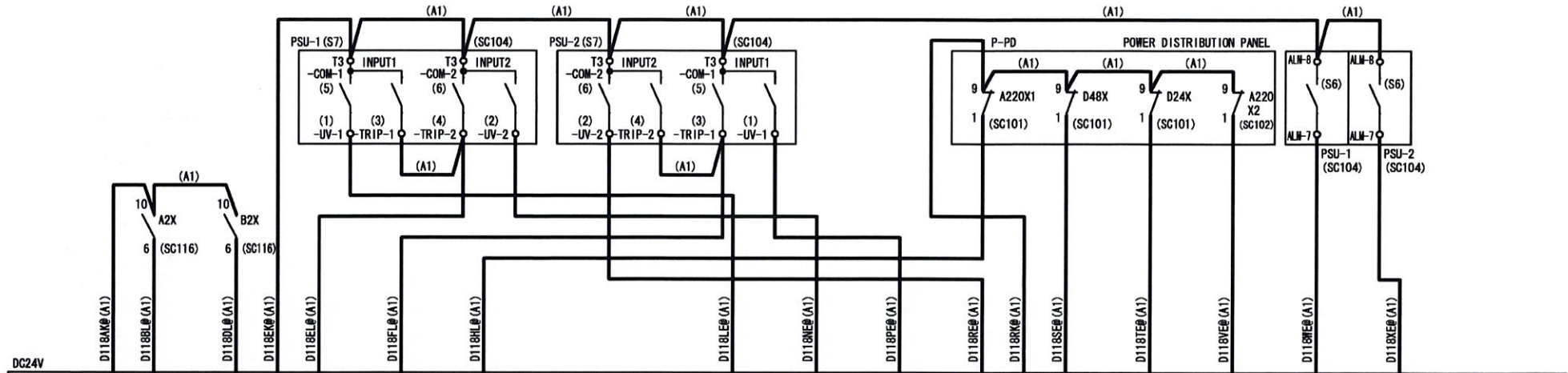

DC24V 20 10 4 3 6 5 8 7 10 9 12 11 14 13 16 15 18 17 20 19 22 21 24 23 26 25 28 27 30 29 32 31 I-CTC-DRAS1 TYPE: CTCW08641

CONNECTOR CABLE

CH-No.	CH-0	CH-1	CH-2	CH-3	CH-4	CH-5	CH-6	CH-7	CH-8	CH-9	CH-10	CH-11	CH-12	CH-13	CH-14	CH-15	I/O MODULE LOCATION: S1G4S06 TYPE: D1CW01G021
SIGNAL DESCRIPTION	CPU A FAILURE	CPU B FAILURE	POWER SUPPLY UNIT 1 FAILURE	POWER SUPPLY UNIT 2 FAILURE	LOSS OF AC220V DO POWER			LOSS OF AC POWER FOR PSU-1	LOSS OF DC POWER FOR PSU-1	LOSS OF AC POWER FOR PSU-2	LOSS OF DC POWER FOR PSU-2	LOSS OF DC48V D1 POWER	LOSS OF DC24V SV POWER (NOT USED)	LOSS OF AC220V LIGHT POWER	LOSS OF DC48V-1	LOSS OF DC48V-2	

A1530031V

Dec-4-09	B K. MURAKI
Sep-1-09	A K. MURAKI

株式会社 東芝
TOSHIBA CORPORATION

P 73 / 211

B-DCS-1-TS-5472

(D1 (32 POINTS) 1/2)

GES SC

調査 CHECKED BY H. ICHIKAWA Mar. 27. 09	設計 DESIGNED BY K. MURAKI T. SAGARA Mar. 26. 09	DIGITAL INPUT SELF-DIAGNOSTIC INPUT (1) 7K6S0379 -118
---	---	--

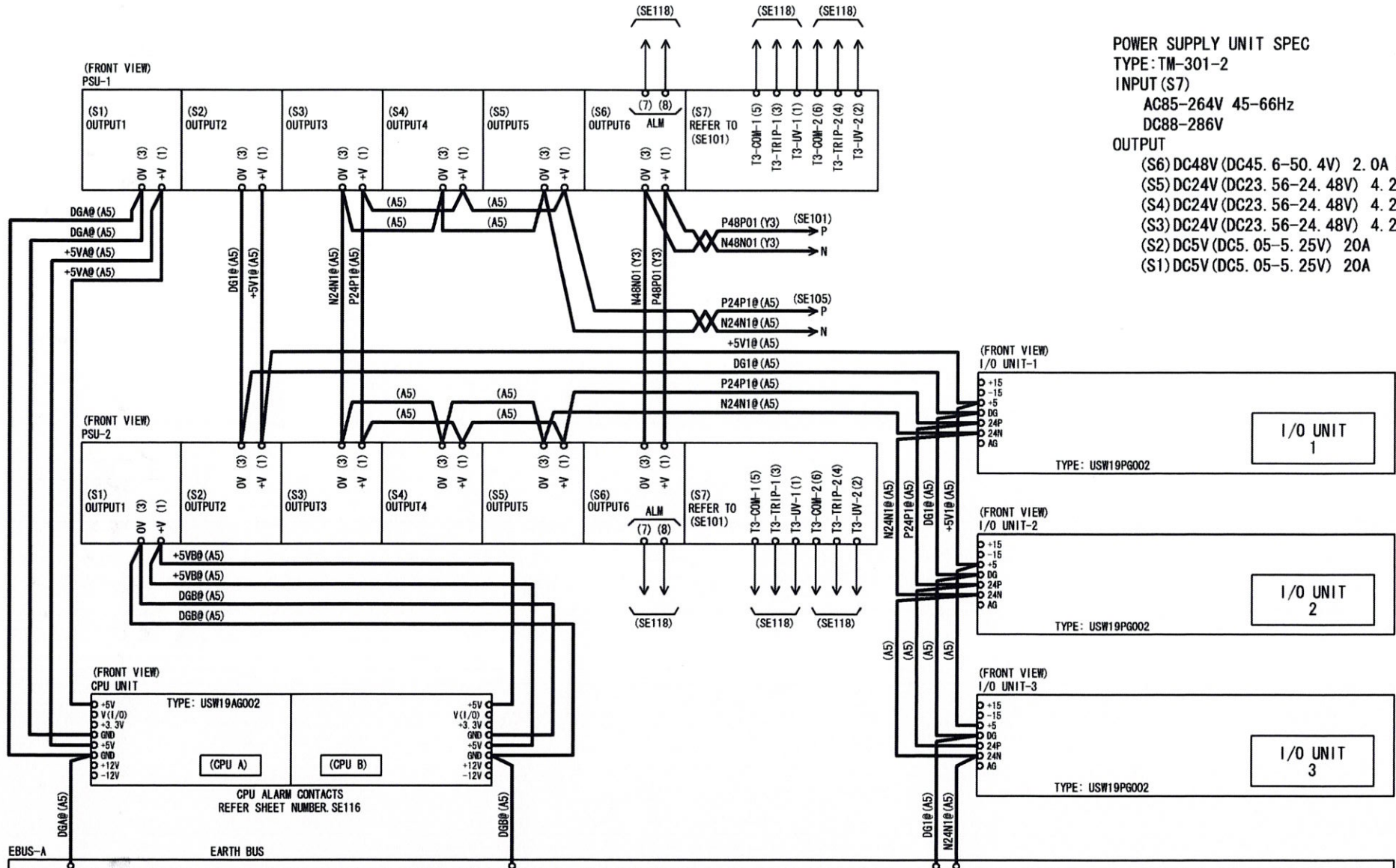

POWER SUPPLY UNIT SPEC
 TYPE: TM-301-2
 INPUT (S7)
 AC85-264V 45-66Hz
 DC88-286V
 OUTPUT
 (S6) DC48V (DC45. 6-50. 4V) 2. 0A NON TRIP
 (S5) DC24V (DC23. 56-24. 48V) 4. 2A
 (S4) DC24V (DC23. 56-24. 48V) 4. 2A
 (S3) DC24V (DC23. 56-24. 48V) 4. 2A
 (S2) DC5V (DC5. 05-5. 25V) 20A
 (S1) DC5V (DC5. 05-5. 25V) 20A

REMARKS
 THE WIRINGS BETWEEN PSU AND TOSMAP
 UNIT SHOULD BE TAKEN AS DIRECT CONNECTIONS
 FOR ATTACHING IMPORTANCE TO THE THOUGHT OF CURRENT RETURNS.
 (THE BUSES ARE NOT EMPLOYED FOR THESE WIRINGS.)

株式会社 **東芝**
TOSHIBA CORPORATION

B-DCS-I-TS-5473		CFGD A	SE
調査 CHECKED BY H. ICHIKAWA Mar. 27. 09	設計 DESIGNED BY K. MURAKI T. SAGARA Mar. 26. 09	POWER SUPPLY UNIT(1) 7K6S0380 -104	

○	
○	
○	
Jen-22-10 A. K. Muraki	

INSTRUMENTS WITHOUT LOCATION MARK : MOUNTED ON [**CFGD A**] S1

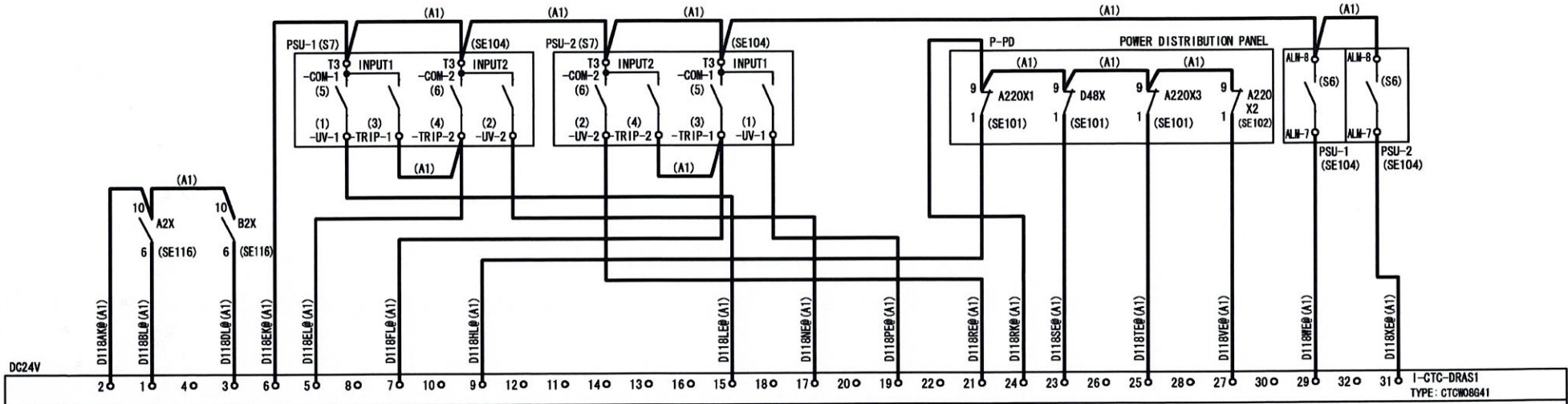

CONNECTOR CABLE																	
CH-No.	CH-0	CH-1	CH-2	CH-3	CH-4	CH-5	CH-6	CH-7	CH-8	CH-9	CH-10	CH-11	CH-12	CH-13	CH-14	CH-15	I/O MODULE LOCATION: S1G4S06 TYPE: D1CW1G021
SIGNAL DESCRIPTION	CPU A FAILURE	CPU B FAILURE	POWER SUPPLY UNIT 1 FAILURE	POWER SUPPLY UNIT 2 FAILURE	LOSS OF AC220V DO1 POWER			LOSS OF AC POWER FOR PSU-1	LOSS OF DC POWER FOR PSU-1	LOSS OF AC POWER FOR PSU-2	LOSS OF DC POWER FOR PSU-2	LOSS OF DC48V D1 POWER	LOSS OF AC220V DO2 POWER	LOSS OF AC220V LIGHT POWER	LOSS OF DC48V-1	LOSS OF DC48V-2	

○	Jan-22-10 C K. MURAKI
○	Sep-1-09 B K. MURAKI
○	Jun-18-09 A K. MURAKI

株式会社 **東芝**
TOSHIBA CORPORATION

P 74 / 216

B-DCS-1-TS-5473

(D1 (32 POINTS) 1/2) **CFGD A** **SE**

調査 CHECKED BY H. ICHIKAWA Mar. 27. 09	設計 DESIGNED BY K. MURAKI T. SAGARA Mar. 26. 09	DIGITAL INPUT SELF-DIAGNOSTIC INPUT (1) 7K6S0380 -118
---	---	--

AT500384

POWER SUPPLY UNIT SPEC

TYPE: TM-301-2

INPUT (S7)

AC85-264V 45-66Hz

DC88-286V

OUTPUT

(S6) DC48V (DC45. 6-50. 4V) 2. 0A NON TRIP

(S5) DC24V (DC23. 56-24. 48V) 4. 2A

(S4) DC24V (DC23. 56-24. 48V) 4. 2A

(S3) DC24V (DC23. 56-24. 48V) 4. 2A

(S2) DC5V (DC5. 05-5. 25V) 20A

(S1) DC5V (DC5. 05-5. 25V) 20A

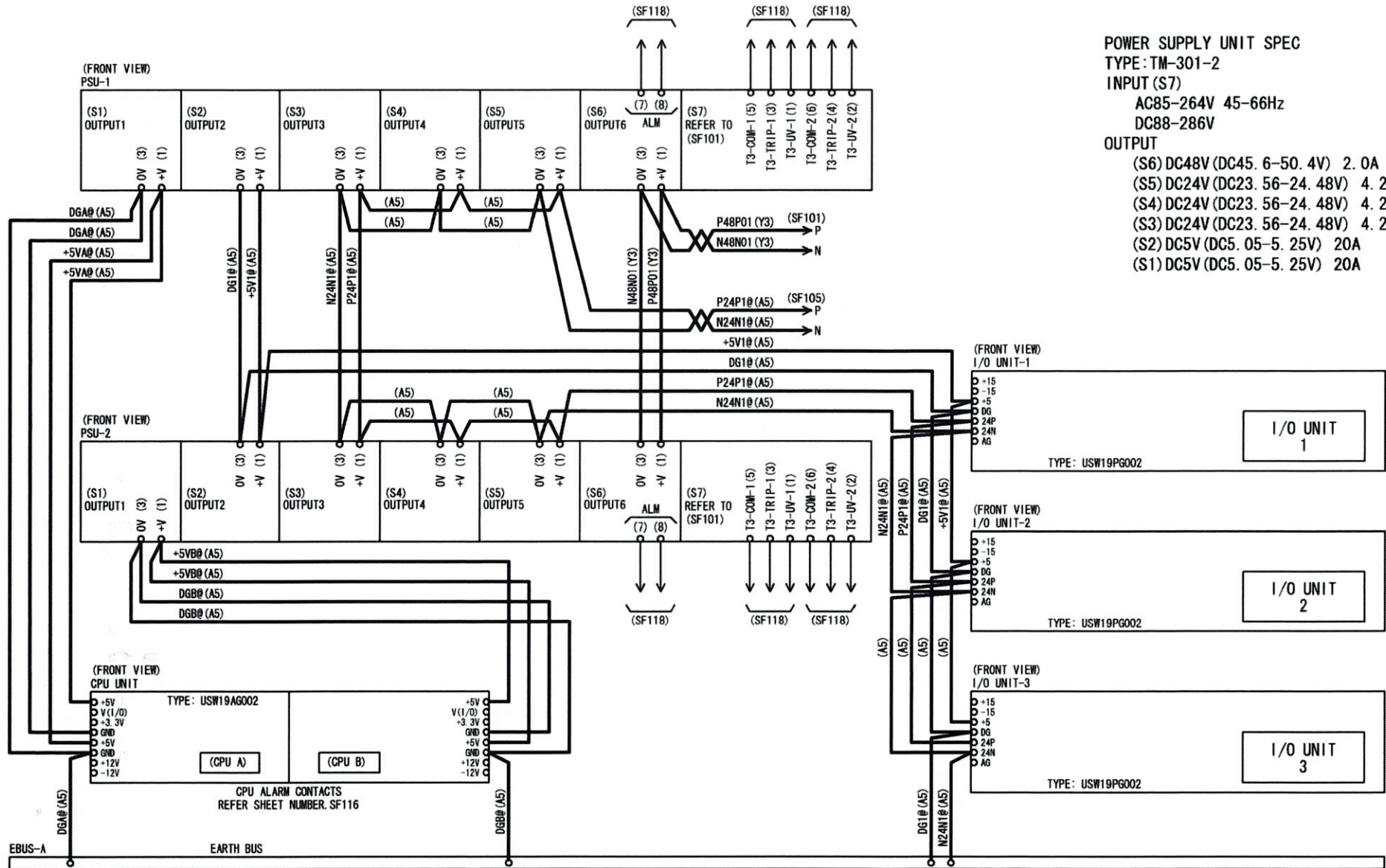

REMARKS

THE WIRINGS BETWEEN PSU AND TOSMAP
UNIT SHOULD BE TAKEN AS DIRECT CONNECTIONS
FOR ATTACHING IMPORTANCE TO THE THOUGHT OF CURRENT RETURNS.
(THE BUSES ARE NOT EMPLOYED FOR THESE WIRINGS.)

株式会社 **東芝**

TOSHIBA CORPORATION

P 64 / 228

B-DCS-1-TS-5481

CFGD B SF

調査 CHECKED BY H. ICHIKAWA Mar. 27. 09	設計 DESIGNED BY K. MURAKI T. SAGARA Mar. 26. 09	POWER SUPPLY UNIT(1) 7K6S0381 -104
---	---	--

○	
○	
○	Jan-22-10 A. K. Muraki

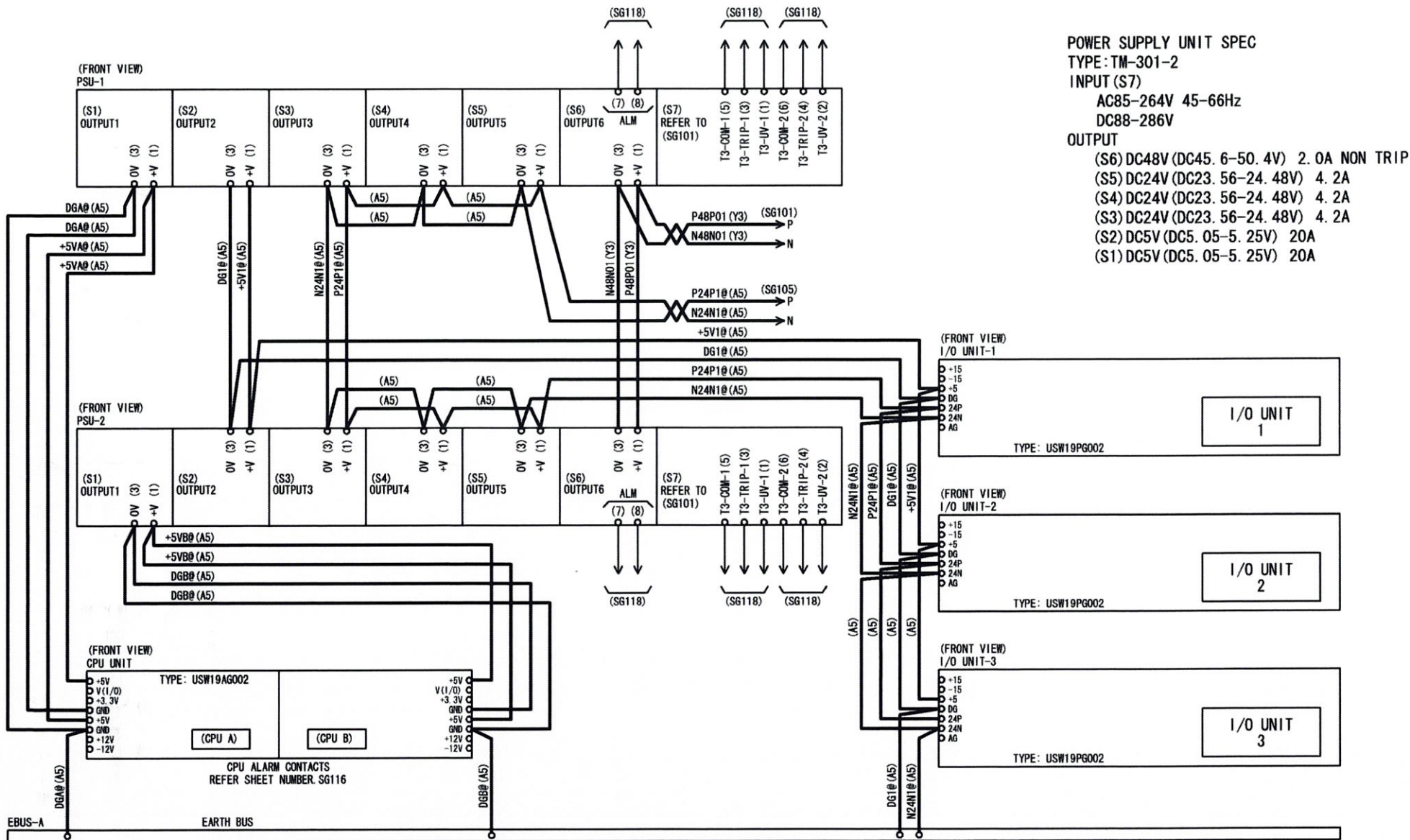

POWER SUPPLY UNIT SPEC
 TYPE: TM-301-2
 INPUT (S7)
 AC85-264V 45-66Hz
 DC88-286V
 OUTPUT
 (S6) DC48V (DC45. 6-50. 4V) 2. 0A NON TRIP
 (S5) DC24V (DC23. 56-24. 48V) 4. 2A
 (S4) DC24V (DC23. 56-24. 48V) 4. 2A
 (S3) DC24V (DC23. 56-24. 48V) 4. 2A
 (S2) DC5V (DC5. 05-5. 25V) 20A
 (S1) DC5V (DC5. 05-5. 25V) 20A

REMARKS
 THE WIRINGS BETWEEN PSU AND TOSMAP
 UNIT SHOULD BE TAKEN AS DIRECT CONNECTIONS
 FOR ATTACHING IMPORTANCE TO THE THOUGHT OF CURRENT RETURNS.
 (THE BUSES ARE NOT EMPLOYED FOR THESE WIRINGS.)

株式会社 **東芝**
TOSHIBA CORPORATION

B-DCS-I-TS-5474

RPI0 SG

調査 CHECKED BY H. ICHIKAWA Mar. 27. 09	設計 DESIGNED BY K. MURAKI T. SAGARA Mar. 26. 09	POWER SUPPLY UNIT(1) 7K6S0382 -104
---	---	--

Dec-4-09	A. K. Muraki
----------	--------------

INSTRUMENTS WITHOUT LOCATION MARK : MOUNTED ON [RPT0 S1]

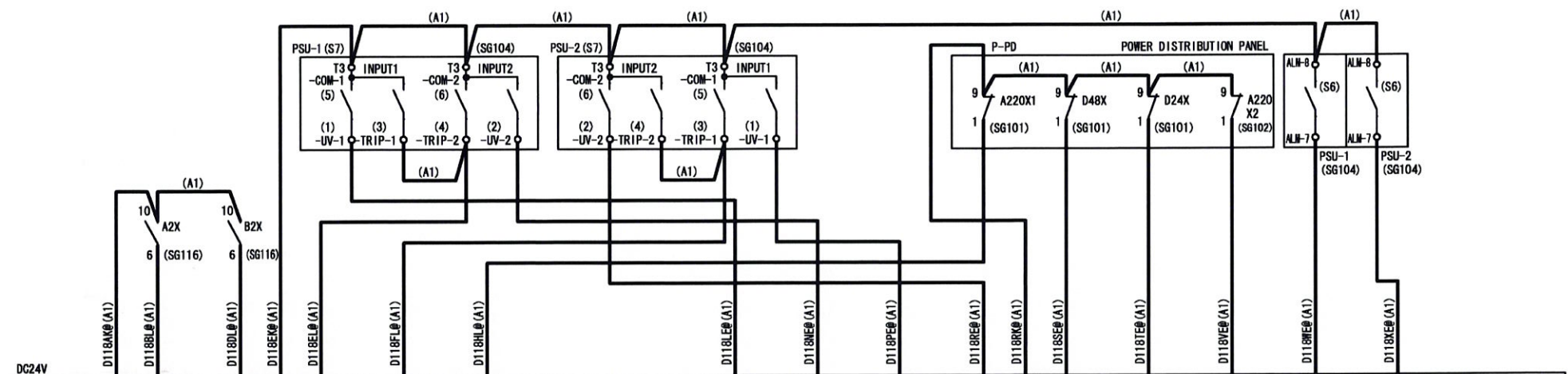

CONNECTOR CABLE																I-CTC-DRAS1 TYPE: CTCW08041	
CH-No.	CH-0	CH-1	CH-2	CH-3	CH-4	CH-5	CH-6	CH-7	CH-8	CH-9	CH-10	CH-11	CH-12	CH-13	CH-14	CH-15	I/O MODULE LOCATION: S164S07 TYPE: D1CWO16021
SIGNAL DESCRIPTION	CPU A FAILURE	CPU B FAILURE	POWER SUPPLY UNIT 1 FAILURE	POWER SUPPLY UNIT 2 FAILURE	LOSS OF AC220V DO POWER (NOT USED)			LOSS OF DC-1 POWER FOR PSU-1	LOSS OF DC-2 POWER FOR PSU-1	LOSS OF DC-1 POWER FOR PSU-2	LOSS OF DC-2 POWER FOR PSU-2	LOSS OF DC48V DI POWER	LOSS OF DC24V SV POWER (NOT USED)	LOSS OF AC220V LIGHT POWER	LOSS OF DC48V-1	LOSS OF DC48V-2	

V000694

○	
○	Dec-4-09 B K. Muraki
○	Sep-1-09 A K. MURAKI

株式会社 東芝
TOSHIBA CORPORATION

P 70 / 143

B-DCS-1-TS-5474

(DI (32 POINTS) 1/2)

RPT0

SG

調査 CHECKED BY H. ICHIKAWA Mar. 27. 09	設計 DESIGNED BY K. MURAKI T. SAGARA Mar. 26. 09	DIGITAL INPUT SELF-DIAGNOSTIC INPUT (1) 7K6S0382 - 118
--	---	---

INSTRUMENTS WITHOUT LOCATION MARK : MOUNTED ON [MT-DEHC]

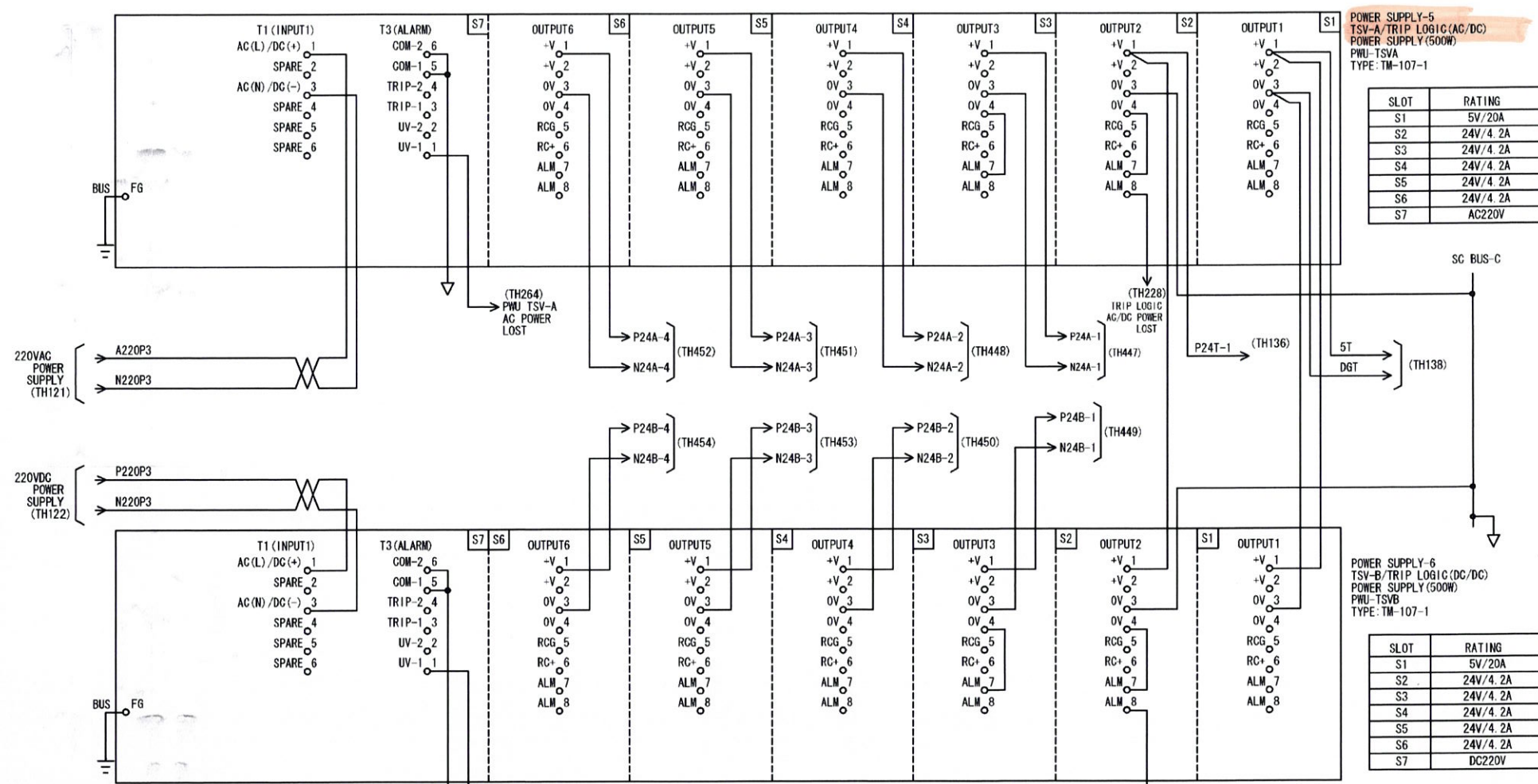

POWER SUPPLY-5
TSV-A/TRIP LOGIC(AC/DC)
POWER SUPPLY(500W)
PWU-TSVA
TYPE: TM-107-1

SLOT	RATING
S1	5V/20A
S2	24V/4.2A
S3	24V/4.2A
S4	24V/4.2A
S5	24V/4.2A
S6	24V/4.2A
S7	AC220V

POWER SUPPLY-6
TSV-B/TRIP LOGIC(DC/DC)
POWER SUPPLY(500W)
PWU-TSVB
TYPE: TM-107-1

SLOT	RATING
S1	5V/20A
S2	24V/4.2A
S3	24V/4.2A
S4	24V/4.2A
S5	24V/4.2A
S6	24V/4.2A
S7	DC220V

DEV. No.	CONTACTS	A	SHEET	L
A7X	5-9-1	B	TH347	R
	6-10-2	B	TH347	D
TMY4Z-D DC24V	7-11-3	B	TH348	D
	8-12-4			
ABX	5-9-1	B	TH347	R
	6-10-2	B	TH347	D
TMY4Z-D DC24V	7-11-3	B	TH348	D
	8-12-4			

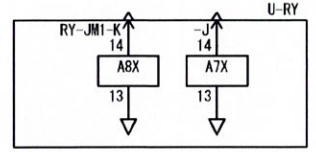

TH

株式会社 東芝
TOSHIBA CORPORATION

調査 CHECKED BY 設計 DESIGNED BY POWER SUPPLY(3)
H. YOSHIKAMI K. SAITO
Mar. 9. 09 Mar. 9. 09
7K2K1142 - 128

REV. 1

AT30034

A
B
C
D
E
F
G
H
J
K
L
M
N
P
Q
R
S
T
U
V
W
X
Y
Z

INSTRUMENTS WITHOUT LOCATION MARK : MOUNTED ON [**MT-DEHC**]

I/O MODULE		I/O BOARD	
DEVICE NO. : I-CTC-D08 TYPE : 2065-IN16		U-SCP102 LOCATION: S2G5S05C1 TYPE: D1GN01G021	
TERMINAL NO.		SIGNAL DESCRIPTION SIGNAL CODE	CH. NO. LINE NO.
(TH128) → 20	EXCLUSIVE CABLING (S) CABLE NO. 56	PWU TSV-A AC POWER LOST *MEHC-DALM103	CH. 8 D11104
(TH128) → 22		PWU TSV-B DC POWER LOST *MEHC-DALM104	CH. 9 D11105
(TH129) → 24		PWU EXT-A AC POWER LOST *MEHC-DALM105	CH. 10 D11106
(TH129) → 26		PWU EXT-A DC POWER LOST *MEHC-DALM106	CH. 11 D11107
(TH129) → 28		PWU EXT-B AC POWER LOST *MEHC-DALM109	CH. 12 D11108
(TH129) → 30		PWU EXT-B DC POWER LOST *MEHC-DALM110	CH. 13 D11109
(TH349) → 32		TRIP INTERFACE POWER LOST *MEHC-DALM107	CH. 14 D11110
(TH349) → 34		EXTERNAL INTERFACE POWER LOST *MEHC-DALM108	CH. 15 D11111

A
B
C
D
E
F
G
H
J
K
L
M
N
P
Q
R
S
T
U
V
W
X
Y
Z

Note: The "*" mark in sheet is a UNIT CODE.
 • UNIT 3=3
 • UNIT 4=4

	REV. 1

株式会社 **東芝**
 TOSHIBA CORPORATION

調査 CHECKED BY H. YOSHIKAMI Mar. 9. 09	設計 DESIGNED BY K. SAITO Mar. 9. 09	SC D1 (14) (2/4) 7K2K1142	TH -264
---	--	--	-------------------

A150008A

TO: PT. Komipo Pembangunan Jawa Bali		DATE ISSUED 11 Dec 2025
<input type="checkbox"/> FOR APPROVAL <input type="checkbox"/> FOR REVIEW <input type="checkbox"/> FOR CONFIRMATION	<input checked="" type="checkbox"/> FOR INFORMATION <input checked="" type="checkbox"/> FOR NOTICE	EXPECT REPLY DATE <input checked="" type="checkbox"/> NO REPLY DATE REQUIRE
POWER PLANT Tanjung Jati-B Unit-3	EO System TOSMAP (DCS, DEHC, AVR)	Job Code A22090049
SUBJECT Power Supply Abnormality Founded During Unit-3 CNT Upgrade		

Dear Sirs,

We would like to inform you regarding our finding during Unit-3 Controller Upgrade:

Background

A reliable power supply is essential for any control system operating continuously, as all controllers, I/O modules, and communication interfaces require stable and regulated voltage to function within design tolerances. Power disturbances—such as voltage sag—may result in signal errors, module malfunction, and loss of control integrity.

As a general practice, power supplies for DCS systems should be procured through the DCS OEM, as the manufacturer provides a list of power supply models that have been verified for compatibility and performance.

During the installation works for Unit-3, one of the critical tasks involved power supply measurement and adjustment. During this process, we identified abnormal behaviour in the existing power supply. It was also noted that the original power supply supplied by Toshiba during construction had been replaced with a third-party model.

Finding

1. The failure of 24V that supposed to trip the main PSU breaker not working properly, its only trigger alarm. [All Controller]
2. The characteristic of the existing power supply is difficult to adjust since the value is different between single PSU and Dual PSU run. [All Controller except AVR]

Action

1. No action was taken for Finding No.1 since the existing power supply is out of scope and customer aware about this situation.
2. We have adjusted all power supply to meet the design criteria as best as possible. Except for TSQ-B where the value is on the edge of the design criteria. Refer to the attachment for detail.

Recommendation



1. We recommend replace the power supply as soon as possible and advise procuring the new power supply in the future through TOSHIBA so that the power supply has meet TOSMAP

QA/QC criteria. Even if the model might be obsolete, TOSHIBA will provide alternative model with similar characteristics as per our design perspective.

2. Since the current PSU model installed in Unit-4 is the same, there is a potential for the same phenomenon to occur in Unit-4 and Unit Common that will be upgraded next year.

Attachment

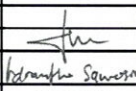
Attachment-1 Abnormality of Unit-3 ACS Power Supply

Issue Record						
Rev	Date	Reason for Issued	Prepared	Checked	Approved	Acknowledge
01	11 Dec '25	Information				
00	06 Dec '25	Information	Samosir	Deni	Rendy	

The information in this material is confidential and contains PT Toshiba Asia Pacific Indonesia intellectual property including know-how. It shall not be disclosed to any third party, copied, reproduced, used for unauthorized purposes nor modified without prior written consent of PT Toshiba Asia Pacific Indonesia

TOSHIBA

TJB-3 TOSMAP
UPGRADE

Abnormality of Unit-3 ACS
Power Supply

Attachment-1 of XIT3-ECS-CI-25001-R01

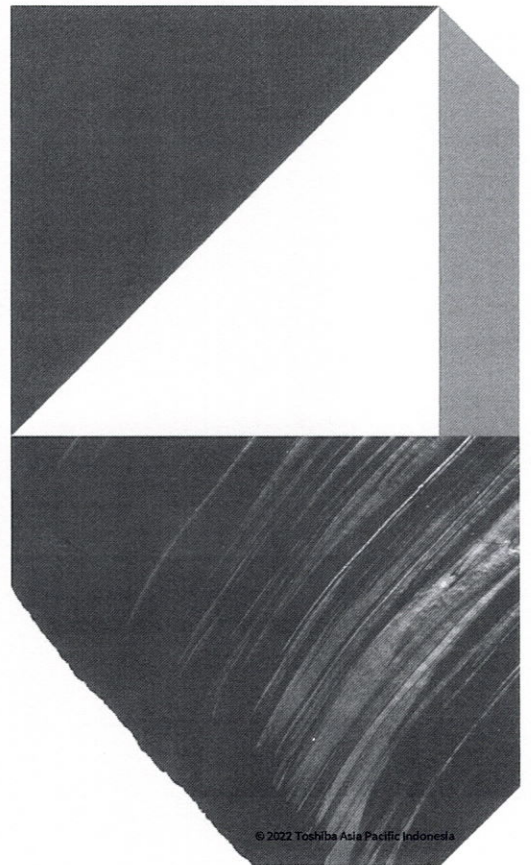

© 2022 Toshiba Asia Pacific Indonesia

01. Background

When conducting Unit-3 Controller Upgrade, PSU measurement and adjustment is performed by TA.
It was found that the existing power supply characteristic is different with our design philosophy.

Original PSU Supplied by OEM
during construction

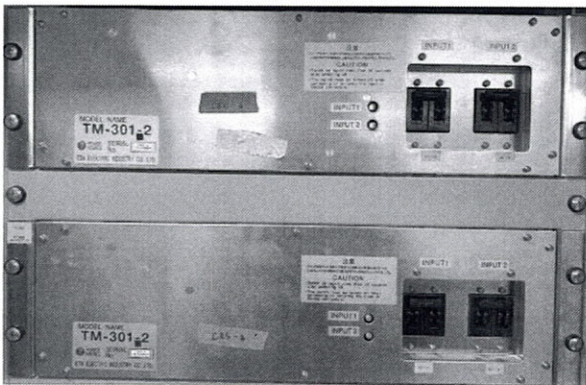

Existing PSU Replaced with
other model

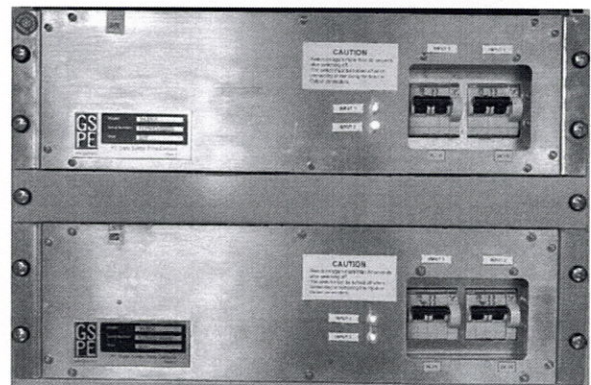

02. Finding-1 → PSU Characteristic

RAS function of the existing Power Supply is different with the original philosophy. Original design: In event of electrical fault detected by Slot 1 to Slot 5, PSU should isolate itself by tripped its main breaker leading to changeover the PSU to the other side, this is to protect the downstream equipment's such as IO board, COM board, etc. This function was not found in the existing PSU.

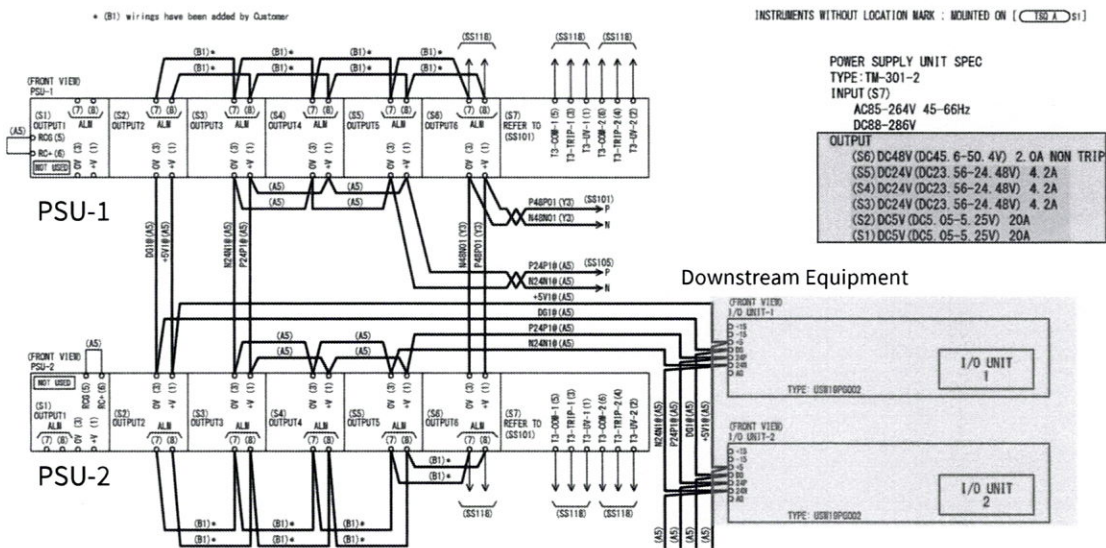

02. Finding-2 → RC Terminal is Not Working

RCG/RC+ terminal is available each slot to disable that slot to adjust target output for parallel output slot. For example, in below drawing (slot 3,4,5) the 24V is 3 parallel slot that need to be adjust one by one. To adjust slot No.3 then the RCG/RC+ on slot No.4 and 5 need to be connected to disable the output. In existing PSU, even with we connected RCG/RC+, the value still outputted so it was impossible to adjust the power supply without major re-wiring.

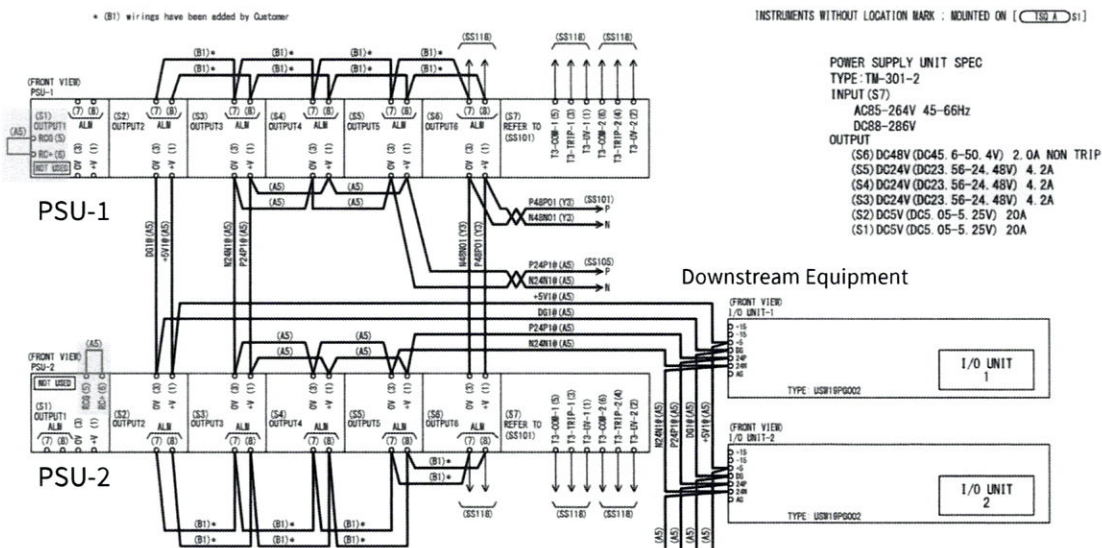

02. Finding-3 → PSU Measurement Record

We found there is inconsistency output value between Single PSU run and Parallel PSU RUN. This is making voltage adjustment is difficult since the value always change. This characteristic was found in all PSU (except AVR) with TSQ-B is the most significant gap between those condition. We have tried to adjust all power supply as best as possible but considering the PSU capability, it was very difficult to adjust the PSU for TSQ-B.

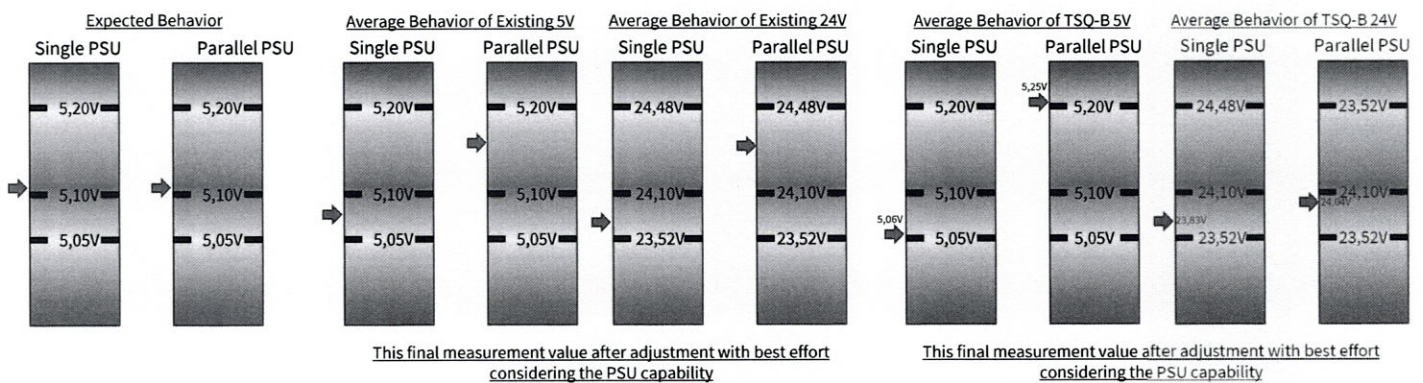

02. Finding-2 → Measurement Record

For benchmark, following record sheet is from construction stage during commissioning phase (2010) and measurement record of AVR after upgrade (2025)

2010-TSQB

2. Power Supply Unit (PSU-1, PSU2)							
Case(Power Supply)	(S1) 5V	(S2) 5V	(S3) 24V	(S4) 24V	(S5) 24V	(S6) 48V	
PSU-1	AC only	5.148	5.239		23.91		48.02
	DC only	5.147	5.239		23.92		48.02
PSU-2	AC only	5.152	5.232		24.07		47.92
	DC only	5.151	5.231		24.08		47.92
PSU-1 & PSU-2	AC & DC Parallel	5.148	5.248		24.09		48.02

2025-AVR

UNIT DEV : PWU-SB

TYPE : MEP-TAJ221-02T ✓

Test Condition : PWU-SA OFF

Input voltage : AC: V Hz

239.91

DC: V

228.10 50.06

24.261

Voltage (V)	Measurement point	Criteria (V)	DC Input only ✓ (V)	AC Input only ✓ (V)	Both AC and DC Input (V)	Check
+5(S2)	U-SCPIO	+5.05 ~ +5.25	5.154	5.154	5.154	
+24(S3)	P.N24SC-BUS	+23.56 ~ +24.48	24.128	24.126	24.1295	
+24(S4)	P.N24SC-BUS	+23.56 ~ +24.48	24.124	24.122	24.120	
+24(S5)	I-CTC-A02	+23.56 ~ +24.48	24.261	24.260	24.259	
+48(S6)	I-CTC-D02	+47.50 ~ +48.50	48.319	48.315	48.315	
+24(S3,4)	P.N24SC-BUS	+23.56 ~ +24.48	24.171	24.168	24.167	

UNIT DEV : PWU-SB (reference data)

Voltage (V)	PWU (V)	Measurement point
+5(S2)	5.156	U-SCPIO
+24(S3,4)	24.201	P.N24SC-BUS
+24(S5)	24.290	I-CTC-A02
+48(S6)	48.359	I-CTC-D02

人と、地球の、明日のために。

**Committed to People,
Committed to the Future.**

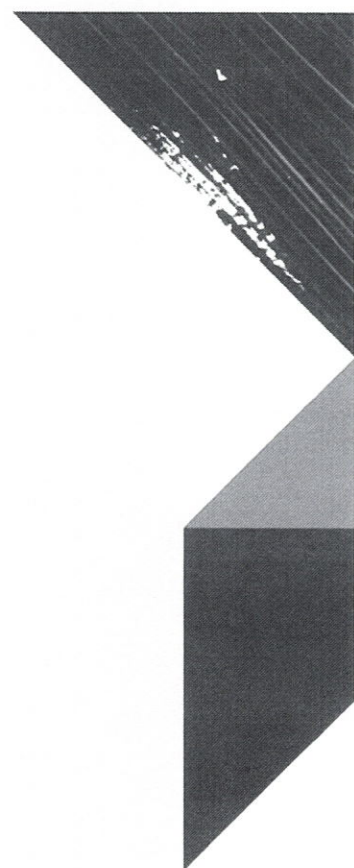

 PT. KOMIPO PEMBANGKITAN JAWA BALI PLTU TANJUNG JATI B UNIT 3&4	Doc. Ref	: KPJB-0951-02
	Form No.	: KPJB-0951-02-ZZ-FM-16
	Design Div.	: Finance and Administration
	Revision No.	: 00
TERM OF REFERENCE		

1. Background

TOR Subject : Spare Parts OH U4 PO2026 for Replacement DCS Power Supply
 WO No : 185320
 WO Desc : Unit Common Replacement DCS Power Supply

2. Spare Part Data

2.1. System :

- CAC : Common Auxiliary Control System
- CES : Common Electrical Control System
- RPIO : Remote Process Input and Output Cubicle
- CFGD : Common FGD Control System
- MT DEHC : Digital Electro-hydraulic Control System for Main Turbine

2.2. Equipment : Power Supply DCS

2.3. Spare Part Group :

- Overhaul
- PM & PdM
- Run to Failure
- Strategic Parts
- Strategic Equipment

2.4. Usage Plan : Part will be installed #4 PO2026 after delivery and good receipt in KPJB warehouse

2.5. Description

No	Item	Tag No	Description	Qty
1	219205	00CAC A, 00CAC B, 00CES, 00CFGD-A, 00CFGD-B, 00RPIO	POWER SUPPLY, DCS, TYPE: TM-301-2 OR EQUAL, INPUT: AC 85-264 45-66HZ, DC 88-286V, OUTPUT: S1&S2: 5V/20A, S3-S5: 24V/4.2A, S6: 48V/2A	7
2	216826	3EHC-CAB001C	POWER SUPPLY, MT-DEHC C, TYPE: TM-107-1 OR EQUAL, POWER: 500W, INPUT: AC 85-264 45-66HZ, DC 88-286V, OUTPUT: S1: 5V/20A, S2-S6: 24V/4.2A	2

3. Work Scope

N/A

4. CSMS Risk Level

- 1. Low
- 2. Moderate

Sign		
	Staff	Leader

Term of Reference

	PT. KOMIPO PEMBANGKITAN JAWA BALI PLTU TANJUNG JATI B UNIT 3&4	Doc. Ref	: KPJB-0951-02
		Form No.	: KPJB-0951-02-ZZ-FM-16
	TERM OF REFERENCE	Design Div.	: Finance and Administration
		Revision No.	: 00

- 3. High
- 4. Very High
- 5. Extreme

5. Bidder Qualification

N/A

6. Delivery of material and/or services

- 6.1. Required date is 25 June 2026
- 6.2. Delivery point is KPJB's Warehouse, PLTU Tanjung Jati B Unit 3&4, Jepara, Central Java

7. Requirement of Documents

Within delivery the materials, supplier should submit documents as follow:

- 1.1. Certificate issued by Manufacturer
- 1.2. Warranty letter for 1 year from supplier

8. Technical Specification

- 8.1. The selected Brand product power supply system must be a brand of JAPAN, US or WEST EUROPE.
- 8.2. The power supply system is designed with a modular slot configuration (S1~S6), enabling online maintenance or replacement without interrupting system operation DCS.
- 8.3. The power supply has been verified and approved for use in DCS systems for power generation with a minimum capacity of 660 MW.
- 8.4. The power supply system shall be compatible with the existing DCS infrastructure, communication interfaces, current and voltage levels. The system shall support DCS alarm protection features and provide indication for system alarm and alarm failure conditions, consistent with the existing DCS alarm philosophy and protection scheme.
- 8.5. Output terminal cable S6~S1 shall be identical to the existing configuration and shall be suitable for installation in the DCS and DEHC panels accordingly.
- 8.6. All technical specifications should comply with determined specification, cannot be changed, no crack, should be new 100%, genuine, no defect, and can be used properly.
- 8.7. In the case PT KPJB declines the delivered material, the supplier should replace the material. If a supplier can't replace it, they will be penalized in accordance with the General Term & Condition (GTC) of the PO.

9. Acceptance Criteria

- 9.1. Delivery time is complied.
- 9.2. All delivered materials are according to PO requirement, specification and condition of the TOR.
- 9.3. All of the required documents are fulfilled.

Term of Reference

Sign		
	Staff	Leader

	PT. KOMIPO PEMBANGKITAN JAWA BALI PLTU TANJUNG JATI B UNIT 3&4	Doc. Ref	: KPJB-0951-02
		Form No.	: KPJB-0951-02-ZZ-FM-16
TERM OF REFERENCE		Design Div.	: Finance and Administration
		Revision No.	: 00

10. Standard of Quality

Quality of the material and/or services should comply with standard, code, manufacturer specification and user's requirement.

11. Warranty

Generally if there isn't another clause mentioned, the supplier should warrant the material for 1 year after material being received by PT. KPJB.

12. Material Technical Data Sheet

N/A

13. Picture

- Power Supply Rear View (Output Terminal)

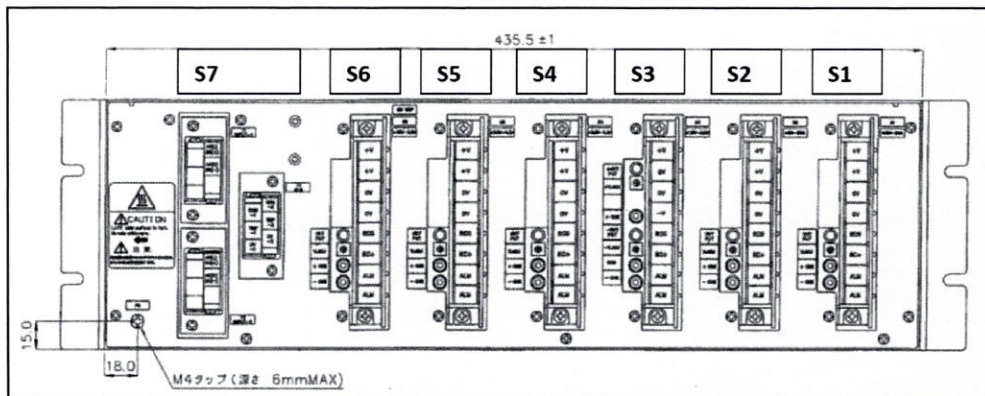

Output Terminal For DCS Power Supply (00CAC A, 00CAC B, 00CES, 00CFGD-A, 00CFGD-B, 00RPIO)	Output Terminal For Power Supply MT-DEHC -C (Trip Logic MT DEHC Panel)																
INPUT (S7) AC85-264V 45-66Hz DC88-286V OUTPUT (S6) DC48V (DC45. 6-50. 4V) 2. 0A NON TRIP (S5) DC24V (DC23. 56-24. 48V) 4. 2A (S4) DC24V (DC23. 56-24. 48V) 4. 2A (S3) DC24V (DC23. 56-24. 48V) 4. 2A (S2) DC5V (DC5. 05-5. 25V) 20A (S1) DC5V (DC5. 05-5. 25V) 20A	<table border="1"> <thead> <tr> <th>SLOT</th> <th>RATING</th> </tr> </thead> <tbody> <tr> <td>S1</td> <td>5V/20A</td> </tr> <tr> <td>S2</td> <td>24V/4. 2A</td> </tr> <tr> <td>S3</td> <td>24V/4. 2A</td> </tr> <tr> <td>S4</td> <td>24V/4. 2A</td> </tr> <tr> <td>S5</td> <td>24V/4. 2A</td> </tr> <tr> <td>S6</td> <td>24V/4. 2A</td> </tr> <tr> <td>S7</td> <td>AC220V</td> </tr> </tbody> </table>	SLOT	RATING	S1	5V/20A	S2	24V/4. 2A	S3	24V/4. 2A	S4	24V/4. 2A	S5	24V/4. 2A	S6	24V/4. 2A	S7	AC220V
SLOT	RATING																
S1	5V/20A																
S2	24V/4. 2A																
S3	24V/4. 2A																
S4	24V/4. 2A																
S5	24V/4. 2A																
S6	24V/4. 2A																
S7	AC220V																

Sign		
	Staff	Leader

	PT. KOMIPO PEMBANGKITAN JAWA BALI PLTU TANJUNG JATI B UNIT 3&4	Doc. Ref	: KPJB-0951-02
		Form No.	: KPJB-0951-02-ZZ-FM-16
TERM OF REFERENCE		Design Div.	: Finance and Administration
		Revision No.	: 00

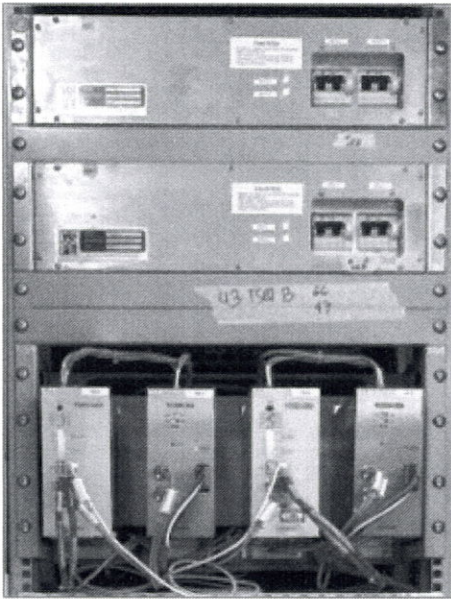

Front View Installation

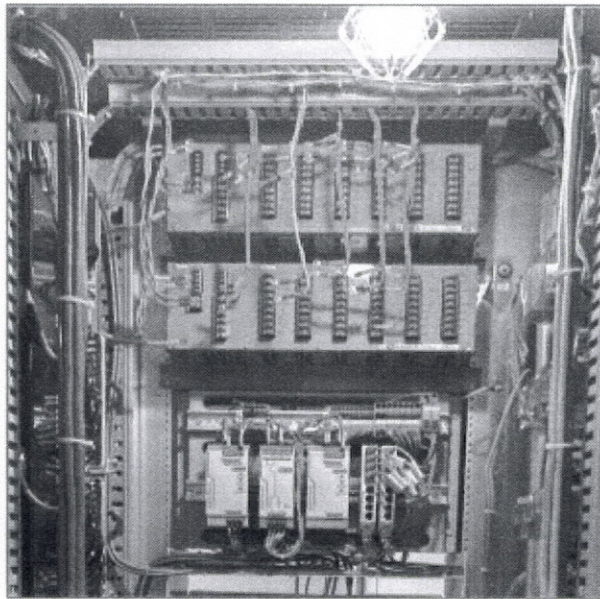

Rear View Installation

*Refer to the attached arrangement file for the detailed technical specifications.

14. Drawing

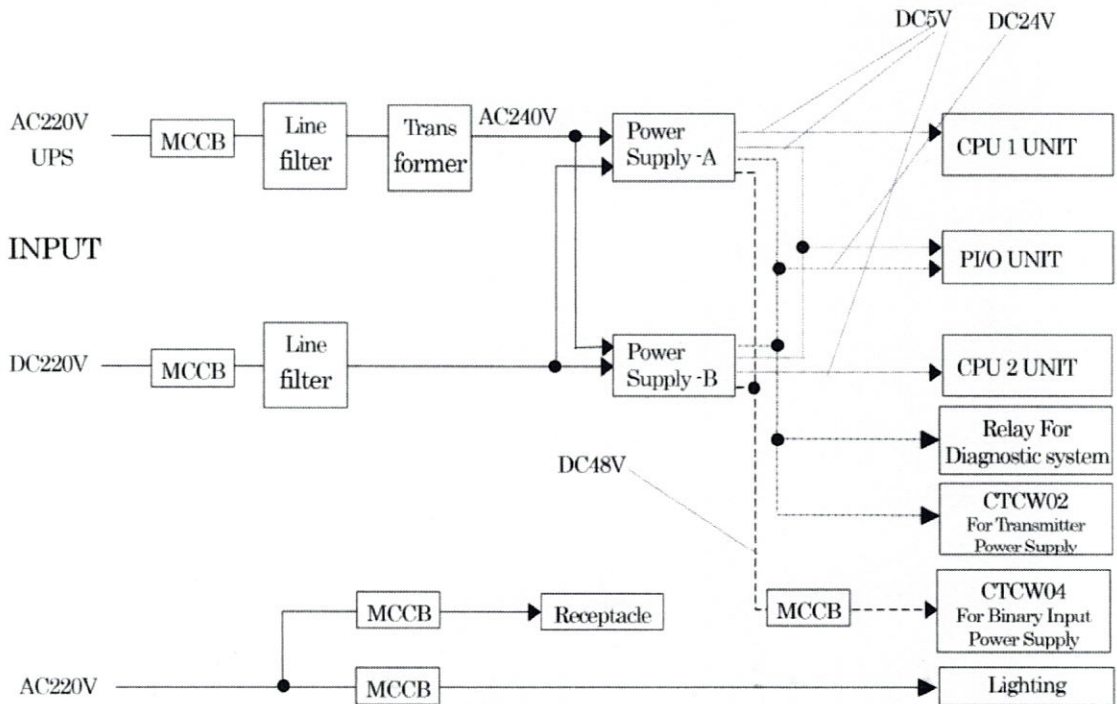

Power Supply Configuration for DCS

Sign		
	Staff	Leader



	PT. KOMIPO PEMBANGKITAN JAWA BALI PLTU TANJUNG JATI B UNIT 3&4	Doc. Ref	: KPJB-0951-02
		Form No.	: KPJB-0951-02-ZZ-FM-16
	TERM OF REFERENCE	Design Div.	: Finance and Administration
		Revision No.	: 00

15. Others

15.1. Aanwijzing process needed

15.2. Attachment

- ▶ WO no 185320
- ▶ General Specification Power Supply
- ▶ Schematic Diagram and Alarm List Power supply
- ▶ TOSHIBA Report - Power Supply Abnormality founded during #3 CNT Upgrade

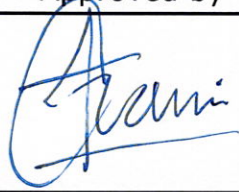
Prepared by	Checked by	Approved by
		
<u>Lilik Pujiyanto</u> Staff	<u>Surya Nanda S</u> Leader	<u>Franky Khaloleos K</u> Manager
Date :	Date :	Date :

Sign		
	Staff	Leader

 PT. KOMIPO PEMBANGKITAN JAWA BALI PLTU TANJUNG JATI B #UNIT 3&4	Doc. Ref	: KPJB-0951-02
	Form No.	: KPJB-0951-02-ZZ-FM-03
	Design Div.	: Finance and Administration
REQUEST FOR QUOTATION		Revision No. : 00

Date	RFQ No:	PRF No:
April 20, 2026	K19591	K19591
SUBJECT : U4POB The Purchasing of DCS Power Supply		

KPJB on behalf of PT. PLN hereby request your quotation for material/services below :

No	Item Code	Description	No		Item Code
			Qty	Unit	
As per the attachment					
<ul style="list-style-type: none"> • The quotation shall be submitted in one sealed envelope containing both the priced and unpriced proposals, addressed to Procurement Team, F&A Division PT. KPJB. The original documents should be received by KPJB not later than 11.00 WIB date <u>12 MAY 2026</u> by registered mail or direct submission after PLTU Tanjung Jati B security check and registration. • Aanwijzing will be held in KPJB on <u>28 APR 2026</u>. • Validity of Quotation price should be minimum 3 months. • Prices and detailed information should be specified about the materials and services in the quotation by strictly following the quotation form attached hereto. • Payment will be made by Telegraphic Transfer (T/T) within forty five (45) days after invoice received, attached with delivery or work completion report (Invoice, Good receive form, MOV, BAPP, etc.) issued by PT. KPJB. • Performance Bond is applicable for PO \geq IDR 500.000.000: minimum 5% from PO price including VAT. Validity of Bank Guarantee is covering delivery period + 130 calendar days. • Warranty period is 12 months (365 calendar days). • Delivery time: not later than June 25, 2026. • Delivery should be completed to PT. KPJB's warehouse, PLTU Tanjung Jati B Unit #3&4. • Certificate should be submitted at the delivery time: Certificate issued by manufacture is required at the delivery time. • Warranty letter that state "The material is genuine, no defect, new and can be used properly" should be submitted at the time of delivery. • All documents and communications shall be in English. • All terms and conditions of this contract must be subject to and governed by PT. KPJB's Terms and Conditions for Contract attached hereto. • In case of hazardous material, Material Safety Data Sheets (MSDS) and other related document for hazardous material shall be submitted at the time of delivery. • For hand powered tools / powered tools: must be attached with tools certificate from manufacturer. • For chemicals: All material delivery must be completed with symbol & label as required on regulation in every containers/other packaging. 					
For service: All personnel must have appropriate certification as required on local HSE Regulation.					
<p>Sincerely Yours,</p>  Hendang Suroso F&A. Manager					
Date					

Attachment :

1. Material list
2. Quotation format
3. Unprice document required
4. KPJB Contractor Safety Rules
5. PT. KPJB's General Terms and Conditions for Contract
6. Pakta Integritas Form
7. DPJT list and Bid Bond format
8. Term of Reference

	PT. KOMIPO PEMBANGKITAN JAWA BALI	Doc. Ref	: KPJB-0951-02
	PLTU TANJUNG JATI B #UNIT 3&4	Form No.	: KPJB-0951-02-ZZ-FM-03
	REQUEST FOR QUOTATION	Design Div.	:Finance and Administration
		Revision No.	:00

Attachment 1: RFQ No. K19591

MATERIAL LIST

Item No	Item Code	Description	Quantity	
			Order	Unit
1	219205/	POWER SUPPLY, DCS, TYPE: TM-301-2 OR EQUAL, INPUT: AC 85-264 45-66HZ, DC 88-286V, OUTPUT: S1&S2: 5V/20A, S3-S5: 24V/4.2A, S6: 48V/2A	7,00	PC
2	216826/	POWER SUPPLY, MT-DEHC C, TYPE: TM-107-1 OR EQUAL, POWER: 500W, INPUT: AC 85-264 45-66HZ, DC 88-286V, OUTPUT: S1: 5V/20A, S2-S6: 24V/4.2A	2,00	PC

	PT. KOMIPO PEMBANGKITAN JAWA BALI	Doc. Ref	: KPJB-0951-02
	PLTU TANJUNG JATI B #UNIT 3&4	Form No.	: KPJB-0951-02-ZZ-FM-03
	REQUEST FOR QUOTATION	Design Div.	: Finance and Administration
		Revision No.	: 00

Attachment 2: RFQ No. K19591

Quotation format

A. Price Quotation

<COMPANY LOGO>

Quotation

No:

Item No	Item Code	Description	Quantity		Price (IDR)	
			Order	Unit	Unit Price	Total
1	219205/	POWER SUPPLY, DCS, TYPE: TM-301-2 OR EQUAL, INPUT: AC 85-264 45-66HZ, DC 88-286V, OUTPUT: S1&S2: 5V/20A, S3-S5: 24V/4.2A, S6: 48V/2A	7,00	PC		
2	216826/	POWER SUPPLY, MT-DEHC C, TYPE: TM-107-1 OR EQUAL, POWER: 500W, INPUT: AC 85-264 45-66HZ, DC 88-286V, OUTPUT: S1: 5V/20A, S2-S6: 24V/4.2A	2,00	PC		
		TOTAL				
		VAT 11%				
		GRAND TOTAL				

..... rupiah (Please mention the price in words)

Term and Conditions:

1. The above price are included delivery cost to warehouse of PT. KPJB
2. Please mention Certificate is required at the delivery time
3. Payment will be made by Telegraphic Transfer (T/T) within forty five (45) days after invoice received, attached with delivery or work completion report issued by PT.KPJB.
4. Please mention Bank Account that will be use for payment (including Bank Name, Bank Address)
5. Please mention Name of Director

Place, [Month] [Date] [Year]
SIGN & COMPANY STAMP
DUTY STAMP / MATERAI (10000)
Name
(Title)

	PT. KOMIPO PEMBANGKITAN JAWA BALI	Doc. Ref	: KPJB-0951-02
	PLTU TANJUNG JATI B #UNIT 3&4	Form No.	: KPJB-0951-02-ZZ-FM-03
	REQUEST FOR QUOTATION	Design Div.	: Finance and Administration
		Revision No.	: 00

B. Unpriced Quotation

<COMPANY LOGO>

Quotation

No:

Item No	Item Code	Description	Quantity		Delivery Time
			Order	Unit	
1	219205/	POWER SUPPLY, DCS, TYPE: TM-301-2 OR EQUAL, INPUT: AC 85-264 45-66HZ, DC 88-286V, OUTPUT: S1&S2: 5V/20A, S3-S5: 24V/4.2A, S6: 48V/2A	7,00	PC	
2	216826/	POWER SUPPLY, MT-DEHC C, TYPE: TM-107-1 OR EQUAL, POWER: 500W, INPUT: AC 85-264 45-66HZ, DC 88-286V, OUTPUT: S1: 5V/20A, S2-S6: 24V/4.2A	2,00	PC	

Term and Conditions:

1. The above price are included delivery cost to warehouse of PT. KPJB
2. Please mention Certificate is required at the delivery time
3. Payment will be made by Telegraphic Transfer (T/T) within forty five (45) days after invoice received, attached with delivery or work completion report issued by PT.KPJB.
4. Please mention Bank Account that will be use for payment (including Bank Name, Bank Address)
5. Please mention Name of Director

Place, [Month] [Date] [Year]
SIGN & COMPANY STAMP

Name
(Title)

	PT. KOMIPO PEMBANGKITAN JAWA BALI	Doc. Ref	: KPJB-0951-02
	PLTU TANJUNG JATI B #UNIT 3&4	Form No.	: KPJB-0951-02-ZZ-FM-03
	REQUEST FOR QUOTATION	Design Div.	: Finance and Administration
		Revision No.	: 00

Attachment 3: RFQ No. K19591

(KOP PERUSAHAAN/BADAN/LEMBAGA)

PAKTA INTEGRITAS

Saya yang bertanda tangan di bawah ini, dalam rangka Pengadaan (*diisi Nama Pengadaan*) dengan nomor (*diisi nomor RFQ/PR*), pada satuan kerja PT KPJB yang dalam hal ini mewakili PT PLN (Persero) Unit Induk Pembangkitan Tanjung Jati B Jepara dengan ini menyatakan bahwa saya:

1. Akan mentaati peraturan tentang Pedoman Pengadaan Barang/Jasa di Lingkungan PT KPJB dan PT PLN (Persero), dan peraturan perundang-undangan yang terkait dengan pengadaan;
2. Tidak akan melakukan persengkokolan/pengaturan/kerjasama diantara para Peserta Pengadaan/Jasa lain dan/atau Pengguna Barang/Jasa dan/atau Pelaksana Pengadaan yang dapat mengakibatkan terjadinya persaingan usaha tidak sehat;
3. Mendukung prinsip **4 NO's** yang dijunjung tinggi oleh PT KPJB dan PT PLN (Persero) yaitu:
 - a. **No Bribery** (tidak boleh ada suap menyuap dan pemerasan)
 - b. **No Kickback** (tidak boleh ada komisi, tanda terimakasih baik dalam bentuk uang dan dalam bentuk lainnya);
 - c. **No Gift** (tidak boleh ada hadiah atau gratifikasi yang bertentangan dengan peraturan
 - d. **No Luxirious Hospitality** (tidak boleh ada penyambutan dan jamuan yang berlebihan).
4. Tidak akan melakukan komunikasi yang mengarah dan/atau melakukan praktek Korupsi, Kolusi dan Nepotisme (KKN)
5. Akan melakukan proses pengadaan secara bersih dan transparan agar menghasilkan pekerjaan sesuai ketentuan peraturan perundang-undangan yang berlaku.

Apabila saya melanggar hal-hal yangtelah saya nyatakan dalam Pakta Integritas ini, saya bersedia dikenakan sanksi sesuai dengan ketentuan peraturan perundang-undangan yang berlaku.

_____ [Tempat], _____ [Tanggal]

[Tanda Tangan & Cap Perusahaan & Materai 10.000]

_____ [Nama Jelas]

_____ [Jabatan]

	PT. KOMIPO PEMBANGKITAN JAWA BALI	Doc. Ref	: KPJB-0951-02
	PLTU TANJUNG JATI B #UNIT 3&4	Form No.	: KPJB-0951-02-ZZ-FM-03
	REQUEST FOR QUOTATION	Design Div.	: Finance and Administration
		Revision No.	: 00

Attachment 4: RFQ No. K19591

(KOP PERUSAHAAN/BADAN/LEMBAGA)

SURAT PERNYATAAN KEASLIAN DOKUMEN

Yang bertanda tangan di bawah ini :

Nama :
 Jabatan :
 Alamat :

Sehubungan dengan pekerjaan :

Judul Pekerjaan :
 RFQ No. :

Menyatakan dengan sesungguhnya bahwa segala dokumen yang kami sampaikan adalah benar dan apabila dikemudian hari ditemukan bahwa dokumen – dokumen yang telah kami sampaikan tidak benar dan ada pemalsuan, maka kami bersedia dikenakan sanksi sesuai peraturan perundang – undangan yang berlaku.

_____ [Tempat], _____ [Tanggal]

[Tanda Tangan & Cap Perusahaan & Materai 10.000]

_____ [Nama Jelas]

_____ [Jabatan]

	PT. KOMIPO PEMBANGKITAN JAWA BALI	Doc. Ref	: KPJB-0951-02
	PLTU TANJUNG JATI B #UNIT 3&4	Form No.	: KPJB-0951-02-ZZ-FM-03
	REQUEST FOR QUOTATION	Design Div.	: Finance and Administration
		Revision No.	: 00

Attachment 5: RFQ No. K19591

Unprice Document Required

No.	Syarat Administrasi (Administration Requirement)
A.	
1	Asli Surat Penawaran (Original Unprice quotation) yang: <ol style="list-style-type: none"> 1. Description sesuai permintaan 2. Bertanggal (dated) 3. Bertanda tangan dan Cap Perusahaan (Company stamped) 4. Menyebutkan waktu pengiriman sampai gudang sesuai permintaan (Time Delivery)
2	Pengalaman Pekerjaan dengan total harga kontrak senilai minimal IDR 650.000.000 – menyerahkan copy kontrak atau PO (Work Experience for contract amount minimum IDR 650.000.000 – submitting the copy of the contract or PO)
3	Copy pembayaran pajak SSP (PPN) 3 bulan terakhir periode: January, February, March 2026 (Copy of 3 month payment tax period of: January, February, March 2026)
4	Copy of financial report audited by public accountant minimum year of 2024. Fotokopi laporan keuangan teraudit oleh Kantor Akuntan Publik minimum tahun 2024
5	Copy of SPT Tahunan year of 2024
6	Original Pakta Integritas
7	Original Bid bond 1% up to 3% from price quotation (including VAT) with the validity until <u>2 AUG 2026</u> - Bid bond should be issued by Bank based on DPJT list and format issued by PLN - Beneficiary of Bid bond to: PT. Perusahaan Listrik Negara (Persero) UIK Tanjung Jati B Desa Tubanan, Kecamatan Kembang, Jepara Jaminan Penawaran asli 1% sampai dengan 3% dari Penawaran Harga (termasuk PPN) dengan validitas sampai dengan <u>2 AUG 2026</u>
8	Surat Pernyataan Keaslian Dokumen
9	Vendor participants must have registered CSMS Certificate (minimum: Low Risk Level) issued by PT. PLN (Persero) - submitting the copy of the document
B.	
1	Copy Surat Ijin Usaha Perusahaan – SIUP / BKPM (PMA) (copy of Business License)
2	Copy Surat Ijin Tempat Usaha – SITU / DOMISILI / HO (Copy of Domicile Certificate)
3	Copy Nomor Pokok Wajib Pajak - NPWP (Copy Tax ID number of company)
4	Copy Surat Pengukuhan Perusahaan Kena Pajak - SPPKP (Copy of Taxable Company Certificate)
5	Copy Tanda Daftar Perusahaan – TDP / NIB (Copy of Certificate Company Registration)
6	Copy Akte pendirian perusahaan/perubahan *jika ada (Deed of Incorporation)

Note: Administration Requirement point B 1-6 is not required to be submitted if your company already registered in our SAP and the Company data submitted still valid until closing time. If any document not submitted by the suppliers or the submitted document do not meet the requirement, we will regard that the supplier fails and we will not open the price quotation document (price evaluation)

Catatan: Syarat Administrasi no. B 1-6 tidak perlu di kirimkan jika perusahaan anda sudah terdaftar di SAP kami dan data yang dahulu di kirimkan masih berlaku sampai dengan waktu penutupan bidding. Jika ada

	PT. KOMIPO PEMBANGKITAN JAWA BALI	Doc. Ref	: KPJB-0951-02
	PLTU TANJUNG JATI B #UNIT 3&4	Form No.	: KPJB-0951-02-ZZ-FM-03
	REQUEST FOR QUOTATION	Design Div.	: Finance and Administration
		Revision No.	: 00

dokumen yang tidak diserahkan atau dokumen yang diserahkan tidak sesuai dengan persyaratan, kami akan menganggap bahwa supplier gagal dan kami tidak akan membuka dokumen penawaran harga (evaluasi harga).

**DAFTAR PENERBIT JAMINAN TERSELEKSI
PENGADAAN BARANG/JASA DI LINGKUNGAN PT PLN (PERSERO)**

KLASIFIKASI	BATASAN NILAI KONTRAK	PENERBIT JAMINAN	BERLAKU SAMPAI DENGAN
I	TDAK ADA BATASAN NILAI KONTRAK	PT Bank Central Asia Tbk	30 Oktober 2028
		PT Bank Danamon Indonesia Tbk	30 Oktober 2028
		PT Bank Syariah Indonesia Tbk	30 Oktober 2028
		PT Bank Permata Tbk	30 Oktober 2028
		PT Bank SMBC Indonesia Tbk	30 Oktober 2028
		PT Bank OCBC NISP Tbk	30 Oktober 2028
		PT Bank UOB Indonesia	30 Oktober 2028
		PT Bank Rakyat Indonesia (Persero) Tbk	02 November 2028
		PT Bank Tabungan Negara (Persero) Tbk	12 Januari 2029
		PT Bank Mandiri (Persero) Tbk	26 Januari 2029
		PT Bank Negara Indonesia (Persero) Tbk	26 Januari 2029
II	NILAI KONTRAK ≤ Rp1 TRILIUN	Bank HSBC Indonesia	12 Januari 2029
		Lembaga Pembiayaan Ekspor Indonesia	13 Januari 2029
		PT Bank Maybank Indonesia Tbk	26 Januari 2029
III	NILAI KONTRAK ≤ Rp150 MILIAR	PT Bank ICBC Indonesia	30 Oktober 2028
		Bank Of China (Hongkong) Cabang Jakarta	30 Oktober 2028
		MUFG Bank Ltd Cabang Jakarta	30 Oktober 2028
		PT Bank KEB Hana Indonesia	12 Januari 2029

Jakarta, 28 Januari 2026

PT PLN (PERSERO)

DIREKTUR KEUANGAN



SINTHYA ROESLY

1. BANK GARANSI - JAMINAN PENAWARAN

BANK GUARANTEE BID BOND

_____ [number]
_____ [places & dated]

To:

PT PLN (Persero)

_____ [address]

PT _____ [name of Guarantor], having its registered office at _____ [address] (hereinafter referred to as the "**Guarantor**"), hereby unconditionally and irrevocably issues this guarantee in favour of _____ [name of applicant] having its registered office at _____ [address] (hereinafter refer as the "**Principal**"), for the favour of PT PLN (Persero) having its registered office at _____ (hereinafter refer as the "**Beneficiary**"), for the payment of an amount not exceeding _____ (in words: _____), in the event that the Principal has failed to fulfill its obligations in accordance with the condition stated in the Bid Document _____ no _____ date _____ [Bid Document] ("**Bid Document**") for the Project of _____ [name of Project]. This guarantee also covers the Principal's failure to extend the validity period of this Bank Guarantee in accordance with the provisions of the Bid Document and/or as requested by the Beneficiary.

This Bank Guarantee is issued with the following provisions:

1. This Bank Guarantee shall be effective on and as of the date of _____ until _____ ("**Expiry Date**").

BANK GARANSI JAMINAN PENAWARAN

_____ [nomor]
_____ [tempat & tanggal]

Kepada:

PT PLN (Persero)

_____ [alamat]

PT _____ [nama Penerbit Jaminan] berkedudukan di _____ [alamat], (selanjutnya disebut "**Penerbit Jaminan**"), dengan ini secara tanpa syarat dan tidak dapat ditarik kembali (*irrevocably*) memberikan jaminan kepada _____ [nama Penyedia Barang/Jasa] yang beralamat di _____ (selanjutnya disebut "**Pihak Terjamin**"), untuk dan demi kepentingan PT PLN (Persero) yang beralamat di _____ (untuk selanjutnya disebut sebagai "**Penerima Jaminan**"), atas pembayaran sejumlah uang sebesar maksimum _____ (terbilang: _____), apabila Pihak Terjamin melakukan wanprestasi dan/atau gagal untuk memenuhi kewajibannya sebagaimana dinyatakan dalam Dokumen Penawaran _____ nomor _____ tanggal _____ [Dokumen Penawaran] ("**Dokumen Penawaran**") untuk _____ [nama proyek]. Jaminan ini juga mencakup kegagalan Pihak Terjamin dalam memperpanjang masa berlaku Bank Garansi ini sesuai dengan ketentuan dalam Dokumen Penawaran dan/atau permintaan dari Penerima Jaminan.

Bank Garansi ini diterbitkan dengan ketentuan-ketentuan sebagai berikut:

1. Bank Garansi ini berlaku efektif sejak tanggal _____ dan akan berakhir pada tanggal _____ ("**Tanggal Jatuh Tempo**").

- | | |
|--|--|
| <p>2. Claim Payment shall be made without requiring the consent of the Principal and shall be affected upon the Beneficiary's submission of a Claim Payment Demand Letter to the Guarantor, stating that the Principal has committed a breach and/or failed to fulfill its obligations. The Beneficiary shall include in such submission the amount claimed and enclose the original Bank Guarantee document together with the said demand letter. In the event that the Bank Guarantee document has been amended or modified, the Beneficiary may submit only the latest version of such amendment or modification.</p> | <p>2. Pembayaran Klaim dilakukan tanpa memerlukan persetujuan Pihak Terjamin, dan dilaksanakan setelah Penerima Jaminan menyampaikan Surat Pengajuan Pembayaran Klaim kepada Penerbit Jaminan yang menyatakan bahwa Pihak Terjamin telah melakukan tindakan wanprestasi/gagal memenuhi kewajibannya. Dalam pengajuan tersebut, Penerima Jaminan wajib mencantumkan jumlah pembayaran yang diminta untuk dibayarkan serta melampirkan dokumen asli Bank Garansi bersama dengan surat pengajuan dimaksud. Dalam hal terdapat perubahan atau amandemen terhadap dokumen Bank Garansi, Penerima Jaminan dapat melampirkan hanya dokumen perubahan atau amandemen terakhir.</p> |
| <p>3. The Claim Payment Request Letter submitted by the Beneficiary may be delivered either in physical form bearing a wet signature or in digital form bearing an electronic signature, in accordance with the applicable laws and regulations.</p> | <p>3. Surat Pengajuan Pembayaran Klaim yang disampaikan oleh Penerima Jaminan dapat disampaikan dalam bentuk fisik yang ditandatangani secara manual (tanda tangan basah) maupun dalam bentuk digital yang ditandatangani secara elektronik sesuai dengan ketentuan peraturan perundang-undangan yang berlaku.</p> |
| <p>4. The Claim Payment Request must be submitted no later than within fourteen (14) Business Days from the Expiry Date of the Bank Guarantee. In the event that such Expiry Date falls on a Public Holiday, the calculation of the fourteen (14) Business Days shall commence on the first Business Day following the said Public Holiday.</p> | <p>4. Permohonan Pembayaran Klaim harus diajukan paling lambat dalam jangka waktu 14 (empat belas) Hari Kerja terhitung sejak tanggal jatuh tempo Bank Garansi. Apabila tanggal jatuh tempo tersebut bertepatan dengan Hari Libur, maka perhitungan jangka waktu 14 (empat belas) Hari Kerja dimulai sejak Hari Kerja pertama setelah Hari Libur dimaksud.</p> |
| <p>5. The Claim Payment Demand Letter from the Beneficiary must be submitted in the Indonesian language and may be addressed to the Guarantor's head office or any of its branch offices.</p> | <p>5. Surat Pengajuan Pembayaran Klaim dari Penerima Jaminan harus disampaikan dalam Bahasa Indonesia dan dapat ditujukan ke kantor pusat atau kantor cabang manapun milik Penerbit Jaminan.</p> |
| <p>6. The Guarantor shall be obligated to make payment to the Beneficiary for the amount referred to above promptly and no later than</p> | <p>6. Penerbit Jaminan berkewajiban untuk melakukan pembayaran kepada Penerima Jaminan atas jumlah yang dimaksud di</p> |

fifteen (15) Calendar Days from the date of the Claim Payment Demand Letter submitted by the Beneficiary.

7. The Claim Payment shall be **final and unconditional**, and must be fulfilled notwithstanding any claims, objections, or requests made by the Principal or any other party.
8. The Claim Payment shall be made to the bank account designated by the Beneficiary in the Claim Payment Demand Letter, in full and without any deductions, and free and clear of any taxes, levies, charges, or other withholdings whether currently applicable or imposed in the future. Such bank account may be held with a bank other than the Guarantor's bank.
9. The Guarantor shall be obligated to submit written evidence of the Claim Payment to the Beneficiary no later than one (1) Business Day following the execution of the Claim Payment, in the form of a copy of the transfer receipt or a valid payment instruction issued by the executing bank.
10. The Bank Guarantee shall terminate upon the occurrence of any of the following events, whichever occurs first:
 - a. On Expiry Date;
 - b. When there is no remaining amount payable under the Bank Guarantee; or
 - c. When the Beneficiary expressly releases the Guarantor in writing from all obligations arising under this Bank Guarantee.
11. The Beneficiary shall be entitled to make a demand for Claim Payment for an amount less than the total amount stated in the Bank Guarantee (partial demand), and may also

atas, segera dan selambat-lambatnya dalam jangka waktu 15 (lima belas) Hari Kalender terhitung sejak tanggal Surat Pengajuan Pembayaran Klaim yang diajukan oleh Penerima Jaminan.

7. Pembayaran Klaim adalah bersifat **final dan tanpa syarat (*unconditional*)**, serta tetap wajib dilaksanakan meskipun terdapat tuntutan, keberatan, atau permohonan dari Pihak Terjamin maupun dari pihak lain manapun.
8. Pembayaran Klaim dilakukan ke rekening bank yang ditetapkan oleh Penerima Jaminan pada Surat Pengajuan Pembayaran Klaim, secara penuh dan tanpa potongan, serta bebas dari segala bentuk pajak, pungutan, biaya, atau pemotongan lainnya baik yang berlaku saat ini maupun di kemudian hari. Rekening bank dimaksud dapat berada pada bank yang berbeda dengan Penerbit Jaminan.
9. Penerbit Jaminan wajib menyampaikan bukti Pembayaran Klaim secara tertulis kepada Penerima Jaminan paling lambat 1 (satu) Hari Kerja setelah pelaksanaan Pembayaran Klaim, berupa salinan bukti transfer atau instruksi pembayaran yang sah dari Bank Pelaksana.
10. Bank Garansi akan berakhir pada saat terjadi salah satu dari keadaan berikut, manapun yang terjadi lebih dahulu:
 - a. Pada Tanggal Jatuh Tempo;
 - b. Apabila tidak terdapat lagi sisa nilai yang dapat dibayarkan berdasarkan Bank Garansi; atau
 - c. Apabila Penerima Jaminan secara tertulis membebaskan Penerbit Jaminan dari seluruh kewajiban yang timbul berdasarkan Bank Garansi ini.
11. Penerima Jaminan berhak mengajukan Pembayaran Klaim dengan nilai yang lebih rendah dari nilai nominal yang tercantum dalam Bank Garansi (*partial demand*),

submit more than one Claim Payment demand (multiple demand).

12. This Bank Guarantee is non-transferable and/or cannot be transferred to another party.

13. This Bank Guarantee cannot be amended, revoked, terminated, or cancelled unless such action has been approved by Beneficiary in written consent or as expressly required by the Beneficiary to the Principal.

14. Any and all expenses arising from the issuance of this Bank Guarantee, including those associated with any extension and/or amendment thereof (if applicable), shall be the sole responsibility of the Principal.

15. With reference to Article 1832 of Indonesian Civil Code (Kitab Undang-Undang Hukum Perdata), the Guarantor hereby relinquish/waives its privileges/rights granted by law to claim/demand on asset belonging to the Principal and/or bound as collateral be confiscated, seized or sold in advance for the discharge of Principal debts as stipulated under Article 1831 of Indonesian Civil Code.

16. This Bank Guarantee shall be governed by and construed in accordance with laws and regulations applicable in Indonesia.

17. In relation to the enforcement of this Bank Guarantee and all legal consequences arising therefrom, the Guarantor hereby elects the Court of _____ [*domicile of court*] as general and permanent domicile.

18. Any term in this Bank Guarantee that begins with a capital letter shall have the meaning assigned to it under the Cooperation

maupun mengajukan lebih dari satu kali permintaan Pembayaran Klaim (*multiple demand*).

12. Bank Garansi ini tidak dapat dipindahtangankan dan/atau dijaminan kepada pihak lain (*non-transferable*).

13. Bank Garansi ini tidak dapat diubah, dicabut, diakhiri, ataupun dibatalkan kecuali jika hal tersebut disetujui oleh Penerima Jaminan melalui persetujuan tertulis atau secara tegas dimintakan oleh Penerima Jaminan kepada Pihak Terjamin.

14. Seluruh biaya yang timbul sehubungan dengan penerbitan Bank Garansi ini, termasuk biaya yang berkaitan dengan perpanjangan dan/atau perubahan atas Bank Garansi (jika ada), sepenuhnya menjadi tanggung jawab Pihak Terjamin.

15. Dengan mengacu pada Pasal 1832 Kitab Undang-Undang Hukum Perdata, Penerbit Jaminan dengan ini melepaskan hak-hak istimewanya yang diberikan oleh undang-undang sebagaimana dimaksud dalam Pasal 1831 Kitab Undang-Undang Hukum Perdata untuk menuntut supaya benda-benda milik Pihak Terjamin dan/atau yang diikat sebagai jaminan lebih dahulu disita dan dijual untuk melunasi hutang Pihak Terjamin.

16. Bank Garansi ini diatur oleh dan ditafsirkan berdasarkan peraturan perundang-undangan yang berlaku di Negara Republik Indonesia.

17. Untuk tujuan Bank Garansi ini dan segala akibat hukumnya, Penerbit Jaminan memilih domisili yang tetap di Kantor Panitera Pengadilan Negeri _____ [*domisili pengadilan*].

18. Seluruh istilah dalam Bank Garansi ini yang ditulis dengan diawali huruf kapital memiliki pengertian sebagaimana

Agreement between the Beneficiary and the Guarantor concerning the Issuance of Guarantees for the Procurement of Goods/Services within PT PLN (Persero).

ditetapkan dalam Perjanjian Kerja Sama antara Penerima Jaminan dan Penerbit Jaminan perihal Penerbitan Jaminan Pengadaan Barang/Jasa di Lingkungan PT PLN (Persero).

19. This Bank Guarantee is made in both the Indonesian and English languages. The two versions of this Bank Guarantee shall not be construed as separate documents and, when executed together, shall be deemed one and the same instrument. In the event of any conflict or inconsistency between the English version and the Indonesian version of this Bank Guarantee, the Indonesian version shall prevail.

19. Bank Garansi ini dibuat dalam Bahasa Indonesia dan Bahasa Inggris. Dua versi dari Bank Garansi ini tidak dapat ditafsirkan sebagai dokumen terpisah, dan ketika ditandatangani bersama, harus dianggap satu dan merupakan instrumen yang sama. Dalam hal terdapat konflik atau ketidaksesuaian antara versi Bahasa Inggris dan versi Bahasa Indonesia atas Bank Garansi ini, maka versi Bahasa Indonesia akan berlaku.

Accordingly, this Bank Guarantee is issued by the Guarantor on _____ to be used as appropriate in accordance with the purpose of its issuance.

Demikian Bank Garansi ini diterbitkan oleh Penerbit Jaminan pada tanggal _____ untuk digunakan sebagaimana mestinya sesuai dengan tujuan penerbitannya.

_____ [place/tempat], _____ [dated/tanggal]

PT _____ [name of Guarantor/nama Penerbit Jaminan]

[Guarantor Stamp/Stempel Penerbit Jaminan]

_____ [authorized signatory/tandatangan pejabat yang berwenang]



**PT. KOMIPO PEMBANGKITAN JAWA BALI
PLTU TANJUNG JATI B #UNIT 3&4**

REQUEST FOR QUOTATION

Doc. Ref	: KPJB-0951-02
Form No.	: KPJB-0951-02-ZZ-FM-03
Design Div.	: Finance and Administration
Revision No.	: 00

TERMS AND CONDITION

Lampiran

PO NO :

Description :

SYARAT - SYARAT DAN KONDISI

KETENTUAN UMUM

Singkatan dan istilah umum :

"*Purchase Order/PO*" adalah Surat Pesanan Pembelian (*Purchase Order* atau *PO*).

"*ASET OPERATOR*" adalah PT Komipo Pembangkitan Jawa Bali (PT. KPJB)

"*PLN TJB*" adalah PT PLN (Persero) Unit Induk Pembangkitan Tanjung Jati B.

"*PPN*" adalah Pajak Pertambahan Nilai.

1. SURAT MENYURAT

Setiap surat menyurat harus menggunakan Kop Surat Perusahaan yang mencantumkan Nomor *Purchase Order/PO* , Nomor Surat Penawaran, Tanggal dan ditandatangani di atas meterai oleh Penyedia Barang/Jasa (oleh Direktur atau yang dikuasakan berdasarkan Anggaran Dasar Perusahaan), dan dialamatkan kepada: **ASET OPERATOR**, Procurement, Jepara.

Korespondensi antara **ASET OPERATOR** dan Penyedia Barang/Jasa dapat dilaksanakan melalui surat, faksimili, atau *e-mail* dan ditujukan kepada alamat masing-masing Pihak sebagaimana yang tercantum dalam *Purchase Order/PO*.

Salah satu Pihak dapat mengganti alamat, nomor telepon, faksimili dan/atau *E-mail* dengan memberikan pemberitahuan terlebih dahulu kepada Pihak lainnya.

2. PROSES PENGADAAN

Proses Pengadaan diadakan dengan sistem yang diputuskan oleh **ASET OPERATOR Procurement** dan **PLN TJB**, dimana prosedur yang berlaku yaitu sebagai berikut:

- 2.1 Penyedia Barang / Jasa yang diundang untuk Pengadaan adalah yang telah terdaftar di daftar Penyedia Barang/Jasa **ASET OPERATOR** dan telah disetujui oleh **PLN TJB** dengan diterbitkan "SAP CODE" oleh **PLN TJB**.
- 2.2 Menyerahkan Jaminan Penawaran untuk Surat Penawaran di atas Rp.500,000,000,- (Lima Ratus Juta Rupiah) dan/atau dipersyaratkan pada Undangan Pengadaan Barang / Jasa dengan nilai jaminan minimal 1% (satu persen) dan maksimal 3% (tiga persen) dari Harga Penawaran dari Penyedia Barang/Jasa termasuk PPN sesuai peraturan yang berlaku, kepada **ASET OPERATOR** dengan masa berlaku adalah 90 (Sembilan Puluh) hari kalender terhitung dari tanggal yang tertera di Surat Penawaran Harga. Jaminan Penawaran Harus diterbitkan oleh Bank sesuai dengan Daftar Penyedia Jaminan Terseleksi (DPJT) PLN yang telah disetujui oleh **ASET OPERATOR** dan/atau **PLN TJB**.
- 2.3 Penyedia Barang/Jasa wajib memenuhi persyaratan yang diminta oleh **ASET OPERATOR Procurement** dan tercantum dalam Surat Penawaran Harga, yaitu sebagai berikut:
 - 2.3.1 Jadwal Pengiriman/pekerjaan yang diajukan dalam Surat Penawaran Harga adalah dalam hitungan "HARI KALENDER atau TANGGAL yang disepakati".
 - 2.3.2 Sertifikat dan/atau dokumen lainnya yang dipersyaratkan dalam permintaan barang/jasa yang akan diserahkan, maka harus tercantum dalam Surat Penawaran Harga dan itu adalah "SERTIFIKAT/DOKUMEN ASLI", kecuali ada ketentuan dan persetujuan lain yang disepakati Para Pihak (Penyedia Barang/Jasa dan **ASET OPERATOR Procurement**).
 - 2.3.3 Harga Yang ditawarkan adalah dalam "RUPIAH" sesuai dengan peraturan yang berlaku, kecuali ada ketentuan dan persetujuan lain yang disepakati Para Pihak (Penyedia Barang/Jasa dan **ASET OPERATOR Procurement**).
 - 2.3.4 Surat Penawaran Harga yang diserahkan ke **ASET OPERATOR Procurement** harus menggunakan kop surat resmi perusahaan, bertanggal, bermeterai dan ditandatangani oleh Penyedia Barang/Jasa (oleh Direktur atau yang dikuasakan berdasarkan Anggaran Dasar Perusahaan).
 - 2.3.5 Masa berlaku Surat Penawaran Harga adalah 90 (Sembilan Puluh) Hari Kalender sejak tanggal Surat Penawaran Harga dibuat.
 - 2.3.6 Syarat dan Kondisi penyerahan barang/jasa adalah "DDP Tanjung Jati B" (*incoterms* 2000), kecuali ada ketentuan dan persetujuan lain yang disepakati Para Pihak (Penyedia Barang/Jasa dan **ASET OPERATOR Procurement**).
 - 2.3.7 Syarat dan Kondisi Pembayaran adalah 45 (empat puluh lima) Hari Kalender sejak barang/atau bukti penyelesaian pekerjaan dan dokumen lainnya yang dipersyaratkan dalam *Purchase Order/PO* lengkap diterima oleh **ASET OPERATOR** dan **PLN TJB**.
 - 2.3.8 Penyedia Barang/Jasa dipersyaratkan mencantumkan kesanggupan untuk menerbitkan "Surat Pernyataan Jaminan/Warranty Letter", yang menyatakan bahwa barang yang dikirimkan adalah Asli, Baru dan Tidak ada cacat. *Purchase Order/PO* lengkap diterima oleh **ASET OPERATOR** dan dapat digunakan, dan ditandatangani di atas meterai oleh Penyedia Barang/Jasa (oleh Direktur atau yang dikuasakan berdasarkan Anggaran Dasar Perusahaan). Jika dipersyaratkan dalam PO
- 2.4 Surat Penawaran Harga dan Dokumen pengadaan lainnya yang telah diterima oleh **ASET OPERATOR Procurement** adalah mutlak milik **ASET OPERATOR Procurement** dan keputusan yang dibuat oleh **ASET OPERATOR Procurement Komite** adalah mutlak dan tidak dapat diganggu gugat.
- 2.5 Adapun Syarat dan Ketentuan lainnya yang ditetapkan terpisah adalah satu kesatuan dari Syarat -Syarat dan Kondisi pada lampiran 2.

3. PERSETUJUAN PURCHASE ORDER/PO

Sebagai konfirmasi persetujuan Pesanan atau syarat-syarat *Purchase Order/PO*, Nomor Referensi Rekanan wajib menandatangani Surat *Purchase Order/PO* di atas meterai yang cukup pada kolom yang tersedia dan mengembalikan kepada Procurement **ASET OPERATOR**.

3.1 PROSES PURCHASE ORDER/PO

Proses *Purchase Order/PO* diberlakukan dalam tahap sebagai berikut:

- 3.1.1 *Purchase Order/PO* atas nama **PLN TJB** lebih besar dari Rp.500,000,000,- (Lima Ratus Juta Rupiah), maka Penyedia Barang/Jasa diwajibkan menyerahkan Jaminan Pelaksanaan ditujukan ke **PLN TJB**, bernilai minimal 5% (lima persen) dari total harga barang/ jasa yang tercantum dalam *Purchase Order/PO* termasuk PPN sesuai dengan peraturan yang berlaku.
- 3.1.2 *Purchase Order/PO* Asli yang telah lengkap ditandatangani oleh **ASET OPERATOR** atas sepengetahuan dan persetujuan **PLN TJB** terlebih dahulu, dan wajib ditandatangani di atas meterai oleh Penyedia Barang/Jasa (oleh Direktur atau yang dikuasakan berdasarkan Anggaran Dasar Perusahaan) dan dikembalikan kepada Procurement **ASET OPERATOR**.
- 3.1.3 *Aktivasi Surat Purchase Order/PO* adalah 7 (tujuh) Hari Kalender sejak *Purchase Order/PO* dikirimkan melalui surat tertulis dan/atau surat elektronik (*surel/email*) oleh Procurement **ASET OPERATOR**.



**PT. KOMIPO PEMBANGKITAN JAWA BALI
PLTU TANJUNG JATI B #UNIT 3&4**

REQUEST FOR QUOTATION

Doc. Ref	: KPJB-0951-02
Form No.	: KPJB-0951-02-ZZ-FM-03
Design Div.	: Finance and Administration
Revision No.	: 00

3.1.4 Jangka Waktu berlakunya *Purchase Order/PO* ditetapkan dalam *Purchase Order/PO*, pada kolom "*Start Date*" dan "*End Date*".

3.1.5 Pada ketentuan Pasal 3.1.1 dimana **ASET OPERATOR** akan mengirimkan surat "*Appointment of awarded Supplier*" melalui surat tertulis dan/atau Surat Elektronik (*surel/email*) kepada Penyedia Barang/Jasa, dan selambat-lambatnya dalam waktu 14 (empat belas) Hari Kalender setelah tanggal dikirimkan surat "*Appointment of awarded Supplier*", maka Jaminan Pelaksanaan harus diterima oleh Procurement **ASET OPERATOR**, apabila telah melewati jangka waktu yang telah ditetapkan dan pihak Penyedia Barang/Jasa belum memberikan Jaminan Pelaksanaan, maka **ASET OPERATOR** mempunyai hak membatalkan perikatan hukum (*Purchase Order/PO*) dengan Penyedia Barang/Jasa. Penyedia Barang/Jasa dianggap mengundurkan diri dan Jaminan Penawaran dicairkan tanpa syarat. Penyedia Barang/Jasa dianggap telah melakukan Wanprestasi dan akan dikenakan sanksi sesuai dengan peraturan yang berlaku di **ASET OPERATOR** dan **PLN TJB**.

3.2 **ASET OPERATOR** dan Penyedia Barang/Jasa sepakat dalam hal **ASET OPERATOR** membatalkan *Purchase Order/PO* maka **ASET OPERATOR** dan **PLN TJB** tanpa terkecuali dibebaskan dari segala bentuk gugatan dan laporan hukum, sanksi, ganti rugi, penggantian biaya-biaya maupun ongkos-ongkos apapun sehingga Penyedia Barang/Jasa tidak memiliki hak dan wewenang untuk menuntut pertanggungjawaban apapun lagi dari **ASET OPERATOR** dan **PLN TJB**.

3.3 *Purchase Order/PO* dan Ketentuan lainnya yang ditetapkan terpisah adalah satu kesatuan dari Syarat –Syarat dan Kondisi lampiran 2.

4. JANGKA WAKTU PELAKSANAAN

Jangka Waktu Pelaksanaan adalah Jangka Waktu yang tertera dalam *Purchase Order/PO* sesuai pada ketentuan Pasal 3.1.4, kecuali adanya pengakhiran atau perpanjangan berdasarkan kesepakatan Para Pihak.

5. PERPANJANGAN WAKTU PELAKSANAAN

Setiap perpanjangan waktu pelaksanaan akan diterbitkan Amendemen *Purchase Order/PO* dengan Jangka Waktu yang disepakati Para Pihak.

6. PERUBAHAN *PURCHASE ORDER/PO* (*AMENDMENT PO*)

Setiap perubahan atas *Purchase Order/PO* mengenai Masa berlaku *Purchase Order/PO*, sebagaimana ketentuan pada Pasal 3.1.4 dan syarat-syarat dan kondisi lain hanya akan mengikat apabila disetujui secara tertulis dari **ASET OPERATOR** atas nama **PLN TJB** dengan diterbitkannya *Amendment PO* yang diterbitkan 2 (dua) rangkap yang masing - masing rangkap ditandatangani diatas meterai oleh **ASET OPERATOR** dan Penyedia Barang/Jasa.

7. BARANG-BARANG

7.1 Semua barang yang dipasok/disuplai harus sesuai dengan perincian yang tercantum dalam *Purchase Order/PO*.

7.2 Penyimpangan dari ketentuan-ketentuan di atas tidak diperkenankan tanpa persetujuan tertulis/tanpa *Amendment PO* dari **ASET OPERATOR**.

8. KEMASAN

Kemasan harus dibuat kuat (dalam wujud kayu atau karton) dan layak laut atau udara sesuai dengan standar yang berlaku bagi kemasan. Semua harga bahan kemasan telah termasuk dalam harga yang telah disetujui. Pada setiap kemasan harus dicantumkan nama barang.

9. PEMERIKSAAN

9.1 Pemeriksaan sebelum pengapalan: apabila pemeriksaan sebelum pengapalan diperlukan, maka **ASET OPERATOR** dan/atau **PLN TJB** akan melakukan pemeriksaan barang di tempat Penyedia Barang/Jasa atau tempat lain yang disetujui Para Pihak.

9.2 Barang akan diperiksa pada waktu penyerahan dilaksanakan setelah lengkap dengan dokumen yang dipersyaratkan pada *Purchase Order/PO*. Barang yang tidak memenuhi syarat-syarat yang ditentukan dalam *Purchase Order/PO* akan dikembalikan kepada Penyedia Barang/Jasa, dan semua biaya dan kerugian akan ditimbulkan menjadi risiko dan tanggung jawab Penyedia Barang/Jasa.

10. SERTIFIKASI

Sertifikat untuk barang (-barang) tertentu yang ditetapkan oleh **ASET OPERATOR** dan **PLN TJB** adalah sebagai berikut:

- Sertifikat Asal Usul Barang (*Certificate of Origin/COO*);
- Sertifikat dari Pabrikasi (*Certificate of Manufacture/COM*);
- Surat Keaslian Barang;
- Sertifikat Hasil Uji Pabrik (*Factory Acceptance Test Certificate*);
- Salinan Dokumen Impor Barang (*Copy Bill of Lading*);
- Sertifikat Analisa (*Certificate of Analysis/COA*);

ataupun dokumen-dokumen pendukung lainnya (sebagaimana dipersyaratkan khusus di *Purchase Order/PO*).

11. PENYERAHAN

11.1 Penyedia Barang/Jasa harus menyerahkan barang (-barang) dalam jangka waktu dan tempat sesuai dengan syarat-syarat yang telah ditentukan dalam *Purchase Order/PO*.

11.2 Dalam jangka waktu paling lambat 7 (tujuh) Hari Kalender sebelum pengiriman barang (-barang), Penyedia Barang/Jasa harus memberitahukan **ASET OPERATOR** mengenai jadwal pengiriman.

11.3 Waktu Penyerahan barang(-barang) dihitung efektif sejak 7 (tujuh) Hari Kalender sejak *Purchase Order/PO* dikirimkan melalui surat tertulis dan/atau Surat Elektronik (*surel/ email*) oleh Procurement **ASET OPERATOR** ditambah jangka waktu pengiriman yang tercantum pada *Purchase Order/PO* sebagaimana ketentuan pada Pasal 3.1.5 dan lengkap disertai dengan penyerahan dokumen pendukung yang dipersyaratkan dalam *Purchase Order/PO*.

12. DENDA SANKSI

12.1 Sanksi atas pencairan Jaminan Penawaran tanpa syarat apabila Penyedia Barang/Jasa membatalkan *Purchase Order/PO* secara sepihak, tanpa persetujuan **ASET OPERATOR** dan **PLN TJB**, sebagaimana ketentuan pada Pasal 2.2 dan Pasal 3.1.6. Penyedia Barang/Jasa dianggap telah melakukan Wanprestasi dan mendapatkan sanksi *blacklist* di lingkungan **ASET OPERATOR** dan **PLN TJB** minimal 2 (dua) tahun.

12.2 Denda atas keterlambatan menyelesaikan pekerjaan atau memasok Barang adalah setiap hari keterlambatan dikenakan 1/1000 (satu per seribu) dengan maksimal denda keterlambatan adalah 5% (lima persen) dari total nilai *Purchase Order/PO* belum termasuk PPN sesuai dengan peraturan yang berlaku dan/atau sama dengan maksimal keterlambatan pengiriman maksimal adalah 50 (lima puluh) Hari Kalender, kecuali ada kesepakatan lain antara Para Pihak. Serta melakukan pemotongan pembayaran kepada Penyedia Barang/Jasa dengan menggunakan nilai denda yang sudah ditetapkan **ASET OPERATOR** tersebut sebagai dasar pemotongan.

12.3 Batas maksimal Penyedia Barang/Jasa dalam keterlambatan adalah 3 (tiga) *Purchase Order/PO* dan Penyedia Barang/Jasa akan di tangguhkan ("*suspend*") atau tidak dapat turut serta dalam proses pengadaan berikutnya. Pemberian Penangguhan ("*suspend*") kepada Penyedia Barang/Jasa adalah hak mutlak **ASET OPERATOR** atas persetujuan **PLN TJB**, dan tanpa pemberitahuan resmi kepada Penyedia Barang/Jasa.

12.4 Penyedia Barang/Jasa tidak dapat membatalkan *Purchase Order/PO* sepihak kepada **ASET OPERATOR** dan/atau **PLN TJB**. Bila Penyedia Barang/Jasa tidak sanggup menyerahkan atau menyelesaikan pekerjaannya dalam waktu yang telah ditentukan, **ASET OPERATOR** dan/atau **PLN TJB** sebagaimana ketentuan pada Pasal 11.3, maka **ASET OPERATOR** memiliki hak dan wewenang penuh untuk:



PT. KOMPIO PEMBANGKITAN JAWA BALI
PLTU TANJUNG JATI B #UNIT 3&4

REQUEST FOR QUOTATION

Doc. Ref	: KPJB-0951-02
Form No.	: KPJB-0951-02-ZZ-FM-03
Design Div.	: Finance and Administration
Revision No.	: 00

- 12.4.1 Mengenakan denda maksimal sebesar 5% (lima persen) dari Total Nilai pada *Purchase Order/PO* atau mencairkan Jaminan Pelaksanaan tanpa syarat;
- 12.4.2 Dan/ Atau memesan barang/ jasa tersebut kepada sumber lain dan bila ada kelebihan harga yang dibayarkan **ASET OPERATOR** maka Penyedia Barang/Jasa wajib menanggung kelebihan harga tersebut;
- 12.4.3 Penyedia Barang/Jasa dianggap telah melakukan Wanprestasi dan mendapatkan sanksi *black list* di lingkungan **ASET OPERATOR** dan **PLN TJB** minimal 2 (dua) tahun disertai dengan membatalkan atau mengakhiri *PO* beserta pengakhiran ikatan Kerjasama dengan Penyedia Barang/Jasa.
- 12.5 Denda atau Sanksi dapat diabaikan dan/atau dihilangkan apabila keterlambatan atas suatu Pengadaan Barang atau Jasa yang dianggap oleh **ASET OPERATOR** dan/ atau **PLN TJB** adalah dikategorikan sebagai suatu "*Force Majeure*" sebagaimana ketentuan pada Pasal 16.

13. TAHAPAN SURAT PEMBERITAHUAN, PERINGATAN, DAN PEMUTUSAN PURCHASE ORDER/PO KARENA WANPRESTASI

- 13.1 Peristiwa-peristiwa yang digolongkan sebagai Wanprestasi adalah:
- a. Peristiwa Wanprestasi yang mengakibatkan *Purchase Order/PO* berakhir tanpa melalui surat peringatan dari **ASET OPERATOR** terhadap Penyedia Barang/Jasa adalah sebagai berikut:
- Penyedia Barang/Jasa terbukti melakukan tindak pidana antara lain adanya pemalsuan surat/dokumen, praktek korupsi, penyuapan, pemberian gratifikasi, persekongkolan, kecurangan dan pemalsuan yang berkaitan dengan proses pengadaan, *Purchase Order/PO* dan/atau pelaksanaan Pekerjaan.
 - Penyedia Barang/Jasa terbukti melakukan pelanggaran atas peraturan internal **ASET OPERATOR** dan/atau **PLN TJB** terkait *fraud*.
 - Berdasarkan putusan Pengadilan yang telah mempunyai kekuatan hukum tetap, Penyedia Barang/Jasa dinyatakan dalam keadaan pailit, pembubaran, likuidasi atau diberikan penundaan pembayaran hutang yang menyebabkan Penyedia Barang/Jasa tidak dapat melakukan kewajibannya berdasarkan *Purchase Order/PO*.
 - Penyedia Barang/Jasa terbukti dikenakan Sanksi Daftar Hitam (*blacklist*) sebelum penandatanganan *Purchase Order/PO*.
 - Apabila Jaminan Penawaran dan/atau Jaminan Pelaksanaan yang diserahkan oleh Penyedia Barang/Jasa kepada **ASET OPERATOR** dan/atau **PLN TJB** selama jangka waktu *Purchase Order/PO* terbukti palsu/tidak benar.
 - Setiap pernyataan yang dibuat oleh Penyedia Barang/Jasa di dalam *Purchase Order/PO* yang berkaitan dengan proses pengadaan *Purchase Order/PO* dan/atau pelaksanaan Pekerjaan terbukti tidak sah dan/atau tidak dilaksanakan oleh Penyedia Barang/Jasa.
- b. Peristiwa Wanprestasi yang mengakibatkan *Purchase Order/PO* berakhir melalui surat peringatan dari **ASET OPERATOR** terhadap Penyedia Barang/Jasa adalah sebagai berikut:
- Penyedia Barang/Jasa mengalihkan Pekerjaan baik sebagian atau seluruhnya atau hak atau kewajiban yang diatur dalam *Purchase Order/PO* tanpa persetujuan tertulis dari **ASET OPERATOR**;
 - Apabila denda yang diatur dalam *Purchase Order/PO* tidak dibayar oleh Penyedia Barang/Jasa kepada **ASET OPERATOR**.
 - Apabila Penyedia Barang/Jasa tidak melakukan perpanjangan Jaminan Pelaksanaan sebagaimana diatur dalam *Purchase Order/PO*.
 - Penyedia Barang/Jasa tidak memenuhi baik sebagian atau seluruh kewajiban sesuai ketentuan yang diatur dalam *Purchase Order/PO*.
- 13.2 Dalam hal terjadi Peristiwa Wanprestasi oleh Penyedia Barang/Jasa sebagaimana dimaksud Pasal 13 ayat 13.1 butir b Syarat Umum *Purchase Order/PO*, **ASET OPERATOR** berhak mengakhiri *Purchase Order/PO* dengan memberikan surat peringatan, dengan ketentuan sebagai berikut:
- a. Surat Pemberitahuan (*Notification Letter*): dikirimkan secara tertulis dan/atau melalui *Email* ke Penyedia Barang/Jasa maksimal 14 (empat belas) Hari Kalender sebelum jangka waktu pengiriman jatuh tempo yang tertera pada *Purchase Order/PO*.
- b. Surat Peringatan Resmi (*Official Warning Letter*): dikirimkan secara tertulis dan/atau melalui *Email* ke Penyedia Barang/Jasa yang mengalami keterlambatan pengiriman dengan ketentuan sebagai berikut:
- Surat Peringatan Pertama (*Warning Letter 1*): 1- 10 hari setelah masa berlakunya *Purchase Order/PO* berakhir (*end date*), dan Penyedia Barang/Jasawajib merespon dalam waktu 10 hari setelah Surat Peringatan Pertama (*Warning Letter 1*) diterima.
 - Surat Peringatan Kedua (*Warning Letter 2*): 21- 30 hari setelah masa berlakunya *Purchase Order/PO* berakhir (*end date*), dan Penyedia Barang/Jasawajib merespon dalam waktu 10 hari setelah Surat Peringatan Kedua (*Warning Letter 2*) diterima.
 - Warning Letter 3* ((Surat Pengakhiran/Pemutusan (*Termination Letter*)): 51 hari setelah masa berlakunya *Purchase Order/PO* berakhir (*end date*).
- c. Surat Pengakhiran/Pemutusan (*Termination Letter*): dikirimkan secara tertulis dan/atau melalui *Email* ke Penyedia Barang/Jasa setelah 2 (dua) surat pada Pasal 13.2.a dan 13.2.b di atas dikirimkan dan tidak tercapainya kesepakatan antara Para Pihak dalam penyelesaian permasalahan yang dimaksud dalam jangka waktu masa berlakunya *Purchase Order/PO*, maka secara sepihak yaitu **ASET OPERATOR** atas persetujuan **PLN TJB**, akan membatalkan *Purchase Order/PO* dengan mengirimkan Surat Pemutusan (*Termination Letter*) kepada Penyedia Barang/Jasa.
- d. Apabila Penyedia Barang/Jasa tidak menyelesaikan pekerjaan serta tidak tercapainya kesepakatan antara Para Pihak dalam penyelesaian pekerjaan yang dimaksud dalam jangka waktu masa berlakunya *Purchase Order/PO* dalam waktu sebagaimana disebutkan pada Pasal 13 ayat 13.2 butir c, maka **ASET OPERATOR** berhak mencairkan Jaminan Pelaksanaan Penyedia Barang/Jasa pada periode berjalan, dan mengakhiri *Purchase Order/PO* secara sepihak.
- 13.3 Dalam hal Penyedia Barang/Jasa telah melakukan pemulihan atau perbaikan sebagaimana dimaksud pada bab ini, dan pemulihan atau perbaikan tersebut disetujui oleh **ASET OPERATOR** maka peringatan tertulis yang telah diterbitkan tersebut tidak akan diperhitungkan sebagai pemberian peringatan yang berkelanjutan atau tidak berlaku kumulatif pada pemberian peringatan berikutnya.
- 13.4 Atas setiap pengakhiran dari *Purchase Order/PO*, seluruh kewajiban-kewajiban masing-masing Pihak berdasarkan *Purchase Order/PO* wajib berhenti, kecuali:
- Sehubungan dengan kewajiban-kewajiban pembayaran yang ditimbulkan dari tindakan-tindakan yang diambil sebelum pengakhiran tersebut (termasuk namun tidak terbatas pada hak normatif Pekerja Penyedia Barang/Jasa);
 - Sebagaimana ditentukan lain dalam *Purchase Order/PO*;
 - Bahwa ketentuan terkait Jaminan Pelaksanaan akan tetap berlaku walaupun *Purchase Order/PO* telah diakhiri; dan/atau
 - Pengakhiran tersebut tidak akan mengurangi setiap hak atas ganti rugi atau setiap perbaikan lainnya yang mungkin dimiliki oleh masing-masing pihak berdasarkan *Purchase Order/PO*.
- 13.5 Dalam hal terjadi Peristiwa Wanprestasi Penyedia Barang/Jasa, maka Penyedia Barang/Jasa akan dikenakan hukuman/denda sesuai ketentuan pada *Purchase Order/PO*.
- 13.6 **ASET OPERATOR** akan memberlakukan hukuman daftar hitam (*blacklist*) bagi setiap pengakhiran *Purchase Order/PO* yang disebabkan karena wanprestasi Penyedia Barang/Jasa sebagaimana diatur lebih lanjut dalam ketentuan yang berlaku pada **ASET OPERATOR**.
- 13.7 Terhadap pengakhiran *Purchase Order/PO*, Para Pihak sepakat untuk tidak memberlakukan ketentuan Pasal 1266 Kitab Undang-Undang Hukum Perdata.
- 13.8 Akibat-akibat Pemutusan *Purchase Order/PO*:
- ASET OPERATOR** dan/atau **PLN TJB** dibebaskan dari segala tuntutan hutang-hutang Penyedia Barang/Jasa kepada pihak ketiga yang harus ditanggung oleh Penyedia Barang/Jasa;
 - ASET OPERATOR** dan Penyedia Barang/Jasa segera mengadakan pemeriksaan bersama yang dituangkan dalam Berita Acara Pemeriksaan Pekerjaan dan/atau *Good Receipt* (GR) dan/atau *Join Inspection* (JI) yang meliputi beberapa prestasi yang telah selesai dikerjakan oleh Penyedia Barang/Jasa. Apabila Penyedia Barang/Jasa tidak bersedia mengadakan pemeriksaan bersama, maka **ASET OPERATOR** akan mengadakan



PT. KOMIPO PEMBANGKITAN JAWA BALI
PLTU TANJUNG JATI B #UNIT 3&4

REQUEST FOR QUOTATION

Doc. Ref	: KPJB-0951-02
Form No.	: KPJB-0951-02-ZZ-FM-03
Design Div.	: Finance and Administration
Revision No.	: 00

- pemeriksaan terakhir dan hasilnya dianggap sebagai hasil pemeriksaan bersama;
- c. Penyedia Barang/Jasa hanya berhak mendapatkan pembayaran sesuai kemajuan pekerjaan yang telah dilaksanakan dan disetujui **ASET OPERATOR**. Peralatan dan bahan-bahan yang belum dipergunakan tidak termasuk dalam penilaian kemajuan pekerjaan;
 - d. **ASET OPERATOR** akan mengambil alih pekerjaan untuk diselesaikan dengan *Purchase Order/PO* lain atau dengan cara lain;

14. HARGA

- 14.1 Harga yang tercantum dalam *Purchase Order/PO* ini adalah tetap, tidak berubah dan mengikat.
- 14.2 Bagi Pengusaha Kena Pajak ("PKP") harga yang tercantum dalam *Purchase Order/PO* tidak termasuk PPN sesuai dengan peraturan yang berlaku. PPN harus dinyatakan terpisah dari harga barang(-barang) yang dipesan.

15. JAMINAN PENAWARAN DAN JAMINAN PELAKSANAAN

Jaminan dipersyaratkan untuk Pengadaan sebagai berikut :

- 15.1 Jaminan Penawaran adalah bernilai minimal 1% (satu persen) maksimal 3% (Tiga persen) dari Total Nilai Perkiraan Sendiri (HPS) atau Surat Penawaran Harga dari Penyedia Barang/Jasa termasuk PPN sesuai dengan peraturan yang berlaku, untuk nilai Penawaran lebih besar dari Rp.500,000,000,- (lima ratus juta rupiah), sebagaimana ketentuan pada Pasal 2.2 .
- 15.2 Jaminan Pelaksanaan adalah bernilai minimal 5% (lima persen) dari Total Nilai pada *Purchase Order/PO* termasuk PPN sesuai dengan peraturan yang berlaku untuk nilai Pembelian lebih besar dari Rp.500,000,000,- (lima ratus juta rupiah), sebagaimana ketentuan pada Pasal 3.1.1 di atas. Dengan ketentuan masa berlaku Jaminan Pelaksanaan adalah sebagaimana ketentuan pada Pasal 3.1.4 ditambah sekurang-kurangnya 50 (Lima Puluh Hari) Hari Kalender.
- 15.3 Jaminan yang disertakan harus mengikuti persyaratan yang diminta oleh **ASET OPERATOR** dan/atau **PLN TJB** dengan ketentuan sebagai berikut :
 - 15.3.1 Mengikuti format yang sudah dibakukan oleh **ASET OPERATOR** dan/ atau **PLN TJB**.
 - 15.3.2 Menggunakan mata uang dalam "Rupiah", kecuali ada ketentuan dan persetujuan lain yang disepakati Para Pihak (Penyedia Barang/ Jasa dan **ASET OPERATOR** Procurement).
 - 15.3.3 Harus diterbitkan oleh Bank sesuai dengan Daftar Penyedia Jaminan Terseleksi (DPJT) PLN yang telah disetujui oleh **ASET OPERATOR** dan/atau **PLN TJB**.
- 15.4 Jaminan Pelaksanaan diserahkan kepada **ASET OPERATOR** maksimal 14 (empat belas) Hari Kalender setelah "Surat Penunjukan Pemenang / *Appointment of Awarded Supplier*" dikirimkan melalui surat tertulis dan/atau Surat Elektronik (Surel/ Email) oleh **ASET OPERATOR** kepada Penyedia Barang/Jasa, sebagaimana ketentuan pada Pasal 3.1.5.
- 15.5 Asli dari Jaminan akan dikembalikan ke Penyedia Barang/Jasa apabila semua kewajiban dari Penyedia Barang/Jasa telah dinyatakan selesai oleh **ASET OPERATOR** atas persetujuan **PLN TJB**.
- 15.6 Jaminan dapat dimungkinkan untuk diperpanjang masa berlakunya atas permintaan dari **ASET OPERATOR** dan/atau **PLN TJB** kepada Penyedia Barang/Jasa.

16. FORCE MAJEURE

- 16.1 Peristiwa, kejadian atau keadaan berikut ini adalah *Force Majeure*: Kehendak Tuhan (*Act of God*) meliputi namun tidak terbatas pada gempa bumi, dari banjir, epidemi, kebakaran, perang, huru-hara, pemogokan dan/atau pemberlakuan peraturan pemerintah yang mengatur atau berhubungan dengan pelaksanaan/ pengiriman di dalam *Purchase Order/PO*.
- 16.2 Dalam hal terjadi suatu peristiwa, kejadian atau keadaan *Force Majeure*, Penyedia Barang/Jasa wajib memberitahukan secara tertulis dan/atau email dengan melampirkan bukti-bukti dari instansi yang berwenang kepada **ASET OPERATOR** selambat-lambatnya 3 (tiga) hari sejak terjadinya suatu peristiwa, kejadian atau keadaan *Force Majeure*.
- 16.3 Dalam hal pemberitahuan sebagaimana ketentuan Pasal 16.2 di atas terlampaui atau tidak dilaksanakan maka Para Pihak sepakat bahwa kejadian tersebut bukan merupakan keadaan *Force Majeure*.
- 16.4 Baik Penyedia Barang/Jasa maupun **ASET OPERATOR** dan **PLN TJB** dibebaskan dari setiap dan semua tanggung jawab yang timbul sebagai akibat terjadinya suatu peristiwa, kejadian atau keadaan *Force Majeure*.

17. TUNTUTAN DARI PIHAK KETIGA

Penyedia Barang/Jasa harus membebaskan dan melindungi **ASET OPERATOR** dan **PLN TJB** dari segala tuntutan dari pihak ketiga yang timbul atau akan timbul sehubungan dengan *Purchase Order/PO*.

18. GARANSI (Apabila Dipersyaratkan di dalam *Purchase Order/PO*)

Penyedia Barang/Jasa menjamin ke **ASET OPERATOR** dan/ atau **PLN TJB**, bahwa barang-barang yang dikirim sesuai dengan spesifikasi yang disepakati sebagaimana ketentuan pada Pasal 2.3.8. Barang tidak cacat atau rusak material atau teknis, baru (bukan barang bekas pakai) dan digaransi oleh Pabrik dan/atau Penyedia Barang/Jasa. Garansi harus berlaku selama jangka waktu 18 (delapan belas) bulan sejak tanggal pengiriman barang atau 12 (dua belas) bulan sejak tanggal pemasangan atau operasi awal atas barang ("Masa Garansi"). Apapun yang terjadi terlebih dahulu dalam Masa Garansi, ditemukan kerusakan atau kecacatan barang, **ASET OPERATOR** berkewajiban untuk memberitahukan secara tertulis dan/atau melalui email atas hal tersebut kepada Penyedia Barang/Jasa. Dan dalam waktu 3 x 24 jam setelah diterimanya pemberitahuan tersebut, Penyedia Barang/Jasa wajib memperbaiki barang yang cacat atau rusak tersebut, dan apabila barang tidak bisa diperbaiki dalam jangka waktu paling lambat 30 (tiga puluh) Hari Kalender, maka Penyedia Barang/Jasa harus mengganti barang yang rusak tersebut dengan barang baru dengan kualitas dan spesifikasi yang sama tanpa ada penambahan biaya apapun dari **ASET OPERATOR**.

19. TAGIHAN

Untuk melakukan penagihan, Penyedia Barang/Jasa harus memenuhi syarat-syarat penagihan dengan melengkapi dokumen-dokumen antara lain sebagai berikut:

- 19.1 Surat Permohonan Pembayaran: 1 (satu) rangkap Asli
- 19.2 Kwitansi : 3 (tiga) rangkap, 1 (satu) rangkap bermeterai cukup dan 2 (dua) rangkap lainnya tanpa meterai .
- 19.3 Invoice : 3 (tiga) rangkap, 1 (satu) rangkap bermeterai cukup dan 2 (dua) rangkap lainnya tanpa meterai.
- 19.4 Faktur Pajak : 2 (dua) rangkap.
- 19.5 Berita Acara Penyelesaian Pekerjaan (BAPK) dan/atau *Goods Receipt* dan/atau *Joint Inspection* : 1 (satu) rangkap Asli
- 19.6 Berita Acara Serah Terima (BAST) barang/jasa/pekerjaan dan/atau *Minutes Of Verification* (MOV): 1 (satu) rangkap Asli.
- 19.7 NPWP dan SPPKP : 1 (satu) rangkap Copy.
- 19.8 Sertifikat Asal Barang dan/atau Sertifikat Manufaktur: 1 (satu) asli dan/atau 1 (satu) Copy (Apabila dipersyaratkan pada *Purchase Order/PO*).
- 19.9 Surat Jaminan/Garansi yang menyatakan masa garansi barang adalah 18 (delapan belas) bulan sejak pengiriman atau 12 (dua belas) bulan sejak instalasi : 1 (satu) asli dan 2 (dua) Copy (Apabila dipersyaratkan pada *Purchase Order/PO*).
- 19.10 Jaminan Pelaksanaan dan Surat Konfirmasi keabsahan Jaminan Pelaksanaan : 1 (satu) rangkap Copy (Apabila dipersyaratkan pada *Purchase Order/PO*).
- 19.11 SIUP/NIB dan SIUJK : 1 (satu) rangkap Copy (Apabila ada atau apabila dipersyaratkan pada *Purchase Order/PO*)



PT. KOMIPO PEMBANGKITAN JAWA BALI
PLTU TANJUNG JATI B #UNIT 3&4

REQUEST FOR QUOTATION

Doc. Ref : KPJB-0951-02
Form No. : KPJB-0951-02-ZZ-FM-03
Design Div. : Finance and Administration
Revision No. : 00

19.12 Syarat-syarat lain yang belum tercantum sebagaimana poin-poin diatas namun dipersyaratkan khusus pada *Purchase Order /PO* wajib dipenuhi oleh Penyedia Barang/Jasa.

(Persyaratan penagihan terlampir di lampiran " Tata Cara Penagihan")

20. PEMBAYARAN

Kecuali ditentukan lain dalam *Purchase Order/PO* :

- 20.1 Pembayaran akan dilakukan pada 45 (empat puluh lima) Hari Kalender setelah barang/ Jasa dinyatakan diterima dengan Bukti Asli *Goods Receipt/ Completion Work*, dan dokumen-dokumen penagihan telah diterima dengan baik, lengkap dan benar.
- 20.2 Pembayaran akan dilakukan melalui bank transfer.

21. LAIN - LAIN

- 21.1 Syarat-syarat umum ini berlaku sah dan mengikat, kecuali ada ketentuan lain yang tertera pada *Purchase Order/PO*.
- 21.2 Bilamana **ASET OPERATOR** serta Penyedia Barang/Jasa menandatangani kesepakatan tambahan sebagai satu kesatuan dari *Purchase Order/PO* dan ternyata menimbulkan pertentangan dengan klausul-klausul di dalam *Purchase Order/PO* maka **ASET OPERATOR** dan Penyedia Barang/Jasa sepakat akan selalu menafsirkan dengan cara memilih, mematuhi dan menerapkan klausul yang lebih menguntungkan **ASET OPERATOR** semata.
- 21.3 **ASET OPERATOR** dan/atau **PLN TJB**, setiap saat memiliki hak eksklusif untuk melakukan evaluasi berkaitan dengan kinerja, kepatuhan atau hasil pelaksanaan kewajiban oleh Penyedia Barang/Jasa, dimana hasil evaluasi tersebut akan disampaikan kepada Penyedia Barang/Jasa dalam bentuk pernyataan tertulis.
- 21.4 Evaluasi tersebut dilakukan dalam rangka menjamin keberlangsungan PLTU Tanjung Jati B Jepara sehingga hasil evaluasi sebagaimana dimaksud menjadi dasar bagi **ASET OPERATOR** dan/atau **PLN TJB** untuk mengkaji ulang status serta jangka waktu *Purchase Order/PO* dan/atau penentuan status Penyedia Barang/Jasa dalam Daftar Hitam Penyedia Barang/Jasa **ASET OPERATOR** dan/atau **PLN TJB**.
- 21.5 *Purchase Order/PO* dibuat, diatur dan ditafsirkan sesuai dengan hukum Negara Republik Indonesia.
- 21.6 Jika terjadi perselisihan yang tidak mendapatkan solusi maka **ASET OPERATOR** dan Penyedia Barang/Jasa sepakat untuk dapat melakukan pengakhiran *Purchase Order/PO* dan tidak memberlakukan ketentuan Pasal 1266 Kitab Undang-undang Hukum Perdata.
- 21.7 Syarat-syarat dan kondisi ini dibuat dalam Bahasa Indonesia dan Bahasa Inggris. Dalam hal adanya inkonsistensi atau penafsiran yang berbeda antara versi Bahasa Indonesia dan versi Bahasa Inggris, versi Bahasa Indonesia dari Syarat-syarat dan kondisi ini akan berlaku dan versi Bahasa Inggris harus dianggap secara otomatis diubah (perubahan mana berlaku sejak tanggal ditandatanganinya versi bilingual ini) untuk menjadikan bagian yang relevan dari versi Bahasa Inggris sesuai dengan bagian yang relevan dari versi Bahasa Indonesia.
- 21.8 **ASET OPERATOR** berhak melakukan Audit di Waktu tertentu kepada rekanan Penyedia Barang/Jasa, Proses pengaudit dilakukan oleh **ASET OPERATOR** didampingi tim Auditor yang ditunjuk **ASET OPERATOR**.

KETENTUAN MENYANGKUT LINGKUNGAN, KESEHATAN, DAN KESELAMATAN KERJA

1. STANDART KESELAMATAN UNTUK BAHAN BAHAN YANG BERACUN

- 1.1 Penyedia Barang/Jasa harus memberikan daftar data keselamatan material - material (MSDS) untuk seluruh *chemical*, pelumas, lem, cairan, pembersih dan bahan bahan lainnya yang berpotensi beracun yang rekanan akan gunakan dalam pelaksanaan pekerjaan.
- 1.2 Penyedia Barang/Jasa harus mengikuti syarat - syarat untuk penyimpanan, penanganan dan pembuangan meterial termasuk syarat - syarat untuk Peralatan Perlindungan Personal dan peralatan Pernafasan (RPE) yang ditentukan oleh **ASET OPERATOR**.
- 1.3 Setiap Material yang mengandung zat - zat yang berpotensi beracun yang ada di *Site* yang tidak sesuai dengan persyaratan MSDS dan belum disetujui oleh **ASET OPERATOR**, harus segera dihilangkan atau dipindahkan dari *site* oleh Penyedia Barang/Jasa sampai persetujuan tersebut diperoleh.

2. PURCHASE REQUISITION JASA/SERVICE

- 2.1 Dokumen Analisa Kerja Aman (*Job Safety Analysis / JSA*) atau dokumen identifikasi bahaya lainnya yang terkait dengan Jasa.
- 2.2 Prosedur kerja aman / instruksi kerja dan/atau dokumen EHS lainnya yang terkait dengan Jasa.
- 2.3 Surat keterangan sehat dari dokter untuk personel yang terkait dengan jasa.
- 2.4 Foto *copy* Sertifikat kompetensi untuk personel yang terkait dengan jasa.
- 2.5 Foto *copy* Sertifikat Kelayakan atas Peralatan Angkat dan Angkut yang masih "**VALID**" yang terkait dengan Jasa.
- 2.6 Foto *copy* Surat Keterangan Catatan Kepolisian (SKCK) dan kartu identitas (Kartu Tanda Penduduk/KTP atau Paspor) masih berlaku untuk lampiran *Formulir Request ID Card*.
- 2.7 Foto *copy* Surat Ijin Mengemudi (SIM) yang masih berlaku untuk pengemudi mobil perusahaan untuk lampiran formulir "*Vehicle Gate Pass Request*".
- 2.8 Foto *copy* surat KIR yang masih berlaku untuk kendaraan operasional kategori tertentu untuk lampiran formulir "*Vehicle Gate Pass Request*".
- 2.9 Surat pernyataan dari Manajemen perusahaan bahwa akan mematuhi peraturan perundangan terkait dengan Lingkungan dan Keselamatan, Kesehatan Kerja (LK3), salah satunya seperti berikut :
 - 2.10.1 Menyediakan Alat Pelindung Diri (APD) untuk seluruh karyawan yang standard dan sesuai
 - 2.10.2 Bertanggung jawab atas limbah/sampah yang dihasilkan oleh pekerjaan jasa tersebut serta selalu menjaga kerapian dan kebersihan area kerja.
 - 2.10.3 Membuat "Surat Pernyataan" bahwa perusahaan tidak mencemari lingkungan
 - 2.10.4 Melampirkan Sertifikat ISO 14001 dan Sertifikat PROPER yang dimiliki (apabila dipersyaratkan dalam RFQ & *Purchase Order/PO*)

3. PURCHASE REQUISITION BARANG

Menyediakan dokumen yang terkait dengan persyaratan Lingkungan, Keselamatan dan Kesehatan Kerja (LK3), seperti:

- 3.1 Lembar Data Keselamatan Bahan / LDKB (*Material Safety Data Sheet/MSDS*) untuk Bahan Beracun dan Berbahaya (B3), seperti: bahan kimia/resin/oli/grease/dll.
- 3.2 Petunjuk Pengoperasian secara aman (*Safety Operating Manual*) untuk peralatan/mesin/alat kerja/ dll.
- 3.3 Persyaratan penyimpanan serta penanganan secara manual.
- 3.4 Atau dokumen lainnya yang terkait dengan persyaratan dan perundangan Lingkungan, Keselamatan & Kesehatan Kerja (LK3).

4. KETENTUAN MENYANGKUT KETENAGA KERJAAN

Berikut persyaratan dari HRD yaitu sebagai berikut :

- 4.1 *Copy* sertifikat kepesertaan perusahaan di BPJS Ketenagakerjaan.
- 4.2 *Copy* kartu kepesertaan BPJS Ketenagakerjaan dari setiap karyawan yang dipekerjakan.
- 4.3 Ijin Operasional dari Disnaker Propinsi Jawa Tengah Cq. Disnaker Jepara Untuk pekerjaan yang di alih-daya kan (*Outsource*).
- 4.4 Surat Pemberitahuan ke Disnaker Jepara untuk pekerjaan jasa pemborongan.
- 4.5 *Copy* Perjanjian kerja antara perusahaan dengan masing-masing karyawan.