



---

## Public Notice

### Requotation The Purchasing of Power Feedback Unit for Ship Unloader

- 1. Scope of Supply**  
Procurement of The Purchasing of Power Feedback Unit for Ship Unloader.
- 2. Bidding Type**
  - Domestic open bidding to select the lowest priced suppliers and evaluated by total price and or if failed will be evaluated base by each item.
  - The quotation shall be submitted in one sealed envelope containing both the priced and unpriced proposals.
- 3. Requirement for Qualification of Bidder**
  - It is mentioned in document of Request for Quotation No. K19406 R01 with subject Requotation The Purchasing of Power Feedback Unit for Ship Unloader in attachment 3.
- 4. Bid Closing Date and Time: 11.00 WIB **January 13, 2025****
- 5. Invitation to Bid (ITB) and Additional Information**
  - Invitation to Bid (ITB) document copy or soft file is available in website PT. KPJB ([www.kpjb.co.id](http://www.kpjb.co.id)); or
  - Email : [procurement@kpjb.co.id](mailto:procurement@kpjb.co.id) or [mohammad.azka@kpjb.co.id](mailto:mohammad.azka@kpjb.co.id)
- 6. Bid submission**

*To : Mohammad Azka (PIC RFQ No. K19406 R01)*  
*Finance & Administration Division*  
**PT. Komipo Pembangkitan Jawa Bali (KPJB)**  
PLTU Tanjung Jati B Unit 3 & 4,  
Desa Tubanan, Kecamatan Kembang,  
Kabupaten Jepara, Jawa Tengah, Indonesia 59453  
Tel : 0291-427-0491, Fax : 0291-427-0601
- 7. Procedure for Submission Bid Document**
  - Document shall be submitted in a sealed envelope by registered mail or direct submission after KPJB security's check not later than the bid closing date and time.
  - Document title shall be marked in the envelope as “**Requotation The Purchasing of Power Feedback Unit for Ship Unloader**”

	<b>PT. KOMIPO PEMBANGKITAN JAWA BALI</b>	Doc. Ref	: KPJB-0951-02
	<b>PLTU TANJUNG JATI B #UNIT 3&amp;4</b>	Form No.	: KPJB-0951-02-ZZ-FM-03
	<b>REQUEST FOR QUOTATION</b>	Design Div.	: Finance and Administration
		Revision No.	: 00

Date	RFQ No:	PRF No:
December 29, 2025	K19406 R01	K19406
SUBJECT : Requotation The Purchasing of Power Feedback Unit for Ship Unloader		

KPJB on behalf of PT. PLN hereby request your quotation for material/services below :

No	Item Code	Description	Quantity		Remark
			Qty	Unit	
As per the attachment					
<ul style="list-style-type: none"> <li>The quotation shall be submitted in one sealed envelope containing both the priced and unpriced proposals, addressed to the Procurement Team, F&amp;A Division, PT KPJB. The original documents must be received by KPJB no later than 11:00 WIB on <u>13 JAN 2026</u>, either by registered mail or by direct submission after completing security clearance and registration at PLTU Tanjung Jati B.</li> <li>Aanwijzing will be held in KPJB on <u>- .00 -</u>.</li> <li>Validity of Quotation price should be minimum 3 months.</li> <li>Prices and detailed information should be specified about the materials and services in the quotation by strictly following the quotation form attached hereto.</li> <li>Payment will be made by Telegraphic Transfer (T/T) within forty five (45) days after invoice received, attached with delivery or work completion report (Invoice, Good receive form, MOV, BAPP, etc.) issued by PT. KPJB.</li> <li><b>Delivery time: not later than 90 calendar days after PO effective date.</b></li> <li><b>Certificate should be submitted at the delivery time : Original Certificate of Manufacture, Product Catalogue &amp; User Manual for maintenance &amp; operation.</b></li> <li><b>Warranty : 1 year from supplier.</b></li> <li>Delivery should be completed to PT. KPJB's warehouse, PLTU Tanjung Jati B Unit #3&amp;4.</li> <li>Warranty letter that state "The material is genuine, no defect, new and can be used properly" should be submitted at the time of delivery.</li> <li>All documents and communications shall be in English.</li> <li>All terms and conditions of this contract must be subject to and governed by PT. KPJB's Terms and Conditions for Contract attached hereto.</li> <li>In case of hazardous material, Material Safety Data Sheets (MSDS) and other related document for hazardous material shall be submitted at the time of delivery.</li> <li>For hand powered tools / powered tools: must be attached with tools certificate from manufacturer.</li> <li>For chemicals: All material delivery must be completed with symbol &amp; label as required on regulation in every containers/other packaging.</li> <li>For service: All personnel must have appropriate certification as required on local HSE Regulation.</li> </ul>					
Sincerely Yours,					
 <b>Hendang Suroso</b> <b>F&amp;A. Manager</b>					
<b>Date</b>					

Attachment :

1. Material list
2. Quotation format
3. Unprice document required
4. Pakta Integritas Form
5. Surat Pernyataan Keaslian Dokumen Form
6. KPJB Contractor Safety Rules
7. PT. KPJB's General Terms and Conditions for Contract
8. Term of Reference
9. Drawing

	<b>PT. KOMIPO PEMBANGKITAN JAWA BALI</b>	Doc. Ref	: KPJB-0951-02
	<b>PLTU TANJUNG JATI B #UNIT 3&amp;4</b>	Form No.	: KPJB-0951-02-ZZ-FM-03
	<b>REQUEST FOR QUOTATION</b>	Design Div.	: Finance and Administration
		Revision No.	: 00

Attachment 1: RFQ No. K19406 R01

**MATERIAL LIST**

Item No	Item Code	Description	Quantity	
			Order	Unit
1	207575/	CONTROLLER,MOTOR, POWER FEEDBACK UNIT, REVCON, L:1067; W:380; H:395 IN MM, 3*500 VAC, +10%-15%, 50 HZ, MAX POWER FEEDBACK 400KW, 50% ED, TYPE OF PROTECTION IP 20, 21011131, RLD-B0 400-500-50-230-A	3,00	UNIT

	<b>PT. KOMIPO PEMBANGKITAN JAWA BALI</b>	Doc. Ref	: KPJB-0951-02
	<b>PLTU TANJUNG JATI B #UNIT 3&amp;4</b>	Form No.	: KPJB-0951-02-ZZ-FM-03
	<b>REQUEST FOR QUOTATION</b>	Design Div.	: Finance and Administration
		Revision No.	: 00

Attachment 2: RFQ No. K19406 R01

Quotation format

A. Price Quotation

<COMPANY LOGO>

**Quotation**

**No:**

Item No	Item Code	Description	Quantity		Price (IDR)	
			Order	Unit	Unit Price	Total
1	207575/	CONTROLLER,MOTOR, POWER FEEDBACK UNIT, REVCON, L:1067; W:380; H:395 IN MM, 3*500 VAC, +10%-15%, 50 HZ, MAX POWER FEEDBACK 400KW, 50% ED, TYPE OF PROTECTION IP 20, 21011131, RLD-B0 400-500-50-230-A	3,00	UNIT		
		<b>TOTAL</b>				
		<b>VAT</b>				
		<b>GRAND TOTAL</b>				

Term and Conditions:

1. The above price are included delivery cost to warehouse of PT. KPJB
2. Please mention Certificate is required at the delivery time
3. Payment will be made by Telegraphic Transfer (T/T) within forty five (45) days after invoice received, attached with delivery or work completion report issued by PT.KPJB.
4. Please mention Bank Account that will be use for payment (including Bank Name, Bank Address)
5. Please mention Name of Director

Place, [Month] [Date] [Year]  
SIGN & COMPANY STAMP  
DUTY STAMP / MATERAI (10000)  
Name  
(Title)

	<b>PT. KOMIPO PEMBANGKITAN JAWA BALI</b>	Doc. Ref	: KPJB-0951-02
	<b>PLTU TANJUNG JATI B #UNIT 3&amp;4</b>	Form No.	: KPJB-0951-02-ZZ-FM-03
	<b>REQUEST FOR QUOTATION</b>	Design Div.	: Finance and Administration
		Revision No.	: 00

B. Unpriced Quotation

<COMPANY LOGO>

**Quotation**

**No:**

Item No	Item Code	Description	Quantity		Delivery Time
			Order	Unit	
1	207575/	CONTROLLER,MOTOR, POWER FEEDBACK UNIT, REVCON, L:1067; W:380; H:395 IN MM, 3*500 VAC, +10%-15%, 50 HZ, MAX POWER FEEDBACK 400KW, 50% ED, TYPE OF PROTECTION IP 20, 21011131, RLD-B0 400-500-50-230-A	3,00	UNIT	<b>Not later than 90 calendar days after PO effective date.</b>

Term and Conditions:

1. The above price are included delivery cost to warehouse of PT. KPJB
2. Please mention Certificate is required at the delivery time
3. Payment will be made by Telegraphic Transfer (T/T) within forty five (45) days after invoice received, attached with delivery or work completion report issued by PT.KPJB.
4. Please mention Bank Account that will be use for payment (including Bank Name, Bank Address)
5. Please mention Name of Director

Place, [Month] [Date] [Year]  
SIGN & COMPANY STAMP

Name  
(Title)

	<b>PT. KOMIPO PEMBANGKITAN JAWA BALI</b>	Doc. Ref	: KPJB-0951-02
	<b>PLTU TANJUNG JATI B #UNIT 3&amp;4</b>	Form No.	: KPJB-0951-02-ZZ-FM-03
	<b>REQUEST FOR QUOTATION</b>	Design Div.	: Finance and Administration
		Revision No.	: 00

Attachment 3: RFQ No. K19406 R01

### Unprice Document Required

No.	Syarat Administrasi (Administration Requirement)
<b>A.</b>	
1	Asli Surat Penawaran (Original Unprice quotation) yang: 1. Description sesuai permintaan 2. Bertanggal (dated) 3. Bertanda tangan dan Cap Perusahaan (Company stamped) 4. Menyebutkan waktu pengiriman sampai gudang sesuai permintaan (Time Delivery)
2	Pengalaman Pekerjaan dengan total harga kontrak senilai minimal IDR 345.000.000 – <b>menyerahkan copy kontrak atau PO</b> (Work Experience for contract amount minimum IDR 345.000.000 – <b>submitting the copy of the contract or PO</b> )
3	Copy pembayaran pajak SSP (PPN) 3 bulan terakhir periode: Jul, Agu, Sep 2025 (Copy of last 3 month payment tax or period of: Jul, Aug, Sep 2025)
4	Original Pakta Integritas
5	Surat Pernyataan Keaslian Dokumen
6	Vendor participant must have registered CSMS Certificate (minimum : Low Risk Level) issued by PT. PLN (Persero) - <b>submitting the copy of the document</b>
7	Original Bid bond 1% up to 3% from price quotation (including VAT) with the validity until March 23, 2026. - Bid bond should be issued by Bank based on DPJT list and format issued by PLN - Beneficiary of Bid bond to: PT. Perusahaan Listrik Negara (Persero) UIK Tanjung Jati B Desa Tubanan, Kecamatan Kembang, Jepara Jaminan Penawaran asli 1% sampai dengan 3% dari Penawaran Harga (termasuk PPN) dengan validitas sampai dengan 23 Maret 2026.
8	Copy of financial report audited by public accountant minimum year of 2024. Fotokopi laporan keuangan teraudit oleh Kantor Akuntan Publik minimum tahun 2024
9	Copy of SPT Tahunan year of 2024
<b>B.</b>	
1	Copy Surat Ijin Usaha Perusahaan – SIUP / BKPM (PMA) (copy of Business License )
2	Copy Surat Ijin Tempat Usaha – SITU / DOMISILI / HO (Copy of Domicile Certificate)
3	Copy Nomor Pokok Wajib Pajak - NPWP (Copy Tax ID number of company)
4	Copy Surat Pengukuhan Perusahaan Kena Pajak - SPPKP (Copy of Taxable Company Certificate)
5	Copy Tanda Daftar Perusahaan – TDP / NIB (Copy of Certificate Company Registration)
6	Copy Akte pendirian perusahaan/perubahan *jika ada (Deed of Incorporation)

**Note: Administration Requirement point B 1-6 is not required to be submitted if your company already registered in our SAP and the Company data submitted still valid until closing time. If any document not submitted by the suppliers or the submitted document do not meet the requirement, we will regard that the supplier fails and we will not open the price quotation document (price evaluation)**

*Catatan: Syarat Administrasi no. B 1-6 tidak perlu di kirimkan jika perusahaan anda sudah terdaftar di SAP kami dan data yang dahulu di kirimkan masih berlaku sampai dengan waktu penutupan bidding. Jika ada dokumen yang tidak diserahkan atau dokumen yang diserahkan tidak sesuai dengan persyaratan, kami akan menganggap bahwa supplier gagal dan kami tidak akan membuka dokumen penawaran harga (evaluasi harga).*

	PT. KOMIPO PEMBANGKITAN JAWA BALI	Doc. Ref	: KPJB-0951-02
	PLTU TANJUNG JATI B #UNIT 3&4	Form No.	: KPJB-0951-02-ZZ-FM-03
	REQUEST FOR QUOTATION	Design Div.	: Finance and Administration
		Revision No.	: 00

Attachment 4: RFQ No. K19406 R01

**(KOP PERUSAHAAN/BADAN/LEMBAGA)**

**PAKTA INTEGRITAS**

Saya yang bertanda tangan di bawah ini, dalam rangka Pengadaan ..... (*diisi Nama Pengadaan*) dengan nomor ..... (*diisi nomor RFQ/PR*), pada satuan kerja PT KPJB yang dalam hal ini mewakili PT PLN (Persero) Unit Induk Pembangkitan Tanjung Jati B Jepara dengan ini menyatakan bahwa saya:

1. Akan mentaati peraturan tentang Pedoman Pengadaan Barang/Jasa di Lingkungan PT KPJB dan PT PLN (Persero), dan peraturan perundang-undangan yang terkait dengan pengadaan;
2. Tidak akan melakukan persengkokolan/pengaturan/kerjasama diantara para Peserta Pengadaan/Jasa lain dan/atau Pengguna Barang/Jasa dan/atau Pelaksana Pengadaan yang dapat mengakibatkan terjadinya persaingan usaha tidak sehat;
3. Mendukung prinsip **4 NO's** yang dijunjung tinggi oleh PT KPJB dan PT PLN (Persero) yaitu:
  - a. **No Bribery** (tidak boleh ada suap menyuap dan pemerasan)
  - b. **No Kickback** (tidak boleh ada komisi, tanda terimakasih baik dalam bentuk uang dan dalam bentuk lainnya);
  - c. **No Gift** (tidak boleh ada hadiah atau gratifikasi yang bertentangan dengan peraturan
  - d. **No Luxirious Hospitality** (tidak boleh ada penyambutan dan jamuan yang berlebihan).
4. Tidak akan melakukan komunikasi yang mengarah dan/atau melakukan praktek Korupsi, Kolusi dan Nepotisme (KKN)
5. Akan melakukan proses pengadaan secara bersih dan transparan agar menghasilkan pekerjaan sesuai ketentuan peraturan perundang-undangan yang berlaku.

Apabila saya melanggar hal-hal yangtelah saya nyatakan dalam Pakta Integritas ini, saya bersedia dikenakan sanksi sesuai dengan ketentuan peraturan perundang-undangan yang berlaku.

\_\_\_\_\_ [Tempat], \_\_\_\_\_ [Tanggal]

[Tanda Tangan & Cap Perusahaan & Materai 10.000]

\_\_\_\_\_ [Nama Jelas]

\_\_\_\_\_ [Jabatan]

	PT. KOMIPO PEMBANGKITAN JAWA BALI	Doc. Ref	: KPJB-0951-02
	PLTU TANJUNG JATI B #UNIT 3&4	Form No.	: KPJB-0951-02-ZZ-FM-03
	REQUEST FOR QUOTATION	Design Div.	: Finance and Administration
		Revision No.	: 00

Attachment 5: RFQ No. K19406 R01

**(KOP PERUSAHAAN/BADAN/LEMBAGA)**

**SURAT PERNYATAAN KEASLIAN DOKUMEN**

Yang bertanda tangan di bawah ini :

Nama :

Jabatan :

Alamat :

Sehubungan dengan pekerjaan :

Judul Pekerjaan :

RFQ No. :

Menyatakan dengan sesungguhnya bahwa segala dokumen yang kami sampaikan adalah benar dan apabila dikemudian hari ditemukan bahwa dokumen – dokumen yang telah kami sampaikan tidak benar dan ada pemalsuan, maka kami bersedia dikenakan sanksi sesuai peraturan perundang – undangan yang berlaku.

\_\_\_\_\_ [Tempat], \_\_\_\_\_ [Tanggal]

[Tanda Tangan & Cap Perusahaan & Materai 10.000]

\_\_\_\_\_ [Nama Jelas]

\_\_\_\_\_ [Jabatan]

	<b>PT. KOMIPO PEMBANGKITAN JAWA BALI</b> <b>PLTU TANJUNG JATI B UNIT 3&amp;4</b>	Doc. Ref	: KPJB-0951-02
		Form No.	: KPJB-0951-02-ZZ-FM-22
	<b>TERM OF REFERENCE</b>	Design Div.	: Finance and Administration
		Revision No.	: 02

## 1. Background

Refer to the Statement of Fact during unloading progress shipment #30 MV. Arimbi Baruna cargo KPC A4#10 on June 25<sup>th</sup>, 2025 that obstacle during unloading with alarm address description *Inverter Communication Fault (KA732B, KA332C, & KA530C)*. Last time purchasing on 2020 with PO No KPJB-2020-0139 with subject, "Power Feedback Unit (Revcon) for Ship Unloader, current stock was zero and request for purchasing due to aging.

TANJUNG JATI B #3&4-KPJB  
PT. KPIB - PT. ABC Energy consultant



### STATEMENT OF FACT

SSIMS : MV. ARIMBI BARUNA KPC. A4 #30  
 At Port Of : Tanjung Jati B #3 & 4 - KPJB  
 Arrived at port on : June 23, 2025 at 19:42  
 Berthed at wharvey : June 24, 2025 at 08:25  
 Notice of readiness tendered at : June 23, 2025 at 19:42  
 Notice of readiness accepted at : June 24, 2025 at 07:09  
 Cargo to unload according to Manifest : 57914 MT  
 Commenced unload on : June 24, 2025 at : 11:00

Date	Garpu	Working time	Load/Unload Package/Item	Particulars	Flow Rate
Wed, 25/06/2025	VII	15:30-22:30	2450	SHIP UNLOADER 3A/HOLD VII /CONV B 15:30 - 15:50 Resumed discharge 15:50 - 20:11 Stop disch. Due to lift on 2 units wheel loader to Hold VII 20:11 - 20:12 Move to Hold VI	500-700 th
	VI		500	SHIP UNLOADER 3A/HOLD VI /CONV B 20:12 - 20:40 Resumed discharge 20:40 - 20:41 Move to Hold VII	1000 th
	VII		656	SHIP UNLOADER 3A/HOLD VII /CONV B 20:41 - 22:00 Resumed discharge 22:00 Finished Cargo 22:00 - 22:20 Stop disch. Due to lift off 2 units wheel loader to Jetty 22:20 - 22:21 Move to Hold VI	
	VI		100	SHIP UNLOADER 3A/HOLD VI /CONV B 22:21 - 22:30 Resumed discharge	1000 th
	I		1050	SHIP UNLOADER 3B/HOLD I /CONV A 15:30 - 17:15 Resumed discharge 17:15 - 17:20 Move to Conv. B	600-700 th
	I		750	SHIP UNLOADER 3B/HOLD I /CONV B 17:20 - 19:12 Resumed discharge 19:12 - 19:25 Stop disch. Due to Inverter Communication Fault (KA732B, KA332C, KA530C) 19:25 - 19:33 Resumed discharge 19:33 - 22:30 Stop disch. Due to Inverter Communication Fault (KA732B, KA332C, KA530C)	400-500 th
Total Load/Unload			SNIP		
Wind speed		Wind direction	Wind	Aforementioned 1000-1200 th request by C.O.B.	
30 Km/h		East	11-15.8 m		
Chief Checker			Acknowledged by Master of MV/	Acknowledged by KPJB	



KARISN  
LOADING MASTER

WINDY SUSANTO  
CAPTAIN

SHIFT FOREMAN

Pic. Statement of Fact Unloading Particulars Shipment #30 2025 Fault on Inverter Communication

The spare parts will be provided to equipment as follow;

Name : Power Feedback Unit - Revcon  
 Brand : ELTROPLAN-REVCON GmbH (Germany)

## 2. Spare Part Data

- 2.1. System : Ship Unloader – Power Feedback Unit Controller  
 2.2. Equipment : CONTROLLER, MOTOR, POWER FEEDBACK UNIT, REVCON

### 2.3. Spare Part Group:

- Overhaul  
 PM & PdM  
 Run to Failure  
 Strategic Parts  
 Strategic Equipment

2.4. Usage Plan: Part will be directly used and install on Electrical Room Ship Unloader

### 2.5. Description:

Detail Spare Parts Item to be purchased;

No	Item ID	Description	Qty	Last Purchased
1	207575	CONTROLLER, MOTOR, POWER FEEDBACK UNIT, REVCON, L:1067; W:380; H:395 IN MM, 3*500 VAC, +10%-15%, 50 HZ, MAX POWER FEEDBACK 400KW, 50% ED, TYPE OF PROTECTION IP 20, 21011131, RLD-B0 400-500-50-230-A	3 Unit	2020

### Note:

- ✓ Detail specification all parts as per item No. 8 below  
 ✓ Last purchasing on 2020 with PO No. KPJB-2020-0139

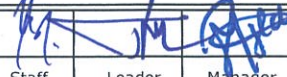
Sign	
Staff	Leader
	Manager

	<b>PT. KOMIPO PEMBANGKITAN JAWA BALI</b> <b>PLTU TANJUNG JATI B UNIT 3&amp;4</b>	Doc. Ref	: KPJB-0951-02
		Form No.	: KPJB-0951-02-ZZ-FM-22
	<b>TERM OF REFERENCE</b>	Design Div.	: Finance and Administration
		Revision No.	: 02

### 3. Work Scope

Work scope of this contract as follow:

- 3.1. Specification data sheet of all material must send maximum 1 week after PO effective date.
- 3.2. Supply of material (delivery includes) with specification as item 2.5 & item 8 description, completed with the all accessories and catalog book (operation and maintenance manual)
- 3.3. If any adjustment of all parts shall be executed before delivery

### 4. CSMS Risk Level:

- 1. Low
- 2. Moderate
- 3. High
- 4. Very High
- 5. Extreme

### 5. Bidder Qualification

- 5.1. Copy of valid Business Certificate (SIUP)
- 5.2. Copy of valid Certificate of Company Registration (TDP)
- 5.3. Professional, competent, resourceful and experienced Agent/Distributor/Company which is able to provide/supply part material as above mention
- 5.4. Domestic Professional company which participates in this bidding shall submit a copy of contract/purchase order confirming that the company has an experience in supplying with the evidence document
- 5.5. Any business entity on the PLN Black List is not allowed to participated in this bidding.
- 5.6. Third party suggest to perform site survey if needed before bidding in order to prevent error on design, manufacturing and mismatch with the requirement.

### 6. Delivery of material and/or services

- 6.1. Required date is **31 December 2025**
- 6.2. Delivery point is KPJB's Warehouse, PLTU Tanjung Jati B Unit 3&4, Jepara, Central Java.
- 6.3. If there any potential late delivery due to force major, the supplier should send official letter for amendment contract delivery time proposal
- 6.4. The amendment clause shall be approved by KPJB according to the procedure

### 7. Requirement of Documents

Within delivery the materials, supplier should submit documents as follow:

- 7.1. Original Certificate of Manufacture
- 7.2. Warranty letter for 1 year (365 calendar days) from Supplier that state "The material is new, genuine, no defect and can be used properly"
- 7.3. Product Catalog and user manual document for maintenance and operation.

	<b>PT. KOMIPO PEMBANGKITAN JAWA BALI</b> <b>PLTU TANJUNG JATI B UNIT 3&amp;4</b>	Doc. Ref	: KPJB-0951-02
		Form No.	: KPJB-0951-02-ZZ-FM-22
	<b>TERM OF REFERENCE</b>	Design Div.	: Finance and Administration
		Revision No.	: 02

## 8. Technical Specification

- 8.1. All of technical specification should be comply with determined specification, cannot be changed, no crack, should be new 100%, genuine, no defect, and can be used properly.
- 8.2. In the case PT KPJB decline the delivered material, supplier should replace the material. If supplier can't replace it, they will be penalized in accordance to General Term & Condition (GTC) of the PO.
- 8.3. Detail material spare part to be purchased as follow;

No	Description	Alphanumeric Value	Remarks
1	Short Name	Power Feedback Unit	
2	Design / Type	Revcon	
3	Dimensions/size	L 1067 W 380 H 395 in mm	
4	Voltage Rating	3*500 VAC	
5	Power Rating	+10%-15%, 50 HZ	
6	Output Data	MAX POWER FEEDBACK 400KW, 50% ED	
7	Envi Protection	TYPE OF PROTECTION IP 20	
8	Part No	21011131	
9	Model No	RLD-B0 400-500-50-230-A	
10	Other specification	TBN	

## 9. Acceptance Criteria

- 9.1. Delivery time is complied.
- 9.2. All delivered materials are accordance to PO requirement, specification and condition of the TOR.
- 9.3. All of documents require are fulfilled.

## 10. Standard of Quality

Quality of the material and/or services should comply with standard, code, manufacturer specification and user's requirement. *(or determined by user)*

## 11. Warranty

Generally, if there isn't mentioned at other clause, supplier should warrant the material for 1 year after material being receiving by PT. KPJB.

## 12. Material Technical Data Sheet



## 13. Picture *(as attach)*

	<b>PT. KOMIPO PEMBANGKITAN JAWA BALI</b> <b>PLTU TANJUNG JATI B UNIT 3&amp;4</b>	Doc. Ref	: KPJB-0951-02
		Form No.	: KPJB-0951-02-ZZ-FM-22
	<b>TERM OF REFERENCE</b>	Design Div.	: Finance and Administration
		Revision No.	: 02

**14. Drawing** (*as attach*)

**15. Others**

15.1. Aanwijzing Process is needed.

Prepared by	Checked by	Approved by
		
<u>M. Arief Budiman</u> Engineer Staff	<u>I Wayan Eka A</u> Leader	<u>Dodi Budiana</u> Manager
Date: 03.07.2025	Date:	Date:



## Product description

Product type	Power feedback module REVCON RLD
Product specification	Power feedback module REVCON RLD with IGBT-power section for the safe and low-loss use of the braking energy of speed-controlled 3-phase motor
Version	RLD B0 with internal mains inductance RLD B1 with internal mains inductance and integrated harmonic filter RLD D0 with internal mains inductance and additional capacity RLD D1 with internal mains inductance and additional capacity and integrated harmonic filter
[P <sub>N</sub> ] Nominal Power	4-400kW
[U <sub>N</sub> ] Nominal voltage	230V/400V/460V/500V/690V
[F <sub>N</sub> ] Mains frequency	40-60Hz
Cos phi	1 (100% of the nominal current)

## Data

Number of phases	3-phase
Mains voltage and frequency	U <sub>N</sub> +10%/-15% F <sub>N</sub> +/-10%
Max. dynamic overload (4s)	120%
Efficiency	>98,0%
Duty cycle ED	50%
Electrical connection AC	L1/L2/L3 terminals
Electrical connection DC	+/- terminals
Electrical connection fan	L/N terminals (from configuration 2/700)
Standards and permission	Low voltage directive 2006/95/EG EMC directive EN 61000-3-4 EMC directive 2004/108/EG EMC directive EN 61000-3-2:2010-3 EMC directive EN 61000-3-12:2005-9 EN 60529 Degrees of protection provided by enclosures (IP code) EG- Directive Machinery 2006/42/EG

## Operating conditions

Degrees of protection IP code	IP 20
Humidity load	Humidity class F without condensation 5.....85% - class 3K3
Valid Temperature range at operation	5...40°C without power reduction <40°C.....55°C with power reduction 3% pro °C
Valid Temperature range at storage / transport	- 25°C...+70°C Transport -25°C...+55°C Storage
Altitude of site	1000m without power reduction > 1000m...4000m with power reduction 5% pro 1000m

## Component part

Option	RFI-Filter
Specification	3-phase RFI-filter for the safe and high efficient use of REVCON RLD power feedback modules.
Standards and permission (operation with RLD)	EMC directive 2004/108/EG EN 61000-6-2:8/2005 EN 61000-6-3: 1/2007 EN 61000-3-3: 9/2008 EN 60529 Degrees of protection provided by enclosures (IP code)
Option	RHF-RA module
Specification	Harmonic line filter for the reduction of the mains disturbances in connection with a REVCON power feedback module. The total harmonic distortion (THD I) of the mains current is reduced at nominal operating point of ca. 40% to <16% with this filter.
Standards and permission (operation with RLD)	IEC/EN 61000-3-2 IEC/EN 61000-3-12 IEC/EN 61000-3-4 IEC/EN 61000-2-2 IEC/EN 61000-2-4 IEEE 519 G5/4
Option	EST
Specification	Synchronisation terminals for the connection of a RHF-RA harmonic line filter with phase interchanging protection.
Option	Fuse holder
Specification	Fuse holder with fuses for the mains side fuse protection
Option	IFP (current control)
Specification	The current (limiting) control of the power feedback unit is able to avoid overcurrent-tripping of the unit caused by short time generator overload on the DC-bus.
Option	IL (Isolation lacquer)
Specification	To protect the electronic components of the power feedback unit from pollution of the cooling air, all printed circuit boards may be coated with an isolating lacquer.
Option	Overvoltage suppressor
Specification	If the power feedback unit (as well as a controller) is connected to ungrounded mains supply, it must only run if it is connected via an isolating transformer or if the plant is protected by overvoltage suppressors.
Option	External operating and signalling panel
Specification	When mounting the device inside a cabinet it is possible to mount an operator panel in the door of the cabinet by using the external operating and signalling panel.
Option	SLM
Specification	The option SLM adds the possibility to activate the sleep mode to reduce the standby power consumption.
Option	FS
Specification	The option FS reduced the start up time to less than 1s. This option must be combined with the option SLM.

# ELTROPLAN-REVCON

Elektrotechnische Anlagen GmbH

## Operating instructions



### Power feedback unit REVCON<sup>®</sup> RLD

Power range      4 ... 400 kW  
Voltage range    230V, 400V, 460V,  
                         500V, 690V

## Preface and general information

### 1.1.2 Ordering code

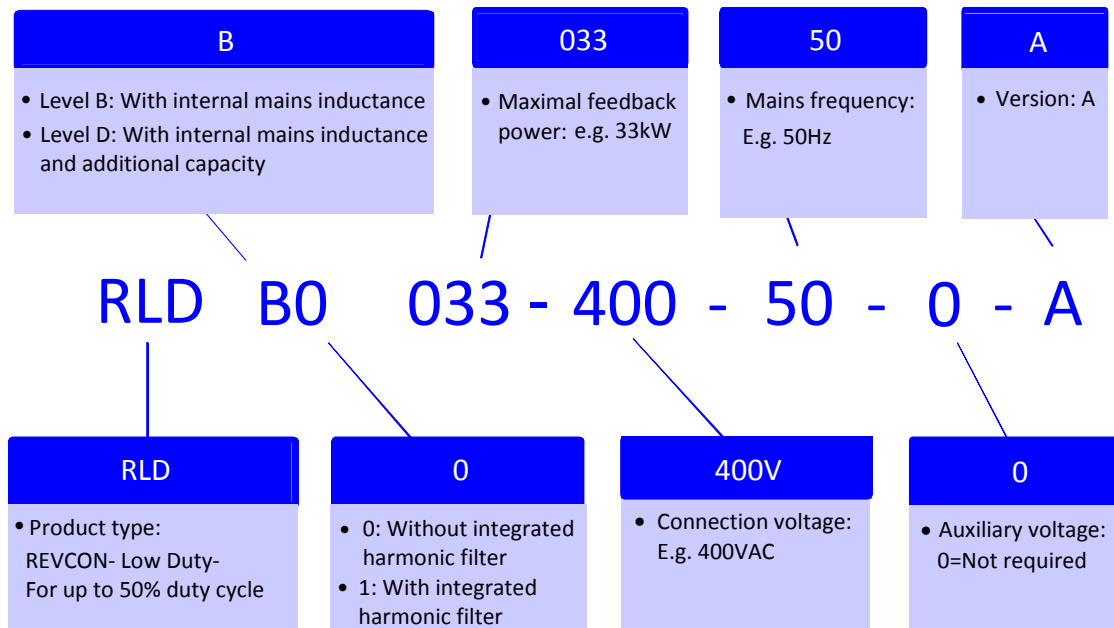

### 1.2 Scope of delivery

- 1 Power feedback unit REVCON® RLD
- 1 Operating instructions
- After receipt of the delivery verify immediately, if the scope of supply correspond to the shipping documents. We make no warranty for later complained defects

#### Claim

- Visible transport damages in transit immediately at the deliverer.
- Visible deficiencies/incompleteness immediately to ELTROPLAN-REVCON.

## Safety information

### 2 Safety information



## Safety and application notes for drive converters

(Low-Voltage Directive (2006/95/EEC))

#### 1. General

During operation, power feedback unit may have, according to their type of protection, live, bare, in some cases also movable or rotating parts as well as hot surfaces.

Non –authorized removal of required cover, inappropriate use, incorrect installation or operation, creates the risk of severe injury to persons or damage to material assets.

Further information can be obtained from the documentation.

All operations concerning transport, installation and commissioning as well as maintenance must be carried out by qualified, skilled personnel (IEC 364 and CENELEC HD 384 or DIN VDE 0100 and IEC-Report 664 or DIN VDE 0110 and national regulations for the preventions of accidents must be observed).

According to this basic safety information qualified skilled personnel are persons who are familiar with the erection, assembly, commissioning and operation of the product and who have the qualifications necessary for their occupation .

#### 2. Application as directed

Power feedback units are components which are designed for installation in electrical systems or machinery.

When installing in machines, commissioning of the power feedback unit (i.e. the starting of operation as directed) is prohibited until it is proven, that the machine corresponds to the regulations of the EC Directive (2006/42/EG) (Machinery Directive); EN 60204 must be observed.

Commissioning (i.e. starting operation as directed) is only allowed when there is compliance with the EMC-Directive (2004/108/EG).

The power feedback units meet the requirements of the Low-Voltage Directive (2006/95/EEC). The harmonized standards of the prEN 50178/DIN VDE 0160 series together with EN 60439-1/DIN VDE 0660 part 500 and EN 60146/DIN VDE 0558 are applicable for the power feedback unit. The technical data and information on the connection conditions must be obtained from the nameplate and the documentation and must be observed in all cases.

#### 3. Transport, Storage

Notes on transport, storage and appropriate handling must be observed.

At non-observance any warranty expires.

The power feedback unit has to be protected from inadmissible stress.

The transport is only valid in original packaging and in the thereon by pictograms marked transport position.

In particular during transport and handling no components are allowed to be bent and / or isolating distances may not be altered.

The units are equipped with electrostatic sensitive devices, which may be damaged by improper handling. Therefore it has to be avoided to get in contact with electronic components. If electronic components are damaged mechanically the unit must not be put into operation, as it cannot be ensured, that all relevant standards are observed. Climatic conditions must be observed according to prEN 50178.

#### 4. Erection

The devices must be erected and cooled according to the regulations of the corresponding documentation.

The power feedback units must be protected from inappropriate loads. Particularly during transport and handling, components must not be bent and / or isolating distances must not be changed. Touching of electronic components and contacts must be avoided.

Power feedback units contain electro-statically sensitive components which can easily be damaged by inappropriate handling. Electrical components must not be damaged or destroyed mechanically (health risk are possible!).

#### 5. Electrical Connection

When working on live power feedback units, the valid national regulations for the prevention of accidents (e.g. VBG 4) must be observed. Before any installation or connection works, the plant has to be switched off and to be secured properly.

The electrical installation must be carried out according to the appropriate regulations (e.g. cable cross-sections, fuses, PE-connection). More detailed information is included in the documentation. When using the power feedback unit with controllers without safe separation from the supply line (to VDE 0100) all control wiring has to be include in further protective measures (e.g. double insulated or shielded, grounded and insulated) .

Notes concerning the installation in compliance with EMC – such as screening, grounding, arrangement of filters and laying of cables – are included in the chapter installation of this documentation. These notes must be also observed in all cases for power feedback units with the CE-mark. The compliance with the required limit values demanded by the EMC legislation is the responsibility of the manufacturer of the system or machine.

#### 6. Operation

Systems where power feedback units are installed, if applicable, have to be equipped with additional monitoring and protective devices according to the valid safety regulations e.g. law on technical tools, regulations for the prevention of accidents, etc. .

After disconnecting the power feedback unit from the supply voltage, live parts of the power feedback unit and power connections must not be touched immediately, because of possibly charged capacitors. For this, observe the corresponding labels on the drive controllers.

During operation, all covers and doors must be closed.

#### 7. Maintenance and service

The manufacturer's documentation must be observed.

#### This safety information must be kept!

The product-specific safety and application notes in these Operating Instructions must also be observed!

## Safety information







### 2.4 Layout of the safety information

- All safety notes have a uniform layout:
  - The icon characterizes the type of danger.
  - The signal word characterizes the severity of danger.
  - The note describes the danger and suggests how to avoid the danger.



#### Signal word

Legend

	Used pictograms		Signal words	
<b>Warning of injury to persons</b>		Imminent danger by current	<b>Danger!</b>	Warns of an immediately imminent Danger. Consequences by disregard: Death or severe injuries
		Warning of an imminent danger	<b>Warning!</b>	Warns of a possible, very danger situation. Possible consequences by disregard: Death or severe injuries
		Dangerous situation	<b>Caution!</b>	Warns of a possible, dangerous situation. Possible consequences by disregard: Minor or small injuries
		Warning of hot surface	<b>Warning!</b>	Warns of touching a hot surface. Possible consequences by disregard: Burnings
<b>Warning of property damages</b>		Harmful situation	<b>Stop!</b>	Warns of possible property damages. Possible consequences by disregard: Damage of the drive system or its surroundings
<b>Useful information and application notes</b>		Information	<b>Note!</b>	Marks a generally, useful note, tip. If you follow it, you make the handling of the system easier

### 2.5 Residual hazards



#### Operator's safety

After mains disconnections, the power terminals + and – remain live for several minutes.

#### Protection of the device



Cyclic connection and disconnection of the supply voltage at terminals L1, L2 und L3, may overload the internal input current limitation:

Allow at least 1 minute between disconnection and reconnection.

### **3 Technical data**

#### **3.1 Characteristics**

- Small compact housing
- Braking power of controller is fed back into mains
- Power range 4kW to 400kW
- Up to 4 units can be paralleled (more on request)
- DC-bus coupling of several controllers possible
- IGBT power modules with high efficiency and high service reliability
- Self synchronising
- Overload protection during feedback operation
- Supervision of mains voltage, phase sequence and temperature
- High efficiency
- High dynamic braking processes are possible
- User-friendly commissioning – no adjustment necessary

## Technical data

### 3.2 General data / application conditions

Range	Values
Permissible temperature range*	During transport of the unit: -25°C...+70°C (to VDE 0160) During storage of the unit: -25°C...+55°C (to VDE 0160) During operation of the unit: 5°C... +40°C without power derating 40°C...+55°C with power derating
Humidity class*	Humidity class F without condensation (5% - 85% relative humidity)
Environment: Resonance search	Base standard: DIN EN 60068-2-6 Test specification: 5 Hz, 150 Hz, 3 directions (0,5 g, 0,1 g, 0,5 g)
Environment: Sine vibration test	Base standard: DIN EN 60068-2-6 Test specification: (5 Hz-13,2 Hz)-150 Hz 2 mm peak to peak 0,7g
Installation height h*	H ≤ 1000 m a.m.s.l. without power derating 1000 m a.m.s.l. < h 4000 m a.m.s.l. with power derating
Air pressure*	86kPa – 106kPa to VDE0875 part 11 and prEN55082
Degree of pollution	VDE 0110 Part 2 degree 2
Noise immunity	EN 61000-4-4 degree 4 EN 61000-4-2 degree 3 EN 61000-6-2 criterion A
Insulation strength	Overvoltage category III according to VDE 0110
Packaging	DIN 55468 for transport packaging materials
Transport: Random vibration test	Base standard: DIN EN 60068-2-64 Base standard: DIN EN 30786-2
Transport: Mechanical shock test	Base standard: DIN EN 60068-2-27 Base standard: DIN EN 30786-2
Type of protection	IP 20
Approvals	CE: Low-Voltage Directive

\*Climatic conditions according to class 3K3 (EN 50178 Part 6.1)

### 3.3 Rated data

#### 3.3.1 Power feedback unit REVCON RLD B0

REVCON® type		RLD B0 230V	RLD B0 400V	RLD B0 460V	RLD B0 500V	RLD B0 690V
Nominal range of the interlinked mains voltage	$U_N$ [V]	$220 \leq U_N \leq 240$	$380 \leq U_N \leq 415$	$440 \leq U_N \leq 480$	500	$600 \leq U_N \leq 700$
Tolerance of the interlinked mains voltage	$U_N$ [V]	-15% / +10%	-15% / +10%	-15% / +10%	-15% / +10%	-15% / +10%
Mains frequency	$f_N$ [Hz]	40 - 60 ± 10 %				
Overload capability		ca. 1,2 x $I_{rms}$ (dynamic)				
Efficiency	$\eta$ [%]	Ca. 98 %				
Power factor	$\cos\phi$	~ 1				
Fundamental frequency component	g	~ 0,7- 0,95				
* <sup>1</sup> Required airflow	m <sup>3</sup> / h	a) RLD B0 4-230, 7-230, 12-230, 18-230 RLD B0 22-230, 25-230 RLD B0 7-400, 13-400, 22-400, 33-400 RLD B0 45-400 RLD B0 22-460, 33-460, 45-460 RLD B0 22-500, 33-500, 45-500 : 200 b) RLD B0 38-230, 50-230, 75-230 RLD B0 70-400, 90-400, 135-400 RLD B0 70-460, 90-460, 110-460, 125-460 RLD B0 70-500, 90-500, 110-500, 125-500 RLD B0 24-690, 45-690 : 350 c) RLD B0 75-230* <sup>2</sup> RLD B0 135-400* <sup>2</sup> RLD B0 125-460* <sup>2</sup> RLD B0 125-500* <sup>2</sup> RLD B0 70-690, 90-690 : 450 d) RLD B0 90-230, 115-230, 145-230, 200-230 RLD B0 160-400, 200-400, 225-400, 250-400 RLD B0 345-400 RLD B0 140-460, 160-460, 230-460, 280-460 RLD B0 325-460, 375-460 RLD B0 140-500, 160-500, 250-500, 400-500 RLD B0 150-690, 200-690, 250-690 : 700 e) RLD B0 350-690 : 800				
Power derating	[%/K]	$40^\circ\text{C} < T_a < 55^\circ\text{C} \Rightarrow 3\%/K$				
	[%/m]	$1000\text{m a.m.s.l.} < h \leq 4000\text{m a.m.s.l.} \Rightarrow 5\%/1000\text{m}$				

Table 3.3.1.1

\*<sup>1</sup> Depending on the size of the unit (nominal power and nominal voltage)

\*<sup>2</sup> Alternative case-type with minor changed dimensions

## Technical data

### 3.3.2 Power feedback unit REVCON RLD D0

REVCON type		RLD D0 230V	RLD D0 400V	RLD D0 460V	RLD D0 500V	RLD D0 690V
Nominal range of the interlinked mains voltage	$U_N$ [V]	$220 \leq U_N \leq 240$	$380 \leq U_N \leq 415$	$440 \leq U_N \leq 480$	500	$600 \leq U_N \leq 700$
Tolerance of the interlinked mains voltage	$U_N$ [V]	-15% / +10%	-15% / +10%	-15% / +10%	-15% / +10%	-15% / +10%
Mains frequency	$f_N$ [Hz]	40 - 60 ± 10 %				
Overload capability		ca. 1,2 x Irms (dynamic)				
Efficiency	$\eta$ [%]	Ca. 98 %				
Power factor	cosφ	~ 1				
Fundamental frequency component	g	~ 0,7- 0,95				
* <sup>1</sup> Airflow requirement	m <sup>3</sup> / h	a) RLD D0 6-230, 10-230, 16-230, 21-230 RLD D0 28-230 RLD D0 11-400, 18-400, 28-400, 38-400 RLD D0 50-400 RLD D0 15-460, 24-460, 33-460 RLD D0 17-500, 27-500, 37-500, 45-500 RLD D0 24-690, 45-690, : 200 b) RLD D0 40-230, 58-230, 78-230 RLD D0 70-400, 100-400, 135-400 RLD D0 42-460, 64-460, 83-460, 105-460, RLD D0 138-460 RLD D0 70-500, 90-500, 90-500, 115-500 : 350 c) RLD D0 75-230* <sup>2</sup> RLD D0 135-400* <sup>2</sup> RLD D0 125-460* <sup>2</sup> RLD D0 70-690, 70-690, 100-690 : 450 d) RLD D0 92-230, 116-230, 145-230 RLD D0 160-400, 200-400, 250-400 RLD D0 160-460, 230-460, 280-460 RLD D0 150-500, 250-500, 320-500 RLD D0 150-690, 200-690, 250-690 : 700 e) RLD D0 350-690 : 800				
Power derating	[%/K]	$40^\circ\text{C} < T_a < 55^\circ\text{C} \Rightarrow 3\%/K$				
	[%/m]	$1000\text{m a.m.s.l.} < h \leq 4000\text{m a.m.s.l.} \Rightarrow 5\%/1000\text{m}$				

Table 3.3.2.1

\*<sup>1</sup> Depending on the size of the unit (nominal power and nominal voltage)

\*<sup>2</sup> Alternative case-type with minor changed dimensions

**Technical data**

Nominal voltage 500V

<b>REVCON® - type</b>	<b>AC Max. current I<sub>rms</sub> [A]</b>	<b>DC Max. current I [A]</b>	<b>REVCON® - item number</b>
RLD B0 22-500-50-0-A	25	30	21011021
RLD B0 33-500-50-0-A	38	46	21011022
RLD B0 45-500-50-0-A	52	63	21011023
RLD B0 70-500-50-230-A	81	98	21011024
RLD B0 90-500-50-230-A	104	126	21011025
RLD B0 110-500-50-230-A	127	153	21011026
RLD B0 125-500-50-230-A	144	174	21011027
RLD B0 140-500-50-230-A	161	195	21011028
RLD B0 160-500-50-230-A	185	224	21011029
RLD B0 250-500-50-230-A	289	347	21011030
RLD B0 400-500-50-230-A	462	559	21011131

Table 3.3.4.4

Nominal voltage 690V

<b>REVCON® - type</b>	<b>AC Max. current I<sub>rms</sub> [A]</b>	<b>DC Max. current I [A]</b>	<b>REVCON® - item number</b>
RLD B0 24-690-50-230-A	20	24	21011061
RLD B0 45-690-50-230-A	38	45	21011062
RLD B0 70-690-50-230-A	59	70	21011063
RLD B0 90-690-50-230-A	75	91	21011064
RLD B0 150-690-50-230-A	126	150	21011065
RLD B0 200-690-50-230-A	167	200	21011066
RLD B0 250-690-50-230-A	209	253	21011067
RLD B0 300-690-50-230-A	251	300	21011068
RLD B0 350-690-50-230-A	293	350	21011069

Table 3.3.4.5

## Technical data

REVCON® - type	DC-fuses (use fast acting semiconductor fuses only)
RLD B0 7-400-50-0-A	-
RLD B0 13-400-50-0-A	-
RLD B0 22-400-50-0-A	-
RLD B0 33-400-50-0-A	Siba 5014006.80 80A 690V 22x58mm
RLD B0 45-400-50-0-A	Siba 5014206.135 135A 690V 22x58mm
RLD B0 70-400-50-230-A	Siba 2018920.200 200A 660V NH 00
RLD B0 90-400-50-230-A	Siba 2018920.250 250A 690V NH 00
RLD B0 135-400-50-230-A	Siba 2018920.350 350A 690V NH 00
RLD B0 160-400-50-230-A	Siba 2018920.400 400A 690V NH 00
RLD B0 200-400-50-230-A	Siba 2077132.500 500A 1250V NH 01
RLD B0 250-400-50-230-A	Siba 2071332.630 630A 1110V NH 01
RLD B0 345-400-50-230-A	Siba 2071332.630 630A 1110V NH 01

Table 3.3.6.1.2

REVCON® - type	DC-fuses (use fast acting semiconductor fuses only)
RLD B0 22-460-60-0-A	Siba 5012406.50 50A 690V 14x51mm
RLD B0 33-460-60-0-A	Siba 5014006.80 80A 690V 22x58mm
RLD B0 45-460-60-115-A	Siba 5014006.100 100A 690V 22x58mm
RLD B0 70-460-60-115-A	Siba 2018920.160 200A 690V NH 00
RLD B0 90-460-60-115-A	Siba 2018920.200 200A 690V NH 00
RLD B0 110-460-60-115-A	Siba 2018920.200 200A 690V NH 00
RLD B0 125-460-60-115-A	Siba 2018920.250 250A 690V NH 00
RLD B0 140-460-60-115-A	Siba 2018920.315 315A 690V NH 00
RLD B0 160-460-60-115-A	Siba 2071332.350 350A 1250V NH 01
RLD B0 230-460-60-115-A	Siba 2077132.500 500A 1250V NH 01
RLD B0 280-460-60-115-A	Siba 2071332.630 630A 1110V NH 01
RLD B0 325-460-60-115-A	Siba 2071332.630 630A 1110V NH 01
RLD B0 375-460-60-115-A	Siba 2072332.800 800A 1100V NH 02

Table 3.3.6.1.3

REVCON® - type	DC-fuses (use fast acting semiconductor fuses only)
RLD B0 22-500-50-0-A	Siba 5012406.50 50A 690V 14x51mm
RLD B0 33-500-50-0-A	Siba 5014006.80 80A 690V 22x58mm
RLD B0 45-500-50-0-A	Siba 5014006.100 100A 690V 22x58mm
RLD B0 70-500-50-230-A	Siba 2018920.160 200A 690V NH 00
RLD B0 90-500-50-230-A	Siba 2018920.160 200A 690V NH 00
RLD B0 110-500-50-230-A	Siba 2018920.200 200A 690V NH 00
RLD B0 125-500-50-230-A	Siba 2018920.250 250A 690V NH 00
RLD B0 140-500-50-230-A	Siba 2018920.315 315A 690V NH 00
RLD B0 160-500-50-230-A	Siba 2018920.315 315A 690V NH 00
RLD B0 250-500-50-230-A	Siba 2077132.500 500A 1250V NH 01
RLD B0 400-500-50-230-A	Siba 2072332.800 630A 1100V NH 02

Table 3.3.6.1.4

## Technical data

REVCON® - type	Order designation for filter	Case type
RLD B0 7-400-50-0-A	RF-RLD 7-400	0
RLD B0 13-400-50-0-A	RF-RLD 13-400	0
RLD B0 22-400-50-0-A	RF-RLD 22-400	0
RLD B0 33-400-50-0-A	RF-SVC 33-400	1
RLD B0 45-400-50-0-A	RF-SVC 45-400	2
RLD B0 70-400-50-230-A	RF-SVC 70-400	2
RLD B0 90-400-50-230-A	RF-SVC 90-400	2
RLD B0 135-400-50-230-A	RF-SVC 135-400	3
RLD B0 160-400-50-230-A	RF-SVC 160-400	3
RLD B0 200-400-50-230-A	RF-SVC 200-400	3
RLD B0 250-400-50-230-A	RF-SVC 250-400	On request
RLD B0 345-400-50-230-A	RF-SVC 345-400	On request

Table 3.7.1.2

REVCON® - type	Order designation for filter	Case type
RLD B0 22-460-60-0-A	RF-SVC 22-460	1
RLD B0 33-460-60-0-A	RF-SVC 33-460	1
RLD B0 45-460-60-115-A	RF-SVC 45-460	2
RLD B0 70-460-60-115-A	RF-SVC 70-460	2
RLD B0 90-460-60-115-A	RF-SVC 90-460	2
RLD B0 110-460-60-115-A	RF-SVC 110-460	2
RLD B0 125-460-60-115-A	RF-SVC 125-460	2
RLD B0 140-460-60-115-A	RF-SVC 140-460	3
RLD B0 160-460-60-115-A	RF-SVC 160-460	3
RLD B0 230-460-60-115-A	RF-SVC 230-460	3
RLD B0 280-460-60-115-A	RF-SVC 280-460	On request
RLD B0 325-460-60-115-A	RF-SVC 325-460	On request
RLD B0 375-460-60-115-A	RF-SVC 375-460	On request

Table 3.7.1.3

REVCON® - type	Order designation for filter	Case type
RLD B0 22-500-50-0-A	RF-SVC 22-500	1
RLD B0 33-500-50-0-A	RF-SVC 33-500	1
RLD B0 45-500-50-0-A	RF-SVC 45-500	2
RLD B0 70-500-50-230-A	RF-SVC 70-500	2
RLD B0 90-500-50-230-A	RF-SVC 90-500	2
RLD B0 110-500-50-230-A	RF-SVC 110-500	2
RLD B0 125-500-50-230-A	RF-SVC 125-500	2
RLD B0 140-500-50-230-A	RF-SVC 140-500	3
RLD B0 160-500-50-230-A	RF-SVC 160-500	3
RLD B0 250-500-50-230-A	RF-SVC 250-500	3
RLD B0 400-500-50-230-A	RF-SVC 400-500	On request

Table 3.7.1.4

## Technical data

REVCON® - type	Ordering code RHF- module	REVCON® - item number	Case type	Fan
RLD B0 22-500-50-0-A	RHF-RA 29-500-50-0-A	25070083	X4	inside
RLD B0 33-500-50-0-A	RHF-RA 36-500-50-0-A	25070084	X4	inside
RLD B0 45-500-50-0-A	RHF-RA 58-500-50-0-A	25070086	X5	inside
RLD B0 70-500-50-230-A	RHF-RA 87-500-50-0-A	25070088	X6	inside
RLD B0 90-500-50-230-A	RHF-RA 109-500-50-0-A	25070089	X6	inside
RLD B0 110-500-50-230-A	RHF-RA 128-500-50-0-A	25070090	X6	inside
RLD B0 125-500-50-230-A	RHF-RA 155-500-50-0-A	25070091	X7	inside
RLD B0 140-500-50-230-A	RHF-RA 197-500-50-0-A	25070092	X7	inside
RLD B0 160-500-50-230-A	RHF-RA 197-500-50-0-A	25070092	X7	inside
RLD B0 250-500-50-230-A	RHF-RA 296-500-50-0-A	25070094	X8	inside
RLD B0 400-500-50-230-A	On request	On request	On request	On request

Table 3.11.1.3

REVCON® - type	Ordering code RHF- module	REVCON® - item number	Case type	Fan
RLD B0 24-690-50-230-A	RHF-RA 20-690-50-0-A	25070061	X3	inside
RLD B0 45-690-50-230-A	RHF-RA 36-690-50-0-A	25070064	X4	inside
RLD B0 70-690-50-230-A	RHF-RA 58-690-50-0-A	25070066	X5	inside
RLD B0 90-690-50-230-A	RHF-RA 77-690-50-0-A	25070067	X6	inside
RLD B0 150-690-50-230-A	RHF-RA 128-690-50-0-A	25070070	X6	inside
RLD B0 200-690-50-230-A	RHF-RA 197-690-50-0-A	25070072	X7	inside
RLD B0 250-690-50-230-A	RHF-RA 240-690-50-0-A	25070073	X7	inside
RLD B0 300-690-50-230-A	RHF-RA 296-690-50-0-A	25070074	X8	inside
RLD B0 350-690-50-230-A	RHF-RA 296-690-50-0-A	25070074	X8	inside

Table 3.11.1.4

### 3.12 RHF-RA module RLD D0

REVCON® - type	Ordering code RHF- module	REVCON® - item number	Case type	Fan
RLD D0 11-400-50-0-A	RHF-RA 22-400-50-20-A	25070003	X2	inside
RLD D0 18-400-50-0-A	RHF-RA 29-400-50-20-A	25070004	X3	inside
RLD D0 28-400-50-0-A	RHF-RA 43-400-50-20-A	25070007	X3	inside
RLD D0 38-400-50-0-A	RHF-RA 58-400-50-20-A	25070008	X4	inside
RLD D0 50-400-50-0-A	RHF-RA 72-400-50-20-A	25070009	X4	inside
RLD D0 70-400-50-230-A	RHF-RA 101-400-50-20-A	25070011	X5	inside
RLD D0 100-400-50-230-A	RHF-RA 144-400-50-20-A	25070012	X6	inside
RLD D0 135-400-50-230-A	RHF-RA 217-400-50-20-A	25070014	X7	inside
RLD D0 160-400-50-230-A	RHF-RA 252-400-50-20-A	25070015	X7	inside
RLD D0 200-400-50-230-A	RHF-RA 304-400-50-20-A	25070016	X7	inside
RLD D0 250-400-50-230-A	RHF-RA 380-400-50-20-A	25070018	X7	inside
RLD D0 300-400-50-230-A	RHF-RA 433-400-50-20-A	25070019	X8	inside

Table 3.12.1.1

## Installation

### 4.2 Dimensions

Nominal voltage 230V

REVCON® Type	Dimensions			Enclosure	Weight [kg]	Power loss* [W]
	Height [mm]	Width [mm]	Depth [mm]			
RLD-B0 4-230-50-0-A	500	274	310	1/500	29	50
RLD-B0 7-230-50-0-A	500	274	310	1/500	30	80
RLD-B0 12-230-50-0-A	500	274	310	1/500	31	140
RLD-B0 18-230-50-0-A	500	274	310	1/500	33	370
RLD-B0 22-230-50-0-A	500	274	310	1/500	47,5	280
RLD-B0 38-230-50-230-A	700	274	315	2/700	50	385
RLD-B0 50-230-50-230-A	700	274	315	2/700	51	500
RLD-B0 75-230-50-230-A	700	274	315	2/700	90	650
RLD-B0 90-230-50-230-A	834	390	378	3/800	99	780
RLD-B0 115-230-50-230-A	834	390	378	3/800	103	1014
RLD-B0 145-230-50-230-A	942	390	378	3/801	105	1300
RLD-B0 200-230-50-230-A	942	390	378	3/801	123	1850

Table 4.2.1.1

Nominal voltage 400V

REVCON® Type	Dimensions			Enclosure	Weight [kg]	Power loss* [W]
	Height [mm]	Width [mm]	Depth [mm]			
RLD-B0 7-400-50-0-A	384	240	240	0/340	17	50
RLD-B0 13-400-50-0-A	384	240	240	0/340	18	80
RLD-B0 22-400-50-0-A	384	240	240	0/340	20	140
RLD-B0 33-400-50-0-A	500	274	310	1/500	31	370
RLD-B0 45-400-50-0-A	500	274	310	1/500	33	280
RLD-B0 70-400-50-230-A	700	274	315	2/700	47,5	385
RLD-B0 90-400-50-230-A	700	274	315	2/700	50	500
RLD-B0 135-400-50-230-A	700	274	315	2/700	51	650
RLD-B0 160-400-50-230-A	834	390	378	3/800	90	780
RLD-B0 200-400-50-230-A	834	390	378	3/800	99	1014
RLD-B0 225-400-50-230-A	834	390	378	3/800	103	1160
RLD-B0 250-400-50-230-A	834	390	378	3/800	105	1300
RLD-B0 345-400-50-230-A	942	390	378	3/801	123	1850

Table 4.2.1.2

**4.4.1.1 Wiring schematic REVCON RLD B0/B1**

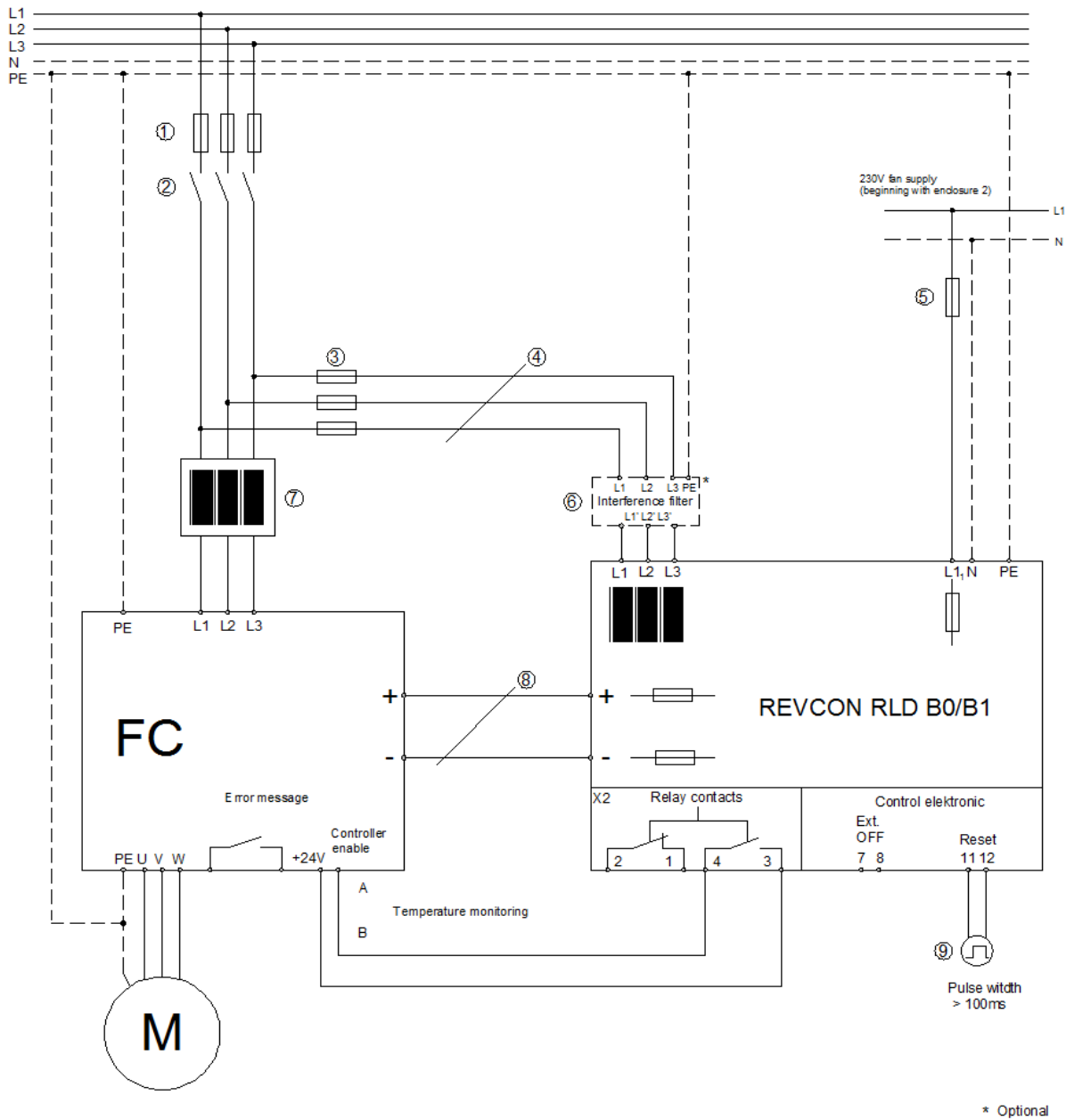

Figure 4.4.1.1: Wiring schematic of the power feedback unit REVCON<sup>®</sup> RLD B0/B1 and one or more controller

**Note!**



This is a wiring example. Special features of an application (e.g. installation of a PLC) may require modifications of the wiring of the terminals X2.1 ... X2.12.

**Danger!**



\* It is in no case allowed to pre-connect not current compensated direct inductances!

**4.4.1.3 Wiring schematic REVCON RLD B0/D0 with RHF-RA**

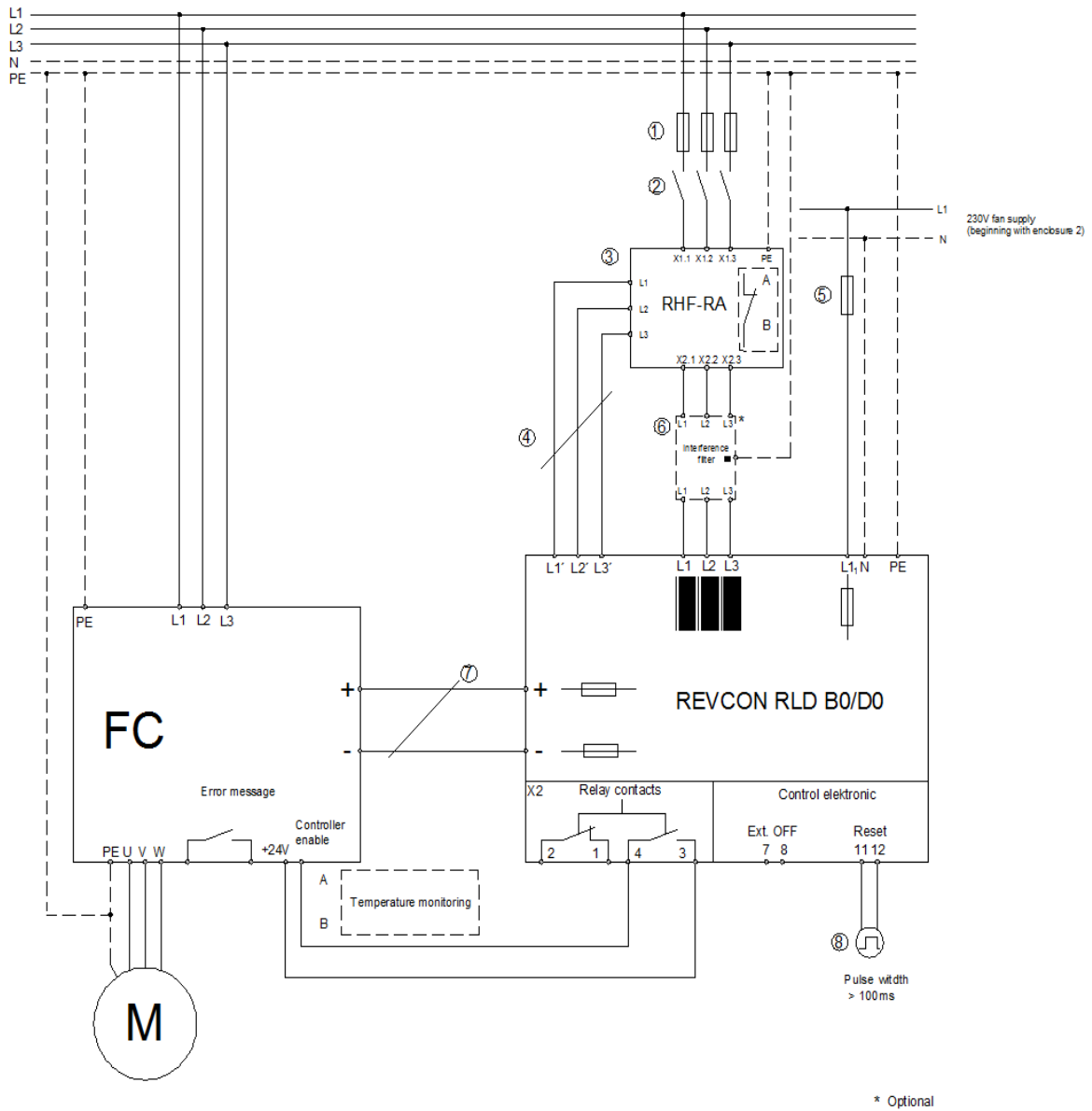

Figure 4.4.1.3: Wiring schematic of the power feedback unit REVCON<sup>®</sup> RLD B0/D0 with RHF-RA and one or more controller

**Note!**



This is a wiring example. Special features of an application (e.g. installation of a PLC) may require modifications of the wiring of the terminals X2.1 ... X2.12.

**Danger!**



It is in no case allowed to pre-connect uncompensated direct inductances!

**4.4.1.4 Wiring schematic REVCON RLD B0/D0 and FC with RHF-RA**

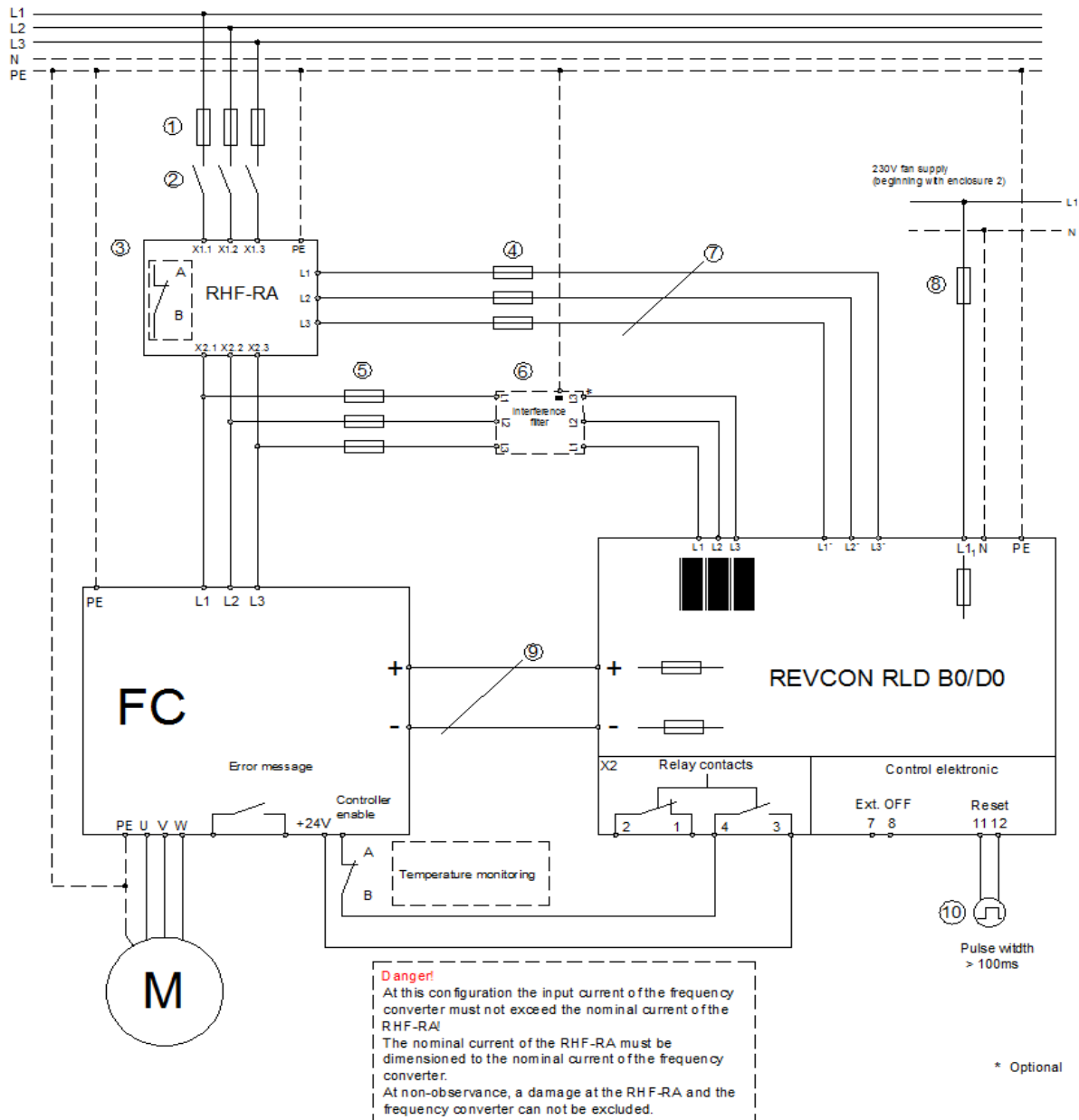

Figure 4.4.1.4: Wiring schematic of the power feedback unit REVCON® RLD B0/B1 and FC with RHF-RA and one or more controller

**Note!**



This is a wiring example. Special features of an application (e.g. installation of a PLC) may require modifications of the wiring of the terminals X2.1 ... X2.12.



**Danger!**

It is in no case allowed to pre-connect uncompensated direct inductances!



PT. KOMIPO PEMBANGKITAN JAWA BALI

PLTU TANJUNG JATI B #UNIT 3&4

PURCHASE ORDER

Doc. Ref : KPJB-0951-02

Form No. : KPJB-0951-02-ZZ-FM-05

Design Div. : Finance and Administration

Revision No. : 01



TERMS AND CONDITION

Lampiran

**SYARAT - SYARAT DAN KONDISI**

**KETENTUAN UMUM**

Singkatan dan istilah umum :

"Purchase Order/PO" adalah Surat Pesanan Pembelian (*Purchase Order* atau PO).

"ASET OPERATOR" adalah PT Komipo Pembangkitan Jawa Bali (PT. KPJB)

"PLN TJB" adalah PT PLN (Persero) Unit Induk Pembangkitan Tanjung Jati B.

"PPN" adalah Pajak Pertambahan Nilai.

**1. SURAT MENYURAT**

Setiap surat menyurat harus menggunakan Kop Surat Perusahaan yang mencantumkan Nomor *Purchase Order/PO* , Nomor Surat Penawaran, Tanggal dan ditandatangani di atas meterai oleh Penyedia Barang/Jasa (oleh Direktur atau yang dikuasakan berdasarkan Anggaran Dasar Perusahaan), dan dialamatkan kepada: **ASET OPERATOR**, Procurement, Jepara.

Korespondensi antara **ASET OPERATOR** dan Penyedia Barang/Jasa dapat dilaksanakan melalui surat, faksimili, atau *e-mail* dan ditujukan kepada alamat masing-masing Pihak sebagaimana yang tercantum dalam *Purchase Order/PO*.

Salah satu Pihak dapat mengganti alamat, nomor telepon, faksimili dan/atau *E-mail* dengan memberikan pemberitahuan terlebih dahulu kepada Pihak lainnya.

**2. PROSES PENGADAAN**

Proses Pengadaan diadakan dengan sistem yang diputuskan oleh **ASET OPERATOR Procurement** dan **PLN TJB**, dimana prosedur yang berlaku yaitu sebagai berikut:

2.1 Penyedia Barang / Jasa yang diundang untuk Pengadaan adalah yang telah terdaftar di daftar Penyedia Barang/Jasa **ASET OPERATOR** dan telah disetujui oleh **PLN TJB** dengan diterbitkan "SAP CODE" oleh **PLN TJB**.

2.2 Menyerahkan Jaminan Penawaran untuk Surat Penawaran di atas Rp.500,000,000,- (Lima Ratus Juta Rupiah) dan/atau dipersyaratkan pada Undangan Pengadaan Barang / Jasa dengan nilai jaminan minimal 1% (satu persen) dan maksimal 3% (tiga persen) dari Harga Penawaran dari Penyedia Barang/Jasa termasuk PPN sesuai peraturan yang berlaku, kepada **ASET OPERATOR** dengan masa berlaku adalah 90 (Sembilan Puluh) hari kalender terhitung dari tanggal yang tertera di Surat Penawaran Harga. Jaminan Penawaran Harus diterbitkan oleh Bank sesuai dengan Daftar Penyedia Jaminan Terseleksi (DPJT) PLN yang telah disetujui oleh **ASET OPERATOR** dan/atau **PLN TJB**.

2.3 Penyedia Barang/Jasa wajib memenuhi persyaratan yang diminta oleh **ASET OPERATOR Procurement** dan tercantum dalam Surat Penawaran Harga, yaitu sebagai berikut:

2.3.1 Jadwal Pengiriman/pekerjaan yang diajukan dalam Surat Penawaran Harga adalah dalam hitungan "**HARI KALENDER atau TANGGAL yang disepakati**".

2.3.2 Sertifikat dan/atau dokumen lainnya yang dipersyaratkan dalam permintaan barang/jasa yang akan diserahkan, maka harus tercantum dalam Surat Penawaran Harga dan itu adalah "**SERTIFIKAT/DOKUMEN ASLI**", kecuali ada ketentuan dan persetujuan lain yang disepakati Para Pihak (Penyedia Barang/Jasa dan **ASET OPERATOR Procurement**).

2.3.3 Harga Yang ditawarkan adalah dalam "**RUPIAH**" sesuai dengan peraturan yang berlaku, kecuali ada ketentuan dan persetujuan lain yang disepakati Para Pihak (Penyedia Barang/Jasa dan **ASET OPERATOR Procurement**).

2.3.4 Surat Penawaran Harga yang diserahkan ke **ASET OPERATOR Procurement** harus menggunakan kop surat resmi perusahaan, bertanggal, bermeterai dan ditandatangani oleh Penyedia Barang/Jasa (oleh Direktur atau yang dikuasakan berdasarkan Anggaran Dasar Perusahaan).

2.3.5 Masa berlaku Surat Penawaran Harga adalah 90 (Sembilan Puluh) Hari Kalender sejak tanggal Surat Penawaran Harga dibuat.

2.3.6 Syarat dan Kondisi penyerahan barang/jasa adalah "**DDP Tanjung Jati B**" (*incoterms* 2000), kecuali ada ketentuan dan persetujuan lain yang disepakati Para Pihak (Penyedia Barang/Jasa dan **ASET OPERATOR Procurement**).

2.3.7 Syarat dan Kondisi Pembayaran adalah 45 (empat puluh lima) Hari Kalender sejak barang/atau bukti penyelesaian pekerjaan dan dokumen lainnya yang dipersyaratkan dalam *Purchase Order/PO* lengkap diterima oleh **ASET OPERATOR** dan **PLN TJB**.

2.3.8 Penyedia Barang/Jasa dipersyaratkan mencantumkan kesanggupan untuk menerbitkan "**Surat Pernyataan Jaminan/Warranty Letter**", yang menyatakan bahwa barang yang dikirimkan adalah Asli, Baru dan Tidak ada cacat. *Purchase Order/PO* lengkap diterima oleh **ASET OPERATOR** dan dapat digunakan, dan ditandatangani di atas meterai oleh Penyedia Barang/Jasa (oleh Direktur atau yang dikuasakan berdasarkan Anggaran Dasar Perusahaan). Jika dipersyaratkan dalam PO

2.4 Surat Penawaran Harga dan Dokumen pengadaan lainnya yang telah diterima oleh **ASET OPERATOR Procurement** adalah mutlak milik **ASET OPERATOR Procurement** dan keputusan yang dibuat oleh **ASET OPERATOR Procurement Komite** adalah mutlak dan tidak dapat diganggu gugat.

2.5 Adapun Syarat dan Ketentuan lainnya yang ditetapkan terpisah adalah satu kesatuan dari Syarat –Syarat dan Kondisi pada lampiran 2.

**3. PERSETUJUAN PURCHASE ORDER/PO**

Sebagai konfirmasi persetujuan Pesanan atau syarat-syarat *Purchase Order/PO*, Nomor Referensi Rekanan wajib menandatangani Surat *Purchase Order/PO* di atas meterai yang cukup pada kolom yang tersedia dan mengembalikan kepada Procurement **ASET OPERATOR**.

**3.1 PROSES PURCHASE ORDER/PO**

Proses *Purchase Order/PO* diberlakukan dalam tahap sebagai berikut:

3.1.1 *Purchase Order/PO* atas nama **PLN TJB** lebih besar dari Rp.500,000,000,- (Lima Ratus Juta Rupiah), maka Penyedia Barang/Jasa diwajibkan menyerahkan Jaminan Pelaksanaan ditujukan ke **PLN TJB**, bernilai minimal 5% (lima persen) dari total harga barang/ jasa yang tercantum dalam *Purchase Order/PO* termasuk PPN sesuai dengan peraturan yang berlaku.

3.1.2 *Purchase Order/PO* Asli yang telah lengkap ditandatangani oleh **ASET OPERATOR** atas sepengetahuan dan persetujuan **PLN TJB** terlebih dahulu, dan wajib ditandatangani di atas meterai oleh Penyedia Barang/Jasa (oleh Direktur atau yang dikuasakan berdasarkan Anggaran Dasar Perusahaan) dan dikembalikan kepada Procurement **ASET OPERATOR**.

3.1.3 *Aktivasi Surat Purchase Order/PO* adalah 7 (tujuh) Hari Kalender sejak *Purchase Order/PO* dikirimkan melalui surat tertulis dan/atau surat elektronik (*surel/email*) oleh Procurement **ASET OPERATOR**.

3.1.4 *Jangka Waktu berlakunya Purchase Order/PO* ditetapkan dalam *Purchase Order/PO*, pada kolom "**Start Date**" dan "**End Date**".

3.1.5 Pada ketentuan *Pasal* 3.1.1 dimana **ASET OPERATOR** akan mengirimkan surat "*Appointment of awarded Supplier*" melalui surat tertulis dan/atau Surat Elektronik (*surel/email*) kepada Penyedia Barang/Jasa, dan selambat-lambatnya dalam waktu 14 (empat belas) Hari Kalender setelah tanggal dikirimkan surat "*Appointment of awarded Supplier*", maka Jaminan Pelaksanaan harus diterima oleh Procurement **ASET OPERATOR**, apabila telah melewati jangka waktu yang telah ditetapkan dan pihak Penyedia Barang/Jasa belum memberikan Jaminan Pelaksanaan, maka **ASET OPERATOR** mempunyai hak membatalkan perikatan hukum (*Purchase Order/PO*) dengan Penyedia Barang/Jasa. Penyedia Barang/Jasa dianggap mengundurkan diri dan Jaminan Penawaran dicairkan tanpa syarat. Penyedia Barang/Jasa dianggap telah melakukan Wanprestasi dan akan dikenakan sanksi sesuai dengan peraturan yang berlaku di **ASET OPERATOR** dan **PLN TJB**.



**PT. KOMIPO PEMBANGKITAN JAWA BALI**

**PLTU TANJUNG JATI B #UNIT 3&4**

**PURCHASE ORDER**

Doc. Ref : KPJB-0951-02

Form No. : KPJB-0951-02-ZZ-FM-05

Design Div. : Finance and Administration

Revision No. : 01



- 3.2 **ASET OPERATOR** dan Penyedia Barang/Jasa sepakat dalam hal **ASET OPERATOR** membatalkan *Purchase Order/PO* maka **ASET OPERATOR** dan **PLN TJB** tanpa terkecuali dibebaskan dari segala bentuk gugatan dan laporan hukum, sanksi, ganti rugi, penggantian biaya-biaya maupun ongkos-ongkos apapun sehingga Penyedia Barang/Jasa tidak memiliki hak dan wewenang untuk menuntut pertanggungjawaban apapun lagi dari **ASET OPERATOR** dan **PLN TJB**.
- 3.3 *Purchase Order/PO* dan Ketentuan lainnya yang ditetapkan terpisah adalah satu kesatuan dari Syarat –Syarat dan Kondisi lampiran 2.

#### 4. JANGKA WAKTU PELAKSANAAN

Jangka Waktu Pelaksanaan adalah Jangka Waktu yang tertera dalam *Purchase Order/PO* sesuai pada ketentuan Pasal 3.1.4, kecuali adanya pengakhiran atau perpanjangan berdasarkan kesepakatan Para Pihak.

#### 5. PERPANJANGAN WAKTU PELAKSANAAN

Setiap perpanjangan waktu pelaksanaan akan diterbitkan Amendemen *Purchase Order/PO* dengan Jangka Waktu yang disepakati Para Pihak.

#### 6. PERUBAHAN *PURCHASE ORDER/PO* (AMENDMENT *PO*)

Setiap perubahan atas *Purchase Order/PO* mengenai Masa berlaku *Purchase Order/PO*, sebagaimana ketentuan pada Pasal 3.1.4 dan syarat-syarat dan kondisi lain hanya akan mengikat apabila disetujui secara tertulis dari **ASET OPERATOR** atas nama **PLN TJB** dengan diterbitkannya *Amendment PO* yang diterbitkan 2 (dua) rangkap yang masing - masing rangkap ditandatangani diatas meterai oleh **ASET OPERATOR** dan Penyedia Barang/Jasa.

#### 7. BARANG-BARANG

7.1 Semua barang yang dipasok/disuplai harus sesuai dengan perincian yang tercantum dalam *Purchase Order/PO*.

7.2 Penyimpangan dari ketentuan-ketentuan di atas tidak diperkenankan tanpa persetujuan tertulis/tanpa *Amendment PO* dari **ASET OPERATOR**.

#### 8. KEMASAN

Kemasan harus dibuat kuat (dalam wujud kayu atau karton) dan layak laut atau udara sesuai dengan standar yang berlaku bagi kemasan. Semua harga bahan kemasan telah termasuk dalam harga yang telah disetujui. Pada setiap kemasan harus dicantumkan nama barang.

#### 9. PEMERIKSAAN

9.1 Pemeriksaan sebelum pengapalan: apabila pemeriksaan sebelum pengapalan diperlukan, maka **ASET OPERATOR** dan/atau **PLN TJB** akan melakukan pemeriksaan barang di tempat Penyedia Barang/Jasa atau tempat lain yang disetujui Para Pihak.

9.2 Barang akan diperiksa pada waktu penyerahan dilaksanakan setelah lengkap dengan dokumen yang dipersyaratkan pada *Purchase Order/PO*. Barang yang tidak memenuhi syarat-syarat yang ditentukan dalam *Purchase Order/PO* akan dikembalikan kepada Penyedia Barang/Jasa, dan semua biaya dan kerugian akan ditimbulkan menjadi risiko dan tanggung jawab Penyedia Barang/Jasa.

#### 10. SERTIFIKASI

Sertifikat untuk barang (-barang) tertentu yang ditetapkan oleh **ASET OPERATOR** dan **PLN TJB** adalah sebagai berikut:

- Sertifikat Asal Usul Barang (*Certificate of Origin/COO*);
- Sertifikat dari Pabrik (*Certificate of Manufacture/COM*);
- Surat Keaslian Barang;
- Sertifikat Hasil Uji Pabrik (*Factory Acceptance Test Certificate*);
- Salinan Dokumen Impor Barang (*Copy Bill of Lading*);
- Sertifikat Analisa (*Certificate of Analysis/COA*);

ataupun dokumen-dokumen pendukung lainnya (sebagaimana dipersyaratkan khusus di *Purchase Order/PO*).

#### 11. PENYERAHAN

11.1 Penyedia Barang/Jasa harus menyerahkan barang (-barang) dalam jangka waktu dan tempat sesuai dengan syarat-syarat yang telah ditentukan dalam *Purchase Order/PO*.

11.2 Dalam jangka waktu paling lambat 7 (tujuh) Hari Kalender sebelum pengiriman barang (-barang), Penyedia Barang/Jasa harus memberitahukan **ASET OPERATOR** mengenai jadwal pengiriman.

11.3 Waktu Penyerahan barang(-barang) dihitung efektif sejak 7 (tujuh) Hari Kalender sejak *Purchase Order/PO* dikirimkan melalui surat tertulis dan/atau Surat Elektronik (*surel/ email*) oleh Procurement **ASET OPERATOR** ditambah jangka waktu pengiriman yang tercantum pada *Purchase Order/PO* sebagaimana ketentuan pada Pasal 3.1.5 dan lengkap disertai dengan penyerahan dokumen pendukung yang dipersyaratkan dalam *Purchase Order/PO*.

#### 12. DENDA SANKSI

12.1 Sanksi atas pencairan Jaminan Penawaran tanpa syarat apabila Penyedia Barang/Jasa membatalkan *Purchase Order/PO* secara sepihak, tanpa persetujuan **ASET OPERATOR** dan **PLN TJB**, sebagaimana ketentuan pada Pasal 2.2 dan Pasal 3.1.6. Penyedia Barang/Jasa dianggap telah melakukan Wanprestasi dan mendapatkan sanksi *blacklist* di lingkungan **ASET OPERATOR** dan **PLN TJB** minimal 2 (dua) tahun.

12.2 Denda atas keterlambatan menyelesaikan pekerjaan atau memasok Barang adalah setiap hari keterlambatan dikenakan 1/1000 (satu per seribu) dengan maksimal denda keterlambatan adalah 5% (lima persen) dari total nilai *Purchase Order/PO* belum termasuk PPN sesuai dengan peraturan yang berlaku dan/atau sama dengan maksimal keterlambatan pengiriman maksimal adalah 50 (lima puluh) Hari Kalender, kecuali ada kesepakatan lain antara Para Pihak. Serta melakukan pemotongan pembayaran kepada Penyedia Barang/Jasa dengan menggunakan nilai denda yang sudah ditetapkan **ASET OPERATOR** tersebut sebagai dasar pemotongan.

12.3 Batas maksimal Penyedia Barang/Jasa dalam keterlambatan adalah 3 (tiga) *Purchase Order/PO* dan Penyedia Barang/Jasa akan di tangguhkan ("*suspend*") atau tidak dapat turut serta dalam proses pengadaan berikutnya. Pemberian Penangguhan ("*suspend*") kepada Penyedia Barang/Jasa adalah hak mutlak **ASET OPERATOR** atas persetujuan **PLN TJB**, dan tanpa pemberitahuan resmi kepada Penyedia Barang/Jasa.

12.4 Penyedia Barang/Jasa tidak dapat membatalkan *Purchase Order/PO* sepihak kepada **ASET OPERATOR** dan/atau **PLN TJB**. Bila Penyedia Barang/Jasa tidak sanggup menyerahkan atau menyelesaikan pekerjaannya dalam waktu yang telah ditentukan, **ASET OPERATOR** dan/atau **PLN TJB** sebagaimana ketentuan pada Pasal 11.3, maka **ASET OPERATOR** memiliki hak dan wewenang penuh untuk:

12.4.1 Mengenakan denda maksimal sebesar 5% (lima persen) dari Total Nilai pada *Purchase Order/PO* atau mencairkan Jaminan Pelaksanaan tanpa syarat;

12.4.2 Dan/ Atau memesan barang/ jasa tersebut kepada sumber lain dan bila ada kelebihan harga yang dibayarkan **ASET OPERATOR** maka Penyedia Barang/Jasa wajib menanggung kelebihan harga tersebut;

12.4.3 Penyedia Barang/Jasa dianggap telah melakukan Wanprestasi dan mendapatkan sanksi *black list* di lingkungan **ASET OPERATOR** dan **PLN TJB** minimal 2 (dua) tahun disertai dengan membatalkan atau mengakhiri PO beserta pengakhiran ikatan Kerjasama dengan Penyedia Barang/Jasa.

12.5 Denda atau Sanksi dapat diabaikan dan/atau dihilangkan apabila keterlambatan atas suatu Pengadaan Barang atau Jasa yang dianggap oleh **ASET OPERATOR** dan/ atau **PLN TJB** adalah dikategorikan sebagai suatu "*Force Majeure*" sebagaimana ketentuan pada Pasal 16.

#### 13. TAHAPAN SURAT PEMBERITAHUAN, PERINGATAN, DAN PEMUTUSAN *PURCHASE ORDER/PO* KARENA WANPRESTASI



PT. KOMIPO PEMBANGKITAN JAWA BALI

PLTU TANJUNG JATI B #UNIT 3&4

PURCHASE ORDER

Doc. Ref : KPJB-0951-02

Form No. : KPJB-0951-02-ZZ-FM-05

Design Div. : Finance and Administration

Revision No. : 01



13.1 Peristiwa-peristiwa yang digolongkan sebagai Wanprestasi adalah:

- a. Peristiwa Wanprestasi yang mengakibatkan *Purchase Order*/PO berakhir tanpa melalui surat peringatan dari **ASET OPERATOR** terhadap Penyedia Barang/Jasa adalah sebagai berikut:
  - i. Penyedia Barang/Jasa terbukti melakukan tindak pidana antara lain adanya pemalsuan surat/dokumen, praktek korupsi, penyuapan, pemberian gratifikasi, persekongkolan, kecurangan dan pemalsuan yang berkaitan dengan proses pengadaan, *Purchase Order*/PO dan/atau pelaksanaan Pekerjaan.
  - ii. Penyedia Barang/Jasa terbukti melakukan pelanggaran atas peraturan internal **ASET OPERATOR** dan/atau **PLN TJB** terkait *fraud*.
  - iii. Berdasarkan putusan Pengadilan yang telah mempunyai kekuatan hukum tetap, Penyedia Barang/Jasa dinyatakan dalam keadaan pailit, pembubaran, likuidasi atau diberikan penundaan pembayaran hutang yang menyebabkan Penyedia Barang/Jasa tidak dapat melakukan kewajibannya berdasarkan *Purchase Order*/PO.
  - iv. Penyedia Barang/Jasa terbukti dikenakan Sanksi Daftar Hitam (*blacklist*) sebelum penandatanganan *Purchase Order*/PO.
  - v. Apabila Jaminan Penawaran dan/atau Jaminan Pelaksanaan yang diserahkan oleh Penyedia Barang/Jasa kepada **ASET OPERATOR** dan/atau **PLN TJB** selama jangka waktu *Purchase Order*/PO terbukti palsu/tidak benar.
  - vi. Setiap pernyataan yang dibuat oleh Penyedia Barang/Jasa di dalam *Purchase Order*/PO yang berkaitan dengan proses pengadaan *Purchase Order*/PO dan/atau pelaksanaan Pekerjaan terbukti tidak sah dan/atau tidak dilaksanakan oleh Penyedia Barang/Jasa.
- b. Peristiwa Wanprestasi yang mengakibatkan *Purchase Order*/PO berakhir melalui surat peringatan dari **ASET OPERATOR** terhadap Penyedia Barang/Jasa adalah sebagai berikut:
  - i. Penyedia Barang/Jasa mengalihkan Pekerjaan baik sebagian atau seluruhnya atau hak atau kewajiban yang diatur dalam *Purchase Order*/PO tanpa persetujuan tertulis dari **ASET OPERATOR**;
  - ii. Apabila denda yang diatur dalam *Purchase Order*/PO tidak dibayar oleh Penyedia Barang/Jasa kepada **ASET OPERATOR**.
  - iii. Apabila Penyedia Barang/Jasa tidak melakukan perpanjangan Jaminan Pelaksanaan sebagaimana diatur dalam *Purchase Order*/PO.
  - iv. Penyedia Barang/Jasa tidak memenuhi baik sebagian atau seluruh kewajiban sesuai ketentuan yang diatur dalam *Purchase Order*/PO.

13.2 Dalam hal terjadi Peristiwa Wanprestasi oleh Penyedia Barang/Jasa sebagaimana dimaksud Pasal 13 ayat 13.1 butir b Syarat Umum *Purchase Order*/PO, **ASET OPERATOR** berhak mengakhiri *Purchase Order*/PO dengan memberikan surat peringatan, dengan ketentuan sebagai berikut:

- a. Surat Pemberitahuan (*Notification Letter*): dikirimkan secara tertulis dan/atau melalui *Email* ke Penyedia Barang/Jasa maksimal 14 (empat belas) Hari Kalender sebelum jangka waktu pengiriman jatuh tempo yang tertera pada *Purchase Order*/PO.
- b. Surat Peringatan Resmi (*Official Warning Letter*): dikirimkan secara tertulis dan/atau melalui *Email* ke Penyedia Barang/Jasa yang mengalami keterlambatan pengiriman dengan ketentuan sebagai berikut:
  - i. Surat Peringatan Pertama (*Warning Letter 1*): 1- 10 hari setelah masa berlakunya *Purchase Order*/PO berakhir (*end date*), dan Penyedia Barang/Jasawajib merespon dalam waktu 10 hari setelah Surat Peringatan Pertama (*Warning Letter 1*) diterima.
  - ii. Surat Peringatan Kedua (*Warning Letter 2*): 21- 30 hari setelah masa berlakunya *Purchase Order*/PO berakhir (*end date*), dan Penyedia Barang/Jasawajib merespon dalam waktu 10 hari setelah Surat Peringatan Kedua (*Warning Letter 2*) diterima.
  - iii. *Warning Letter 3* (Surat Pengakhiran/Pemutusan (*Termination Letter*)): 51 hari setelah masa berlakunya *Purchase Order*/PO berakhir (*end date*).
- c. Surat Pengakhiran/Pemutusan (*Termination Letter*): dikirimkan secara tertulis dan/atau melalui *Email* ke Penyedia Barang/Jasa setelah 2 (dua) surat pada Pasal 13.2.a dan 13.2.b di atas dikirimkan dan tidak tercapainya kesepakatan antara Para Pihak dalam penyelesaian permasalahan yang dimaksud dalam jangka waktu masa berlakunya *Purchase Order*/PO, maka secara sepihak yaitu **ASET OPERATOR** atas persetujuan **PLN TJB**, akan membatalkan *Purchase Order*/PO dengan mengirimkan Surat Pemutusan (*Termination Letter*) kepada Penyedia Barang/Jasa.
- d. Apabila Penyedia Barang/Jasa tidak menyelesaikan pekerjaan serta tidak tercapainya kesepakatan antara Para Pihak dalam penyelesaian pekerjaan yang dimaksud dalam jangka waktu masa berlakunya *Purchase Order*/PO dalam waktu sebagaimana disebutkan pada Pasal 13 ayat 13.2 butir c, maka **ASET OPERATOR** berhak mencairkan Jaminan Pelaksanaan Penyedia Barang/Jasa pada periode berjalan, dan mengakhiri *Purchase Order*/PO secara sepihak.

13.3 Dalam hal Penyedia Barang/Jasa telah melakukan pemulihan atau perbaikan sebagaimana dimaksud pada bab ini, dan pemulihan atau perbaikan tersebut disetujui oleh **ASET OPERATOR** maka peringatan tertulis yang telah diterbitkan tersebut tidak akan diperhitungkan sebagai pemberian peringatan yang berkelanjutan atau tidak berlaku kumulatif pada pemberian peringatan berikutnya.

13.4 Atas setiap pengakhiran dari *Purchase Order*/PO, seluruh kewajiban-kewajiban masing-masing Pihak berdasarkan *Purchase Order*/PO wajib berhenti, kecuali:

- a. Sehubungan dengan kewajiban-kewajiban pembayaran yang ditimbulkan dari tindakan-tindakan yang diambil sebelum pengakhiran tersebut (termasuk namun tidak terbatas pada hak normatif Pekerja Penyedia Barang/Jasa);
- b. Sebagaimana ditentukan lain dalam *Purchase Order*/PO;
- c. Bahwa ketentuan terkait Jaminan Pelaksanaan akan tetap berlaku walaupun *Purchase Order*/PO telah diakhiri; dan/atau
- d. Pengakhiran tersebut tidak akan mengurangi setiap hak atas ganti rugi atau setiap perbaikan lainnya yang mungkin dimiliki oleh masing-masing pihak berdasarkan *Purchase Order*/PO.

13.5 Dalam hal terjadi Peristiwa Wanprestasi Penyedia Barang/Jasa, maka Penyedia Barang/Jasa akan dikenakan hukuman/denda sesuai ketentuan pada *Purchase Order*/PO.

13.6 **ASET OPERATOR** akan memberlakukan hukuman daftar hitam (*blacklist*) bagi setiap pengakhiran *Purchase Order*/PO yang disebabkan karena wanprestasi Penyedia Barang/Jasa sebagaimana diatur lebih lanjut dalam ketentuan yang berlaku pada **ASET OPERATOR**.

13.7 Terhadap pengakhiran *Purchase Order*/PO, Para Pihak sepakat untuk tidak memberlakukan ketentuan Pasal 1266 Kitab Undang-Undang Hukum Perdata.

13.8 Akibat-akibat Pemutusan *Purchase Order*/PO:

- a. **ASET OPERATOR** dan/atau **PLN TJB** dibebaskan dari segala tuntutan hutang-hutang Penyedia Barang/Jasa kepada pihak ketiga yang harus ditanggung oleh Penyedia Barang/Jasa;
- b. **ASET OPERATOR** dan Penyedia Barang/Jasa segera mengadakan pemeriksaan bersama yang dituangkan dalam Berita Acara Pemeriksaan Pekerjaan dan/atau *Good Receipt* (GR) dan/atau *Join Inspection* (JI) yang meliputi beberapa prestasi yang telah selesai dikerjakan oleh Penyedia Barang/Jasa. Apabila Penyedia Barang/Jasa tidak bersedia mengadakan pemeriksaan bersama, maka **ASET OPERATOR** akan mengadakan pemeriksaan terakhir dan hasilnya dianggap sebagai hasil pemeriksaan bersama;
- c. Penyedia Barang/Jasa hanya berhak mendapatkan pembayaran sesuai kemajuan pekerjaan yang telah dilaksanakan dan disetujui **ASET OPERATOR**. Peralatan dan bahan-bahan yang belum dipergunakan tidak termasuk dalam penilaian kemajuan pekerjaan;
- d. **ASET OPERATOR** akan mengambil alih pekerjaan untuk diselesaikan dengan *Purchase Order*/PO lain atau dengan cara lain;

#### 14. HARGA

14.1 Harga yang tercantum dalam *Purchase Order*/PO ini adalah tetap, tidak berubah dan mengikat.

14.2 Bagi Pengusaha Kena Pajak ("PKP") harga yang tercantum dalam *Purchase Order*/PO tidak termasuk PPN sesuai dengan peraturan yang berlaku. PPN harus dinyatakan terpisah dari harga barang(-barang) yang dipesan.

#### 15. JAMINAN PENAWARAN DAN JAMINAN PELAKSANAAN

Jaminan dipersyaratkan untuk Pengadaan sebagai berikut :



PT. KOMIPO PEMBANGKITAN JAWA BALI

PLTU TANJUNG JATI B #UNIT 3&4

PURCHASE ORDER

Doc. Ref : KPJB-0951-02

Form No. : KPJB-0951-02-ZZ-FM-05

Design Div. : Finance and Administration

Revision No. : 01



- 15.1 Jaminan Penawaran adalah bernilai minimal 1% (satu persen) maksimal 3% (Tiga persen) dari Total Nilai Perkiraan Sendiri (HPS) atau Surat Penawaran Harga dari Penyedia Barang/Jasa termasuk PPN sesuai dengan peraturan yang berlaku, untuk nilai Penawaran lebih besar dari Rp.500,000,000,- (lima ratus juta rupiah), sebagaimana ketentuan pada Pasal 2.2 .
- 15.2 Jaminan Pelaksanaan adalah bernilai minimal 5% (lima persen) dari Total Nilai pada *Purchase Order/PO* termasuk PPN sesuai dengan peraturan yang berlaku untuk nilai Pembelian lebih besar dari Rp.500,000,000,- (lima ratus juta rupiah), sebagaimana ketentuan pada Pasal 3.1.1 di atas. Dengan ketentuan masa berlaku Jaminan Pelaksanaan adalah sebagaimana ketentuan pada Pasal 3.1.4 ditambah sekurang-kurangnya 50 (Lima Puluh Hari) Hari Kalender.
- 15.3 Jaminan yang disertakan harus mengikuti persyaratan yang diminta oleh **ASET OPERATOR** dan/atau **PLN TJB** dengan ketentuan sebagai berikut :
  - 15.3.1 Mengikuti format yang sudah dibakukan oleh **ASET OPERATOR** dan/ atau **PLN TJB**.
  - 15.3.2 Menggunakan mata uang dalam "Rupiah", kecuali ada ketentuan dan persetujuan lain yang disepakati Para Pihak (Penyedia Barang/ Jasa dan ASET OPERATOR Procurement).
  - 15.3.3 Harus diterbitkan oleh Bank sesuai dengan Daftar Penyedia Jaminan Terseleksi (DPJT) PLN yang telah disetujui oleh **ASET OPERATOR** dan/atau **PLN TJB**.
- 15.4 Jaminan Pelaksanaan diserahkan kepada **ASET OPERATOR** maksimal 14 (empat belas) Hari Kalender setelah "**Surat Penunjukan Pemenang / Appointment of Awarded Supplier**" dikirimkan melalui surat tertulis dan/atau Surat Elektronik (Surel/ Email) oleh **ASET OPERATOR** kepada Penyedia Barang/Jasa, sebagaimana ketentuan pada Pasal 3.1.5.
- 15.5 Asli dari Jaminan akan dikembalikan ke Penyedia Barang/Jasa apabila semua kewajiban dari Penyedia Barang/Jasa telah dinyatakan selesai oleh **ASET OPERATOR** atas persetujuan **PLN TJB**.
- 15.6 Jaminan dapat dimungkinkan untuk diperpanjang masa berlakunya atas permintaan dari **ASET OPERATOR** dan/atau **PLN TJB** kepada Penyedia Barang/Jasa.

#### 16. FORCE MAJEURE

- 16.1 Peristiwa, kejadian atau keadaan berikut ini adalah *Force Majeure*: Kehendak Tuhan (*Act of God*) meliputi namun tidak terbatas pada gempa bumi, dari banjir, epidemi, kebakaran, perang, huru-hara, pemogokan dan/atau pemberlakuan peraturan pemerintah yang mengatur atau berhubungan dengan pelaksanaan/ pengiriman di dalam *Purchase Order/PO*.
- 16.2 Dalam hal terjadi suatu peristiwa, kejadian atau keadaan *Force Majeure*, Penyedia Barang/Jasa wajib memberitahukan secara tertulis dan/atau email dengan melampirkan bukti-bukti dari instansi yang berwenang kepada **ASET OPERATOR** selambat-lambatnya 3 (tiga) hari sejak terjadinya suatu peristiwa, kejadian atau keadaan *Force Majeure*.
- 16.3 Dalam hal pemberitahuan sebagaimana ketentuan Pasal 16.2 di atas terlampaui atau tidak dilaksanakan maka Para Pihak sepakat bahwa kejadian tersebut bukan merupakan keadaan *Force Majeure*.
- 16.4 Baik Penyedia Barang/Jasa maupun **ASET OPERATOR** dan **PLN TJB** dibebaskan dari setiap dan semua tanggung jawab yang timbul sebagai akibat terjadinya suatu peristiwa, kejadian atau keadaan *Force Majeure*.

#### 17. TUNTUTAN DARI PIHAK KETIGA

Penyedia Barang/Jasa harus membebaskan dan melindungi **ASET OPERATOR** dan **PLN TJB** dari segala tuntutan dari pihak ketiga yang timbul atau akan timbul sehubungan dengan *Purchase Order/PO*.

#### 18. GARANSI (Apabila Dipersyaratkan di dalam *Purchase Order/PO*)

Penyedia Barang/Jasa menjamin ke **ASET OPERATOR** dan/ atau **PLN TJB**, bahwa barang-barang yang dikirim sesuai dengan spesifikasi yang disepakati sebagaimana ketentuan pada Pasal 2.3.8. Barang tidak cacat atau rusak material atau teknis, baru (bukan barang bekas pakai) dan digaransi oleh Pabrik dan/atau Penyedia Barang/Jasa. Garansi harus berlaku selama jangka waktu 18 (delapan belas) bulan sejak tanggal pengiriman barang atau 12 (dua belas) bulan sejak tanggal pemasangan atau operasi awal atas barang ("**Masa Garansi**"). Apapun yang terjadi terlebih dahulu dalam Masa Garansi, ditemukan kerusakan atau kecacatan barang, **ASET OPERATOR** berkewajiban untuk memberitahukan secara tertulis dan/atau melalui email atas hal tersebut kepada Penyedia Barang/Jasa. Dan dalam waktu 3 x 24 jam setelah diterimanya pemberitahuan tersebut, Penyedia Barang/Jasa wajib memperbaiki barang yang cacat atau rusak tersebut, dan apabila barang tidak bisa diperbaiki dalam jangka waktu paling lambat 30 (tiga puluh) Hari Kalender, maka Penyedia Barang/Jasa harus mengganti barang yang rusak tersebut dengan barang baru dengan kualitas dan spesifikasi yang sama tanpa ada penambahan biaya apapun dari **ASET OPERATOR**.

#### 19. TAGIHAN

Untuk melakukan penagihan, Penyedia Barang/Jasa harus memenuhi syarat-syarat penagihan dengan melengkapi dokumen-dokumen antara lain sebagai berikut:

- 19.1 Surat Permohonan Pembayaran: 1 (satu) rangkap Asli
- 19.2 Kwitansi : 3 (tiga) rangkap, 1 (satu) rangkap bermeterai cukup dan 2 (dua) rangkap lainnya tanpa meterai .
- 19.3 Invoice : 3 (tiga) rangkap, 1 (satu) rangkap bermeterai cukup dan 2 (dua) rangkap lainnya tanpa meterai.
- 19.4 Faktur Pajak : 2 (dua) rangkap.
- 19.5 Berita Acara Penyelesaian Pekerjaan (BAPK) dan/atau *Goods Receipt* dan/atau *Joint Inspection* : 1 (satu) rangkap Asli.
- 19.6 Berita Acara Serah Terima (BAST) barang/jasa/pekerjaan dan/atau *Minutes Of Verification* (MOV): 1 (satu) rangkap Asli.
- 19.7 NPWP dan SPPKP : 1 (satu) rangkap *Copy*.
- 19.8 Sertifikat Asal Barang dan/atau Sertifikat Manufaktur: 1 (satu) asli dan/atau 1 (satu) *Copy* (Apabila dipersyaratkan pada *Purchase Order/PO*).
- 19.9 Surat Jaminan/Garansi yang menyatakan masa garansi barang adalah 18 (delapan belas) bulan sejak pengiriman atau 12 (dua belas) bulan sejak instalasi : 1 (satu) asli dan 2 (dua) *Copy* (Apabila dipersyaratkan pada *Purchase Order/PO*).
- 19.10 Jaminan Pelaksanaan dan Surat Konfirmasi keabsahan Jaminan Pelaksanaan : 1 (satu) rangkap *Copy* (Apabila dipersyaratkan pada *Purchase Order/PO*).
- 19.11 SIUP/NIB dan SIUJK : 1 (satu) rangkap *Copy* (Apabila ada atau apabila dipersyaratkan pada *Purchase Order/PO*)
- 19.12 Syarat-syarat lain yang belum tercantum sebagaimana poin-poin diatas namun dipersyaratkan khusus pada *Purchase Order /PO* wajib dipenuhi oleh Penyedia Barang/Jasa.

(Persyaratan penagihan terlampir di lampiran " Tata Cara Penagihan")

#### 20. PEMBAYARAN

Kecuali ditentukan lain dalam *Purchase Order/PO* :

- 20.1 Pembayaran akan dilakukan pada 45 (empat puluh lima) Hari Kalender setelah barang/ Jasa dinyatakan diterima dengan Bukti Asli *Goods Receipt/ Completion Work*, dan dokumen-dokumen penagihan telah diterima dengan baik, lengkap dan benar.
- 20.2 Pembayaran akan dilakukan melalui bank transfer.

#### 21. LAIN - LAIN

- 21.1 Syarat-syarat umum ini berlaku sah dan mengikat, kecuali ada ketentuan lain yang tertera pada *Purchase Order/PO*.
- 21.2 Bilamana **ASET OPERATOR** serta Penyedia Barang/Jasa menandatangani kesepakatan tambahan sebagai satu kesatuan dari *Purchase Order/PO* dan ternyata menimbulkan pertentangan dengan klausul-klausul di dalam *Purchase Order/PO* maka **ASET OPERATOR** dan Penyedia Barang/Jasa sepakat akan selalu menafsirkan dengan cara memilih, mematuhi dan menerapkan klausul yang lebih menguntungkan **ASET OPERATOR** semata.



PT. KOMIPO PEMBANGKITAN JAWA BALI

PLTU TANJUNG JATI B #UNIT 3&4

PURCHASE ORDER

Doc. Ref : KPJB-0951-02

Form No. : KPJB-0951-02-ZZ-FM-05

Design Div. : Finance and Administration

Revision No. : 01



- 21.3 **ASET OPERATOR** dan/atau **PLN TJB**, setiap saat memiliki hak eksklusif untuk melakukan evaluasi berkaitan dengan kinerja, kepatuhan atau hasil pelaksanaan kewajiban oleh Penyedia Barang/Jasa, dimana hasil evaluasi tersebut akan disampaikan kepada Penyedia Barang/Jasa dalam bentuk pernyataan tertulis.
- 21.4 Evaluasi tersebut dilakukan dalam rangka menjamin keberlangsungan PLTU Tanjung Jati B Jepara sehingga hasil evaluasi sebagaimana dimaksud menjadi dasar bagi **ASET OPERATOR** dan/atau **PLN TJB** untuk mengkaji ulang status serta jangka waktu *Purchase Order/PO* dan/atau penentuan status Penyedia Barang/Jasa dalam Daftar Hitam Penyedia Barang/Jasa **ASET OPERATOR** dan/atau **PLN TJB**.
- 21.5 *Purchase Order/PO* dibuat, diatur dan ditafsirkan sesuai dengan hukum Negara Republik Indonesia.
- 21.6 Jika terjadi perselisihan yang tidak mendapatkan solusi maka **ASET OPERATOR** dan Penyedia Barang/Jasa sepakat untuk dapat melakukan pengakhiran *Purchase Order/PO* dan tidak memberlakukan ketentuan Pasal 1266 Kitab Undang-undang Hukum Perdata.
- 21.7 Syarat-syarat dan kondisi ini dibuat dalam Bahasa Indonesia dan Bahasa Inggris. Dalam hal adanya inkonsistensi atau penafsiran yang berbeda antara versi Bahasa Indonesia dan versi Bahasa Inggris, versi Bahasa Indonesia dari Syarat-syarat dan kondisi ini akan berlaku dan versi Bahasa Inggris harus dianggap secara otomatis diubah (perubahan mana berlaku sejak tanggal ditandatanganinya versi bilingual ini) untuk menjadikan bagian yang relevan dari versi Bahasa Inggris sesuai dengan bagian yang relevan dari versi Bahasa Indonesia.
- 21.8 **ASET OPERATOR** berhak melakukan Audit di Waktu tertentu kepada rekanan Penyedia Barang/Jasa, Proses pengaudit dilakukan oleh **ASET OPERATOR** didampingi tim Auditor yang ditunjuk **ASET OPERATOR**.

#### **KETENTUAN MENYANGKUT LINGKUNGAN, KESEHATAN, DAN KESELAMATAN KERJA**

##### **1. STANDART KESELAMATAN UNTUK BAHAN BAHAN YANG BERACUN**

- 1.1 Penyedia Barang/Jasa harus memberikan daftar data keselamatan material - material (MSDS) untuk seluruh *chemical*, pelumas, lem, cairan, pembersih dan bahan bahan lainnya yang berpotensi beracun yang rekanan akan gunakan dalam pelaksanaan pekerjaan.
- 1.2 Penyedia Barang/Jasa harus mengikuti syarat - syarat untuk penyimpanan, penanganan dan pembuangan material termasuk syarat - syarat untuk Peralatan Perlindungan Personal dan peralatan Pernafasan (RPE) yang ditentukan oleh **ASET OPERATOR**.
- 1.3 Setiap Material yang mengandung zat - zat yang berpotensi beracun yang ada di *Site* yang tidak sesuai dengan persyaratan MSDS dan belum disetujui oleh **ASET OPERATOR**, harus segera dihilangkan atau dipindahkan dari *site* oleh Penyedia Barang/Jasa sampai persetujuan tersebut diperoleh.

##### **2. PURCHASE REQUISITION JASA/SERVICE**

- 2.1 Dokumen Analisa Kerja Aman (*Job Safety Analysis / JSA*) atau dokumen identifikasi bahaya lainnya yang terkait dengan Jasa.
- 2.2 Prosedur kerja aman / instruksi kerja dan/atau dokumen EHS lainnya yang terkait dengan Jasa.
- 2.3 Surat keterangan sehat dari dokter untuk personel yang terkait dengan jasa.
- 2.4 Foto *copy* Sertifikat kompetensi untuk personel yang terkait dengan jasa.
- 2.5 Foto *copy* surat Kelayakan atas Peralatan Angkat dan Angkut yang masih "**VALID**" yang terkait dengan Jasa.
- 2.6 Foto *copy* Surat Keterangan Catatan Kepolisian (SKCK) dan kartu identitas (Kartu Tanda Penduduk/KTP atau Paspor) masih berlaku untuk lampiran Formulir *Request ID Card*.
- 2.7 Foto *copy* Surat Ijin Mengemudi (SIM) yang masih berlaku untuk pengemudi mobil perusahaan untuk lampiran formulir "*Vehicle Gate Pass Request*".
- 2.8 Foto *copy* surat KIR yang masih berlaku untuk kendaraan operasional kategori tertentu untuk lampiran formulir "*Vehicle Gate Pass Request*".
- 2.9 Surat pernyataan dari Manajemen perusahaan bahwa akan mematuhi peraturan perundangan terkait dengan Lingkungan dan
- 2.10 Keselamatan, Kesehatan Kerja (LK3), salah satunya seperti berikut :
  - 2.10.1 Menyediakan Alat Pelindung Diri (APD) untuk seluruh karyawan yang standard dan sesuai
  - 2.10.2 Bertanggung jawab atas limbah/sampah yang dihasilkan oleh pekerjaan jasa tersebut serta selalu menjaga kerapian dan kebersihan area kerja.
  - 2.10.3 Membuat "Surat Pernyataan" bahwa perusahaan tidak mencemari lingkungan
  - 2.10.4 Melampirkan Sertifikat ISO 14001 dan Sertifikat PROPER yang dimiliki (apabila dipersyaratkan dalam RFQ & *Purchase Order/PO*)

##### **3. PURCHASE REQUISITION BARANG**

Menyediakan dokumen yang terkait dengan persyaratan Lingkungan, Keselamatan dan Kesehatan Kerja (LK3), seperti:

- 3.1 Lembar Data Keselamatan Bahan / LDKB (*Material Safety Data Sheet/MSDS*) untuk Bahan Beracun dan Berbahaya (B3), seperti: bahan kimia/resin/oli/grease/dll.
- 3.2 Petunjuk Pengoperasian secara aman (*Safety Operating Manual*) untuk peralatan/mesin/alat kerja/ dll.
- 3.3 Persyaratan penyimpanan serta penanganan secara manual.
- 3.4 Atau dokumen lainnya yang terkait dengan persyaratan dan perundangan Lingkungan, Keselamatan & Kesehatan Kerja (LK3).

##### **4. KETENTUAN MENYANGKUT KETENAGA KERJAAN**

Berikut persyaratan dari HRD yaitu sebagai berikut :

- 4.1 *Copy* sertifikat kepesertaan perusahaan di BPJS Ketenagakerjaan.
- 4.2 *Copy* kartu kepesertaan BPJS Ketenagakerjaan dari setiap karyawan yang dipekerjakan.
- 4.3 Ijin Operasional dari Disnaker Propinsi Jawa Tengah Cq. Disnaker Jepara Untuk pekerjaan yang di alih-daya kan (*Outsource*).
- 4.4 Surat Pemberitahuan ke Disnaker Jepara untuk pekerjaan jasa pemborongan.
- 4.5 *Copy* Perjanjian kerja antara perusahaan dengan masing-masing karyawan.

Lampiran Point 3, Hasil Pembahasan

KATEGORI SERTIFIKAT

No	Sertifikat Original	Sertifikat Elektronik (harus bisa di-trace)	Independent Lab Test
1	Tanda tangan, cap, atau label asli yang jelas dari penerbit dokumen	Barcode	Copy/ original
2	Ditulis, diketik, dicap oleh tangan penerbit dokumen, atau menyatakan bahwa itu asli	Digital sign	
3	Tanda tangan asli (basah), dengan cap/stempel perusahaan " <i>printed</i> "	Signature electronic/ digital sign	
4	Tanda tangan " <i>printed</i> ", dengan cap/stempel perusahaan asli (basah)	Tanda Tangan print, stamp print, ada link tracing	
5	Tanda tangan " <i>printed</i> ", stamp " <i>printed</i> ", cap/stempel perusahaan original asli (basah)		
6	Tanda tangan asli, stamp asli, tapi ada redaksi sertifikat copy (duplciate, triplicate dst)		
7	Tanda tangan dengan stamp basah dan perforated (lubang-lubang kecil) nomer seri		
8	Tanda tangan asli		

## 1. BANK GARANSI - JAMINAN PENAWARAN

### BANK GUARANTEE BID BOND

\_\_\_\_\_ [number]  
\_\_\_\_\_ [places & dated]

To:

PT PLN (Persero)

\_\_\_\_\_ [address]

PT \_\_\_\_\_ [name of Guarantor], having its registered office at \_\_\_\_\_ [address] (hereinafter referred to as the "**Guarantor**"), hereby unconditionally and irrevocably issues this guarantee in favour of \_\_\_\_\_ [name of applicant] having its registered office at \_\_\_\_\_ [address] (hereinafter refer as the "**Principal**"), for the favour of **PT PLN (Persero)** having its registered office at \_\_\_\_\_ (hereinafter refer as the "**Beneficiary**"), for the payment of an amount not exceeding \_\_\_\_\_ (in words: \_\_\_\_\_), in the event that the Principal has failed to fulfill its obligations in accordance with the condition stated in the Bid Document \_\_\_\_\_ no \_\_\_\_\_ date \_\_\_\_\_ [Bid Document] ("**Bid Document**") for the Project of \_\_\_\_\_ [name of Project]. This guarantee also covers the Principal's failure to extend the validity period of this Bank Guarantee in accordance with the provisions of the Bid Document and/or as requested by the Beneficiary.

This Bank Guarantee is issued with the following provisions:

1. This Bank Guarantee shall be effective on and as of the date of \_\_\_\_\_ until \_\_\_\_\_ ("**Expiry Date**").

### BANK GARANSI JAMINAN PENAWARAN

\_\_\_\_\_ [nomor]  
\_\_\_\_\_ [tempat & tanggal]

Kepada:

PT PLN (Persero)

\_\_\_\_\_ [alamat]

PT \_\_\_\_\_ [nama Penerbit Jaminan] berkedudukan di \_\_\_\_\_ [alamat], (selanjutnya disebut "**Penerbit Jaminan**"), dengan ini secara tanpa syarat dan tidak dapat ditarik kembali (*irrevocably*) memberikan jaminan kepada \_\_\_\_\_ [nama Penyedia Barang/Jasa] yang beralamat di \_\_\_\_\_ (selanjutnya disebut "**Pihak Terjamin**"), untuk dan demi kepentingan PT PLN (Persero) yang beralamat di \_\_\_\_\_ (untuk selanjutnya disebut sebagai "**Penerima Jaminan**"), atas pembayaran sejumlah uang sebesar maksimum \_\_\_\_\_ (terbilang: \_\_\_\_\_), apabila Pihak Terjamin melakukan wanprestasi dan/atau gagal untuk memenuhi kewajibannya sebagaimana dinyatakan dalam Dokumen Penawaran \_\_\_\_\_ nomor \_\_\_\_\_ tanggal \_\_\_\_\_ [Dokumen Penawaran] ("**Dokumen Penawaran**") untuk \_\_\_\_\_ [nama proyek]. Jaminan ini juga mencakup kegagalan Pihak Terjamin dalam memperpanjang masa berlaku Bank Garansi ini sesuai dengan ketentuan dalam Dokumen Penawaran dan/atau permintaan dari Penerima Jaminan.

Bank Garansi ini diterbitkan dengan ketentuan-ketentuan sebagai berikut:

1. Bank Garansi ini berlaku efektif sejak tanggal \_\_\_\_\_ dan akan berakhir pada tanggal \_\_\_\_\_ ("**Tanggal Jatuh Tempo**").

- |  |  |
|--|--|
| <p>2. Claim Payment shall be made without requiring the consent of the Principal and shall be affected upon the Beneficiary's submission of a Claim Payment Demand Letter to the Guarantor, stating that the Principal has committed a breach and/or failed to fulfill its obligations. The Beneficiary shall include in such submission the amount claimed and enclose the original Bank Guarantee document together with the said demand letter. In the event that the Bank Guarantee document has been amended or modified, the Beneficiary may submit only the latest version of such amendment or modification.</p> | <p>2. Pembayaran Klaim dilakukan tanpa memerlukan persetujuan Pihak Terjamin, dan dilaksanakan setelah Penerima Jaminan menyampaikan Surat Pengajuan Pembayaran Klaim kepada Penerbit Jaminan yang menyatakan bahwa Pihak Terjamin telah melakukan tindakan wanprestasi/gagal memenuhi kewajibannya. Dalam pengajuan tersebut, Penerima Jaminan wajib mencantumkan jumlah pembayaran yang diminta untuk dibayarkan serta melampirkan dokumen asli Bank Garansi bersama dengan surat pengajuan dimaksud. Dalam hal terdapat perubahan atau amandemen terhadap dokumen Bank Garansi, Penerima Jaminan dapat melampirkan hanya dokumen perubahan atau amandemen terakhir.</p> |
| <p>3. The Claim Payment Request Letter submitted by the Beneficiary may be delivered either in physical form bearing a wet signature or in digital form bearing an electronic signature, in accordance with the applicable laws and regulations.</p>   | <p>3. Surat Pengajuan Pembayaran Klaim yang disampaikan oleh Penerima Jaminan dapat disampaikan dalam bentuk fisik yang ditandatangani secara manual (tanda tangan basah) maupun dalam bentuk digital yang ditandatangani secara elektronik sesuai dengan ketentuan peraturan perundang-undangan yang berlaku.</p>   |
| <p>4. The Claim Payment Request must be submitted no later than within fourteen (14) Business Days from the Expiry Date of the Bank Guarantee. In the event that such Expiry Date falls on a Public Holiday, the calculation of the fourteen (14) Business Days shall commence on the first Business Day following the said Public Holiday.</p>  | <p>4. Permohonan Pembayaran Klaim harus diajukan paling lambat dalam jangka waktu 14 (empat belas) Hari Kerja terhitung sejak tanggal jatuh tempo Bank Garansi. Apabila tanggal jatuh tempo tersebut bertepatan dengan Hari Libur, maka perhitungan jangka waktu 14 (empat belas) Hari Kerja dimulai sejak Hari Kerja pertama setelah Hari Libur dimaksud.</p>   |
| <p>5. The Claim Payment Demand Letter from the Beneficiary must be submitted in the Indonesian language and may be addressed to the Guarantor's head office or any of its branch offices.</p>  | <p>5. Surat Pengajuan Pembayaran Klaim dari Penerima Jaminan harus disampaikan dalam Bahasa Indonesia dan dapat ditujukan ke kantor pusat atau kantor cabang manapun milik Penerbit Jaminan.</p>   |
| <p>6. The Guarantor shall be obligated to make payment to the Beneficiary for the amount referred to above promptly and no later than</p>  | <p>6. Penerbit Jaminan berkewajiban untuk melakukan pembayaran kepada Penerima Jaminan atas jumlah yang dimaksud di</p>  |

fifteen (15) Calendar Days from the date of the Claim Payment Demand Letter submitted by the Beneficiary.

7. The Claim Payment shall be **final and unconditional**, and must be fulfilled notwithstanding any claims, objections, or requests made by the Principal or any other party.
8. The Claim Payment shall be made to the bank account designated by the Beneficiary in the Claim Payment Demand Letter, in full and without any deductions, and free and clear of any taxes, levies, charges, or other withholdings whether currently applicable or imposed in the future. Such bank account may be held with a bank other than the Guarantor's bank.
9. The Guarantor shall be obligated to submit written evidence of the Claim Payment to the Beneficiary no later than one (1) Business Day following the execution of the Claim Payment, in the form of a copy of the transfer receipt or a valid payment instruction issued by the executing bank.
10. The Bank Guarantee shall terminate upon the occurrence of any of the following events, whichever occurs first:
  - a. On Expiry Date;
  - b. When there is no remaining amount payable under the Bank Guarantee; or
  - c. When the Beneficiary expressly releases the Guarantor in writing from all obligations arising under this Bank Guarantee.
11. The Beneficiary shall be entitled to make a demand for Claim Payment for an amount less than the total amount stated in the Bank Guarantee (partial demand), and may also

atas, segera dan selambat-lambatnya dalam jangka waktu 15 (lima belas) Hari Kalender terhitung sejak tanggal Surat Pengajuan Pembayaran Klaim yang diajukan oleh Penerima Jaminan.

7. Pembayaran Klaim adalah bersifat **final dan tanpa syarat (*unconditional*)**, serta tetap wajib dilaksanakan meskipun terdapat tuntutan, keberatan, atau permohonan dari Pihak Terjamin maupun dari pihak lain manapun.
8. Pembayaran Klaim dilakukan ke rekening bank yang ditetapkan oleh Penerima Jaminan pada Surat Pengajuan Pembayaran Klaim, secara penuh dan tanpa potongan, serta bebas dari segala bentuk pajak, pungutan, biaya, atau pemotongan lainnya baik yang berlaku saat ini maupun di kemudian hari. Rekening bank dimaksud dapat berada pada bank yang berbeda dengan Penerbit Jaminan.
9. Penerbit Jaminan wajib menyampaikan bukti Pembayaran Klaim secara tertulis kepada Penerima Jaminan paling lambat 1 (satu) Hari Kerja setelah pelaksanaan Pembayaran Klaim, berupa salinan bukti transfer atau instruksi pembayaran yang sah dari Bank Pelaksana.
10. Bank Garansi akan berakhir pada saat terjadi salah satu dari keadaan berikut, manapun yang terjadi lebih dahulu:
  - a. Pada Tanggal Jatuh Tempo;
  - b. Apabila tidak terdapat lagi sisa nilai yang dapat dibayarkan berdasarkan Bank Garansi; atau
  - c. Apabila Penerima Jaminan secara tertulis membebaskan Penerbit Jaminan dari seluruh kewajiban yang timbul berdasarkan Bank Garansi ini.
11. Penerima Jaminan berhak mengajukan Pembayaran Klaim dengan nilai yang lebih rendah dari nilai nominal yang tercantum dalam Bank Garansi (*partial demand*),

submit more than one Claim Payment demand (multiple demand).

12. This Bank Guarantee is non-transferable and/or cannot be transferred to another party.

13. This Bank Guarantee cannot be amended, revoked, terminated, or cancelled unless such action has been approved by Beneficiary in written consent or as expressly required by the Beneficiary to the Principal.

14. Any and all expenses arising from the issuance of this Bank Guarantee, including those associated with any extension and/or amendment thereof (if applicable), shall be the sole responsibility of the Principal.

15. With reference to Article 1832 of Indonesian Civil Code (Kitab Undang-Undang Hukum Perdata), the Guarantor hereby relinquish/waives its privileges/rights granted by law to claim/demand on asset belonging to the Principal and/or bound as collateral be confiscated, seized or sold in advance for the discharge of Principal debts as stipulated under Article 1831 of Indonesian Civil Code.

16. This Bank Guarantee shall be governed by and construed in accordance with laws and regulations applicable in Indonesia.

17. In relation to the enforcement of this Bank Guarantee and all legal consequences arising therefrom, the Guarantor hereby elects the Court of \_\_\_\_\_ [*domicile of court*] as general and permanent domicile.

18. Any term in this Bank Guarantee that begins with a capital letter shall have the meaning assigned to it under the Cooperation

maupun mengajukan lebih dari satu kali permintaan Pembayaran Klaim (*multiple demand*).

12. Bank Garansi ini tidak dapat dipindahtangankan dan/atau dijaminan kepada pihak lain (*non-transferable*).

13. Bank Garansi ini tidak dapat diubah, dicabut, diakhiri, ataupun dibatalkan kecuali jika hal tersebut disetujui oleh Penerima Jaminan melalui persetujuan tertulis atau secara tegas dimintakan oleh Penerima Jaminan kepada Pihak Terjamin.

14. Seluruh biaya yang timbul sehubungan dengan penerbitan Bank Garansi ini, termasuk biaya yang berkaitan dengan perpanjangan dan/atau perubahan atas Bank Garansi (jika ada), sepenuhnya menjadi tanggung jawab Pihak Terjamin.

15. Dengan mengacu pada Pasal 1832 Kitab Undang-Undang Hukum Perdata, Penerbit Jaminan dengan ini melepaskan hak-hak istimewanya yang diberikan oleh undang-undang sebagaimana dimaksud dalam Pasal 1831 Kitab Undang-Undang Hukum Perdata untuk menuntut supaya benda-benda milik Pihak Terjamin dan/atau yang diikat sebagai jaminan lebih dahulu disita dan dijual untuk melunasi hutang Pihak Terjamin.

16. Bank Garansi ini diatur oleh dan ditafsirkan berdasarkan peraturan perundang-undangan yang berlaku di Negara Republik Indonesia.

17. Untuk tujuan Bank Garansi ini dan segala akibat hukumnya, Penerbit Jaminan memilih domisili yang tetap di Kantor Panitera Pengadilan Negeri \_\_\_\_\_ [*domisili pengadilan*].

18. Seluruh istilah dalam Bank Garansi ini yang ditulis dengan diawali huruf kapital memiliki pengertian sebagaimana

Agreement between the Beneficiary and the Guarantor concerning the Issuance of Guarantees for the Procurement of Goods/Services within PT PLN (Persero).

ditetapkan dalam Perjanjian Kerja Sama antara Penerima Jaminan dan Penerbit Jaminan perihal Penerbitan Jaminan Pengadaan Barang/Jasa di Lingkungan PT PLN (Persero).

19. This Bank Guarantee is made in both the Indonesian and English languages. The two versions of this Bank Guarantee shall not be construed as separate documents and, when executed together, shall be deemed one and the same instrument. In the event of any conflict or inconsistency between the English version and the Indonesian version of this Bank Guarantee, the Indonesian version shall prevail.

19. Bank Garansi ini dibuat dalam Bahasa Indonesia dan Bahasa Inggris. Dua versi dari Bank Garansi ini tidak dapat ditafsirkan sebagai dokumen terpisah, dan ketika ditandatangani bersama, harus dianggap satu dan merupakan instrumen yang sama. Dalam hal terdapat konflik atau ketidaksesuaian antara versi Bahasa Inggris dan versi Bahasa Indonesia atas Bank Garansi ini, maka versi Bahasa Indonesia akan berlaku.

Accordingly, this Bank Guarantee is issued by the Guarantor on \_\_\_\_\_ to be used as appropriate in accordance with the purpose of its issuance.

Demikian Bank Garansi ini diterbitkan oleh Penerbit Jaminan pada tanggal \_\_\_\_\_ untuk digunakan sebagaimana mestinya sesuai dengan tujuan penerbitannya.

\_\_\_\_\_ [place/tempat], \_\_\_\_\_ [dated/tanggal]

PT \_\_\_\_\_ [name of Guarantor/nama Penerbit Jaminan]

[Guarantor Stamp/Stempel Penerbit Jaminan]

\_\_\_\_\_ [authorized signatory/tandatangan pejabat yang berwenang]

**URGENT**

**DOCUMENT PROCUREMENT**  
**RFQ No. XXXX**

NAMA PERUSAHAAN :

ALAMAT / TELP. :

SUBJECT / NO. RFQ :

WAKTU CLOSE BID : (Hari, Tgl/Bln/Thn) JAM 11.00 WIB

To : **Mohammad Azka**

PT. Komipo Pembangkitan Jawa Bali (KPJB)

PLTU Tanjung Jati B Unit 3 & 4

Ds Tubanan, Kec Kembang,

Kab Jebara, 59453 Jawa Tengah

Telp : 0291-4270493