



Public Notice

U4POB The Purchasing of Spare Part for Brand Velan

1. Scope of Supply

Purchasing U4POB The Purchasing of Spare Part for Brand Velan

2. Bidding Type

- Domestic open bidding to select the lowest priced suppliers and evaluated by total price
- The quotation shall be submitted in one sealed envelope containing both the priced and unpriced proposals, addressed to Procurement Team, F&A Division PT. KPJB

3. Requirement for Qualification of Bidder

It is mentioned in document of INVITATION TO BID, Bidding Schedule of U4POB The Purchasing of Spare Part for Brand Velan, Attachment 5.

4. Aanwijzing will be held on 09.00 WIB, 28 Januari 2026 (via Zoom Application)

Topic: RFQ K19289 of U4POB The Purchasing of Spare Part for Brand Velan

Time: Jan 28, 2026 09:00 AM Jakarta

Join Zoom Meeting

<https://us06web.zoom.us/j/82394556099?pwd=vbiHX13audd8pT5NHWEf3A93qvWz6v.1>

Meeting ID: 823 9455 6099

Passcode: 891579

5. Bid Closing date and Time on 11.00 WIB, 5 February 2026

6. Invitation to Bid (ITB) and Additional Information

- Invitation to Bid (ITB) document copy or soft file is available in website PT. KPJB (www.kpjb.co.id); or
- Email : procurement34@kpjb.co.id

7. Bid submission

To : Procurement Team

Finance & Administration Division (K19289)

PT. Komipo Pembangkitan Jawa Bali (KPJB)

PLTU Tanjung Jati B Unit 3 & 4,

Desa Tubanan, Kecamatan Kembang,

Kabupaten Jepara, Jawa Tengah, Indonesia 59453

Tel : 0291-4270493, Fax : 0291-4270601



8. Procedure for Submission Bid Document

- The bidding document shall be submitted in a sealed envelope by registered mail or direct submission after KPJB security's check not later than the bid closing date and time.
- Document title shall be marked in the envelope as "U4POB The Purchasing of Spare Part for Brand Velan"

	PT. KOMIPO PEMBANGKITAN JAWA BALI PLTU TANJUNG JATI B UNIT 3&4	Doc. Ref	: KPJB-0951-02
		Form No.	: KPJB-0951-02-ZZ-FM-16
	TERM OF REFERENCE	Design Div.	: Finance and Administration
		Revision No.	: 00

1. Subject

U4PO2026 Class B Planned Outage Spare Part for Brand Velan

2. Background

The spare parts will be provided to equipment as follow:

Name :

- Boiler Water Circulation Pump (BCP) A Discharge Valve
- Boiler Water Circulation Pump (BCP) B Discharge Valve
- Boiler Water Circulation Pump (BCP) A Discharge Valve
- Boiler Water Circulation Pump (BCP) B Discharge Valve
- Drum Level (Right/Left) Root Valve (A/B/F/G)
- Drum Level (Electrode Right/Left) Root Valve (A/B/F/G)
- Drum Level (Right/Left-1) Root Valve (A/B/F/G)
- Drum Level (Right/Left-2) Root Valve (A/B/F/G)
- Primary SH Inlet Pipe Drain Valve
- Soot blower Steam PCV Inlet Isol Valve
- Aux. Steam Valve (To Long/Half Retractable Sootblower)
- Waste Water Treatment Water Regulating Valve
- Burner Atomizing Steam Spray CV Inlet Drain Valve
- Furnace Lower Header Drain Valve

Brand : VELAN

3. Spare Part Data

3.1. System :

- Boiler Drum and Water
- Boiler Drains System
- Soot Blowing System
- Service Water System
- Attemperator Spray System

3.2. Equipment :

- Boiler Water Circulation Pump (BCP) A Discharge Valve – (4BDW-V551A)
- Boiler Water Circulation Pump (BCP) B Discharge Valve – (4BDW-V551B)
- Boiler Water Circulation Pump (BCP) A Discharge Valve – (4BDW-V552A)
- Boiler Water Circulation Pump (BCP) B Discharge Valve – (4BDW-V552B)
- Drum Level (Right/Left) Root Valve (A/B/F/G) – (4BDW-LG501(A/B)-RV - (A/B/F/G))
- Drum Level (Electrode Right/Left) Root Valve (A/B/F/G) – (4BDW-LX501(A/B)-RV - (A/B/F/G))
- Drum Level (Right/Left-1) Root Valve (A/B/F/G) – (4BDW-LX502(A/B)-RV - (A/B/F/G))
- Drum Level (Right/Left-2) Root Valve (A/B/F/G) – (4BDW-LX503(A/B)-RV - (A/B/F/G))
- Steam Drum Blow Down Valve – (4BDW-W601)
- Secondary Pass Wall Drain Valve – (4DVB-W621)
- Primary SH Inlet Pipe Drain Valve – (4DVB-W631)
- Soot blower Steam PCV Inlet Isol Valve – (4AI-W501)
- Aux. Steam Valve (To Long/Half Retractable Sootblower) - (4AI-V502)
- Waste Water Treatment Water Regulating Valve – (4SW-V518)
- Burner Atomizing Steam Spray CV Inlet Drain Valve – (4ATT-V533)
- Pulverizer Inert Steam PCV Inlet Drain Valve – (4DPIN-V503)
- Furnace Lower Header Drain Valve – (4DVB-V613)

	PT. KOMIPO PEMBANGKITAN JAWA BALI PLTU TANJUNG JATI B UNIT 3&4	Doc. Ref	: KPJB-0951-02
		Form No.	: KPJB-0951-02-ZZ-FM-16
TERM OF REFERENCE		Design Div.	: Finance and Administration
		Revision No.	: 00

3.3. Spare Part Group :

- Overhaul
- PM & PdM
- Run to Failure
- Strategic Parts
- Strategic Equipment

3.4. Usage Plan : Parts Will Be Installed After Delivery & Good Receipt In PT. KPJB Ware House.

3.5. Work Scope :

NO	Item ID	DESCRIPTION	QTY	UNIT
1	222810	RING, PACKING RING (PKRG)-OUTER RING, PN: 9079-062-535, FIGURE#: B21-3088K-02TS-GS, MO: 408586, BRAND: VELAN, FOR BCP (DRAWING NO: X012-721200-001)	8	EA
2	222811	RING, PACKING RING (PKRG)-INNER RING, PN: 9079-062-230, FIGURE#: B21-3088K-02TS-GS, MO: 408586, BRAND: VELAN, FOR BCP (DRAWING NO: X012-721200-001)	24	EA
3	222812	GASKET, PN: 9319-138-451, FIGURE#: B21-3088K-02TS-GS, MO: 408586, BRAND: VELAN, FOR BCP (DRAWING NO: X012-721200-001)	4	EA
4	222813	SEAL RING, PRESSURE SEAL SPACER RING (PSSR), PN: 9029-086-359, FIGURE#: B21-3088K-02TS-GS, MO: 408586, BRAND: VELAN, FOR BCP (DRAWING NO: X012-721200-001)	4	EA
5	223285	STUD,PLAIN, STUD, PN: S0B0-JH0-054, FIGURE#: B21-3088K-02TS-GS, MO: 408585 TO 408588, BRAND: VELAN, FOR BCP, REF TO DRAWING NO: X012-721200-001 ITEM NO. 15B	48	EA
6	223286	NUT BLANK, NUT, PN: N0B0-XX0-056, FIGURE#: B21-3088K-02TS-GS, MO: 408585 TO 408588, BRAND: VELAN, FOR BCP, REF TO DRAWING NO: X012-721200-001 ITEM NO. 16B	48	EA
7	223287	WASHER,FLAT(PLAIN), BELLEVILLE WASHER, PN: 9554-054-182, FIGURE#: B21-3088K-02TS-GS, MO: 408585 TO 408588, BRAND: VELAN, FOR BCP, REF TO DRAWING NO: X012-721200-001 ITEM NO. 36	144	EA
8	223288	STUD,PLAIN, GLAND STUD, PN: S0BD-S00-054, FIGURE#: B21-3088K-02TS-GS, MO: 408585 TO 408588, BRAND: VELAN, FOR BCP, REF TO DRAWING NO: X012-721200-001 ITEM NO. 15C	8	EA
9	223289	NUT BLANK, GLAND NUT, PN: N0BD-XX0-056, FIGURE#: B21-3088K-02TS-GS, MO: 408585 TO 408588, BRAND: VELAN, FOR BCP, REF TO DRAWING NO: X012-721200-001 ITEM NO. 16C	8	EA

- The spare parts purchased above are used for the Boiler Water Circulation Pump (BCP) valves, part details can be seen in attachment 1.

	PT. KOMIPO PEMBANGKITAN JAWA BALI PLTU TANJUNG JATI B UNIT 3&4	Doc. Ref	: KPJB-0951-02
		Form No.	: KPJB-0951-02-ZZ-FM-16
	TERM OF REFERENCE	Design Div.	: Finance and Administration
		Revision No.	: 00

NO	Item ID	DESCRIPTION	QTY	UNIT
10	223282	PACKING ASSEMBLY, PACKING OUTER RING, PN: 2592-101-535, FIGURE#: W07-9076Z-02TS, MODEL B, BRAND: VELAN, FOR ROOT VALVE, REF TO DRAWING NO: 1W-9076Z-02TS-05 ITEM NO. 13B	64	EA
11	223283	PACKING ASSEMBLY, PACKING INNER RING, PN: 2592-013-230, FIGURE#: W07-9076Z-02TS, MODEL B, BRAND: VELAN, FOR ROOT VALVE, REF TO DRAWING NO: 1W-9076Z-02TS-05 ITEM NO. 13A	96	EA
12	223284	BEARING,BALL, PN: 1688-015-052, FIGURE#: W07-9076Z-02TS, MODEL B, BRAND: VELAN, FOR ROOT VALVE, REF TO DRAWING NO: 1W-9076Z-02TS-05 ITEM NO. 29	32	EA
13	223912	GASKET, PN: 9317-033-451, FIGURE#: B13-4095P-02TS-M0001, FOR BDW-W601, DRAWING NO: X012-715490-005, ITEM NO. 19, BRAND: VELAN	1	EA
14	223913	SEAL RING, PRESSURE SEAL SPACER RING, PN: 9027-013-359, FIGURE#: B13-4095P-02TS-M0001, FOR BDW-W601, DRAWING NO: X012-715490-005, ITEM NO. 20, BRAND: VELAN	1	EA
15	223914	PACKING ASSEMBLY, PACKING OUTER RING, PN: 9079-006-535, FIGURE#: B13-4095P-02TS-M0001, FOR BDW-W601, DRAWING NO: X012-715490-005, ITEM NO. 13A, BRAND: VELAN	2	EA
16	223915	PACKING ASSEMBLY, PACKING INNER RING, PN: 9079-006-230, FIGURE#: B13-4095P-02TS-M0001, FOR BDW-W601, DRAWING NO: X012-715490-005, ITEM NO. 13B, BRAND: VELAN	6	EA
17	223916	STEM, STEM & DISC ASSEMBLY, PN: 7917-096-063, 7947-087-002, 8257-016-198, 9564-034-063, FIGURE: B13-4095P-02TS-M0001, FOR BDW-W601, DRAWING NO: X012-715490-005, ITEM NO. 04, 06, 40, 41, BRAND: VELAN	1	SET
18	223917	GASKET, PN: 9314-019-451, FIGURE#: B12-4105P-02TS-BI001, FOR DVB-W621, W631, DRAWING NO: 050-0049493-001, ITEM NO. 19, BRAND: VELAN	1	EA
19	223918	SEAL RING, PRESSURE SEAL SPACER RING, PN: 9024-022-359, FIGURE#: B12-4105P-02TS-BI001, FOR DVB-W621, W631, DRAWING NO: 050-0049493-001, ITEM NO. 20, BRAND: VELAN	1	EA
20	223919	PACKING ASSEMBLY, PACKING OUTER RING, PN: 9075-009-535, FIGURE#: B12-4105P-02TS-BI001, FOR DVB-W621, W631, DRAWING NO: 050-0049493-001, ITEM NO. 13A, BRAND: VELAN	2	EA
21	223920	PACKING ASSEMBLY, PACKING INNER RING, PN: 9075-009-230, FIGURE#: B12-4105P-02TS-BI001, FOR DVB-W621, W631, DRAWING NO: 050-0049493-001, ITEM NO. 13B, BRAND: VELAN	5	EA

 PT. KOMIPO PEMBANGKITAN JAWA BALI PLTU TANJUNG JATI B UNIT 3&4	Doc. Ref	: KPJB-0951-02
	Form No.	: KPJB-0951-02-ZZ-FM-16
	Design Div.	: Finance and Administration
	Revision No.	: 00
TERM OF REFERENCE		

- The spare parts purchased above are used for Drum Level valves for number 10- 12, part details can be seen in attachment 2.
- The spare parts purchased above are used for Steam Drum Blow Down for number.13 - 17, part details can be seen in attachment 3.
- The spare parts purchased above are used for Primary SH Inlet Pipe Drain valves for number 18 - 21, part details can be seen in attachment 4.

NO	Item ID	DESCRIPTION	QTY	UNIT
22	221094	VALVE,ANGLE, FIGURE NO# B12-4105P-02TS (B10-4095P-02TS), SIZE: 4 INCH (DN100), MOTOR OPERATED VALVE, CLASS: 2500/PN420, MFG: VELAN (DRAWING NO: X012-715490-001)	1	SET
23	222533	VALVE,GATE, FIGURE NO# B12-4054P-05TS (B10-4054P-05TS), SIZE: 4 INCH (DN100), MOTOR OPERATED VALVE, CLASS: 2500 CLASS-B-BUTT WELD, MFG: VELAN (DRAWING NO: X023-715490-004)	1	SET
24	222534	VALVE,GATE, FIGURE NO# B14-1064C-02TS, SIZE: 6 INCH (DN150), HAND WHEEL, CLASS: 300 CLASS-B-BUTT WELD, MFG: VELAN (DRAWING NO: 4B-1064C-02TS-01)	2	SET
25	224159	VALVE,GLOBE, NEEDLE, FIGURE NO# W08-2094B-02TY, SIZE: 2 INCH (DN50), CLASS: 800, OPERATION TYPE: HAND WHEEL, END CONNECTION: SOCKET WELDING, MFG: VELAN (DWG NO: 1W-2094B-02TY-01)	1	SET
26	224160	VALVE,GLOBE, STOP, FIGURE NO# W05-2074B-02TS, SIZE: 1 INCH (DN25), CLASS: 800, OPERATION TYPE: HAND WHEEL, END CONNECTION: SOCKET WELDING, MFG: VELAN (DWG NO: 1W-2074B-02TS-1C)	2	SET
27	224205	VALVE,GATE, FIGURE NO# B12-4054P-02TS, SIZE: 4 INCH (DN100), CLASS: 2500, OPERATION TYPE: HAND WHEEL, END CONNECTION 18", BORE DIA 2.63": SOCKET WELDING, MFG: VELAN (DWG NO: 3B-4054P-02TS-02)	1	SET

- The valves purchased above are used for the replacement of number
No. 22. Secondary Pass Wall Drain Valve, 4DVB-W621
No. 23. Sootblower Steam PCV Inlet Isol Valve, 4AI-W501
No. 24. Aux. Steam Valve (To Long/Half Retractable Sootblower), 4AI-V502
Aux. Steam Valve (To Long/Half Retractable Sootblower), 4AI-V505
No. 25. Waste Water Treatment Water Regulating Valve, 4SW-V518
No. 26. Burner Atomizing Steam Spray CV Inlet Drain Valve, 4ATT-V533
Pulverizer Inert Steam PCV Inlet Drain Valve - 4DPIN-V503
No. 27. Furnace Lower Header Drain Valve, 4DVB-V613
part details can be seen in attachment 5.

- 3.6. Purchasing spare parts, following above Work Scope (3.5).
3.7. Please refer to the drawing detailed specification.

	PT. KOMIPO PEMBANGKITAN JAWA BALI PLTU TANJUNG JATI B UNIT 3&4	Doc. Ref	: KPJB-0951-02
		Form No.	: KPJB-0951-02-ZZ-FM-16
	TERM OF REFERENCE	Design Div.	: Finance and Administration
		Revision No.	: 00

4. Bidder Qualification

4.1. CSMS Risk Level:

- Low
- Moderate
- High
- Very High
- Extreme

4.2. Vendor candidate must be achieved or certified CSMS category level: Low

5. Delivery of material and/or services

5.1. Required date is Thursday, 09 June 2026.

5.2. Delivery point is KPJB's Warehouse, PLTU Tanjung Jati B Unit 3&4, Jepara, Central Java.

6. Requirement of Documents

Within delivery the materials, supplier should submit documents as follow:

- 6.1. Certificate issued by Manufacture.
- 6.2. Warranty letter for 1 year from Supplier.

7. Technical Specification

7.1. All of technical specification (material, dimension and etc.) should be comply to determined specification, should be new 100%, no defect, match and can be used properly, following attached drawing.

7.2. In the case PT KPJB decline the delivered material, supplier should replace the material. If supplier can't replace it, they will be penalized in accordance to General Term & Condition (GTC) of the PO.

8. Acceptance Criteria

8.1. Delivery time is complied.

8.2. All delivered materials are accordance to PO requirement, specification and condition of the TOR.

8.3. All of required document are fulfilled.

9. Standard of Quality

Quality of the material and/or services should comply with standard, code, manufacturer specification and user's requirement. *(or determined by user)*



10. Warranty

Generally, if there isn't mentioned at other clause, supplier should warrant the material for 1 year after material being receiving by PT. KPJB.

	PT. KOMIPO PEMBANGKITAN JAWA BALI PLTU TANJUNG JATI B UNIT 3&4	Doc. Ref	: KPJB-0951-02
		Form No.	: KPJB-0951-02-ZZ-FM-16
	TERM OF REFERENCE	Design Div.	: Finance and Administration
		Revision No.	: 00

11. Others

11.1. Aanwijzing Process are required.

Prepared by	Checked by	Approved by
		
<u>Aris Suprpto</u>	<u>Hermawan</u>	<u>Lim Hyung Chul</u>
Date : 28 May 2025	Date : 28 May 2025	Date : 28 May 2025

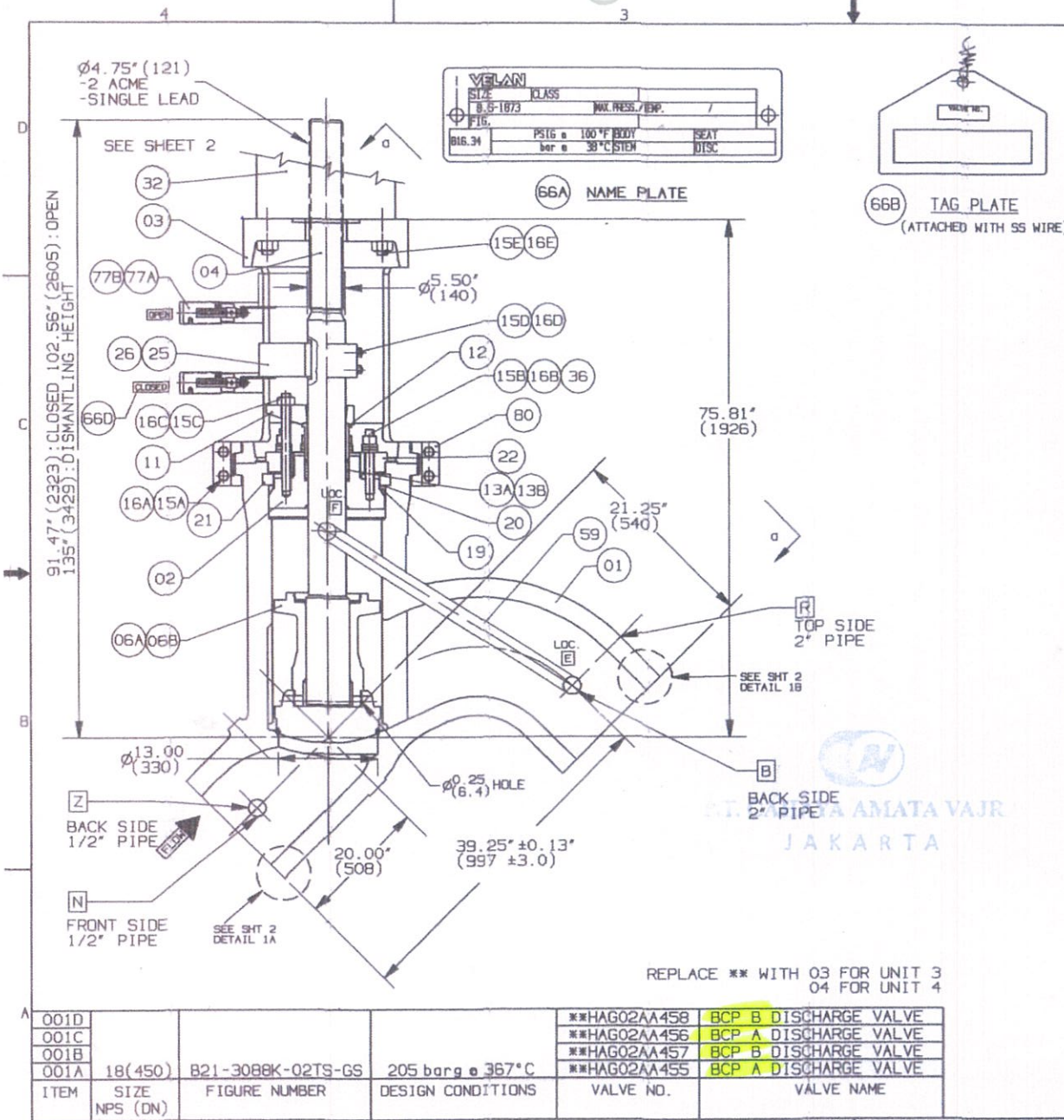

MATERIAL LIST					
PART	DESCRIPTION	QTY	MATERIAL	MAT'L SPEC	REMARKS
01	BODY (SEE NOTE 5)	1	WCB	ASME SA216	STLT
02	BONNET (SEE NOTE 5)	1	CS	ASME SA105	STLT
03	YOKE	1	WCB	ASTM A216	
04	STEM	1	410	ASTM A479	COND. 2
06A	DISC (LOWER)	1	CS	ASTM A105	STLT
06B	DISC (UPPER)	1	WCB	ASTM A216	STLT
11	PACKING FLANGE	1	CS	ASTM A36	
12	GLAND BUSHING	1	CS	ASTM A36/10B	
13A	PKG RING (END)	2	BRAIDED GRAPHITE		
13B	PKG RING (INTER)	5	DIE-FORMED FLEXIBLE GRAPHITE		
15A	STUD	4	GR B7	ASTM A193	
15B	STUD	12	GR B7	ASTM A193	SEE NOTE 6
15C	STUD	2	GR B7	ASTM A193	
15D	STUD	4	GR B7	ASTM A193	
15E	STUD	8	GR B7	ASTM A193	
16A	NUT	8	GR 2H	ASTM A194	
16B	NUT	12	GR 2H	ASTM A194	SEE NOTE 6
16C	NUT	2	GR 2H	ASTM A194	
16D	NUT	4	GR 2H	ASTM A194	
16E	NUT	8	GR 2H	ASTM A194	
19	GASKET	1	GRAPHITE		c/w SS END CAPS
20	SPACER RING	1	4140 HT	ASTM A322	
21	GASKET RETAINER	1	F6A, CL 4	ASTM A182	ALT: CA15/A217
22	BONNET RETAINER	1	GR 70	ASTM A516	
25	TORQUE ARM	1	CS	ASTM A36	
26	KEY	1	STEEL	AISI 4140	
32	GEAR ACTUATOR	1	SAMRO	SB-V6H-1SD	
36	BELLEVILLE WASHER	36	TOOL STEEL	H11/H13	INDONEI 718/X750
50	STEM COVER	1	STEEL	COMMERCIAL	
50B	CAP	*	CS	ASTM A105	
59	EQUALIZER PIPE	1	GR B	ASME SA106	Ø1.5" SCH. XXS
66A	NAME PLATE	1	STEEL	COMMERCIAL	
66B	TAG PLATE	1	STEEL	COMMERCIAL	
66D	POS. INDICATOR PLATE	2	STEEL	COMMERCIAL	
68	NIPPLE	*	GR B	ASTM A106	
77A	LIMIT SWITCH LEVER	2	LS252D		HONEYWELL
77B	LIMIT SWITCH	2	LSA1A		HONEYWELL
80	YOKE CLAMP RING	1	GR WCB	ASTM A216	

□ - ALTERNATE MATERIAL F6A, CL 3/A182
 * QTY 1 FOR TAGS HAG02AA455 & HAG02AA457
 QTY 2 FOR TAGS HAG02AA458 & HAG02AA456

SEE SHEET 2 FOR REVISION SUMMARY

REV	DESCRIPTION	DATE	DWN	APVD	JR
	VELAN ORDER NO: X012-721200 / 201				
	CUSTOMER: MITSUBISHI HEAVY INDUSTRIES				
	ORDER NO: A1AOC0235BN2500				
	PROJECT: TANJUNG JATI B IWPP INDONESIA BCP OUTLET VALVES UNIT 3 & UNIT 4				
		DRAWN: NC 12 MAY 08			
		APVD: SS 21 MAY 08			
18" (DN450) PRESSURE SEAL ELBOW-DOWN STOP CHECK (CAST BODY) c/w GEAR ACTUATOR CLASS I500 / (PN250) SPL CLASS		IND REV CERTIFIED: MB 21 MAY 08			
		DWG NO: X012-721200-001			
		SHEET 1 OF 3			
		REV: E			

REPLACE ** WITH 03 FOR UNIT 3
 04 FOR UNIT 4

ITEM	SIZE NPS (DN)	FIGURE NUMBER	DESIGN CONDITIONS	VALVE NO.	VALVE NAME
001D				**HAG02AA458	BCP B DISCHARGE VALVE
001C				**HAG02AA456	BCP A DISCHARGE VALVE
001B				**HAG02AA457	BCP B DISCHARGE VALVE
001A	18(450)	B21-3088K-02TS-GS	205 barg @ 367°C	**HAG02AA455	BCP A DISCHARGE VALVE



REF NO.: 7499-759
MASTER Dwg: 28-3088K-02TS-01

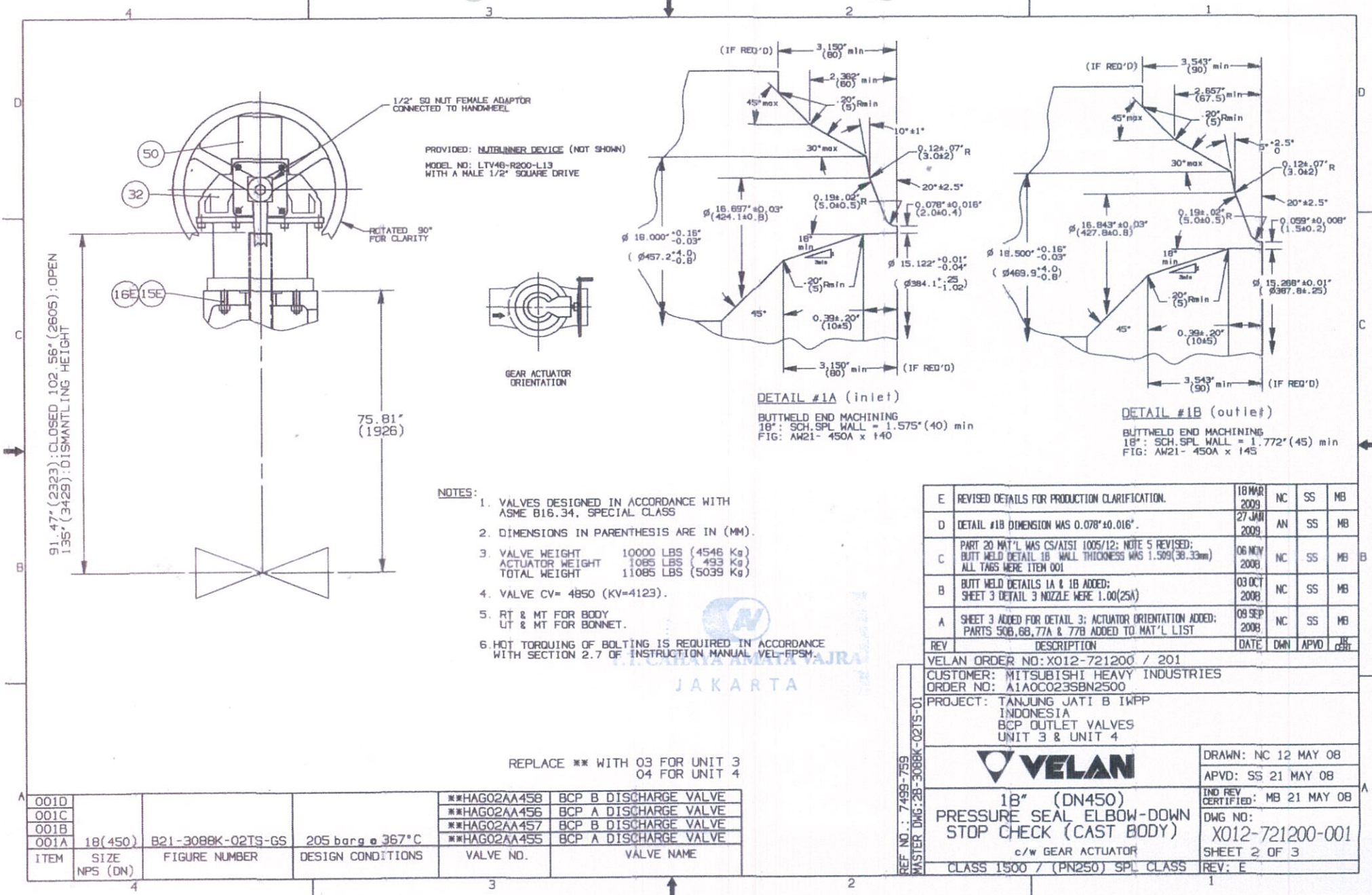

- NOTES:
1. VALVES DESIGNED IN ACCORDANCE WITH ASME B16.34, SPECIAL CLASS
 2. DIMENSIONS IN PARENTHESIS ARE IN (MM).
 3. VALVE WEIGHT 10000 LBS (4546 Kg)
ACTUATOR WEIGHT 1085 LBS (493 Kg)
TOTAL WEIGHT 11085 LBS (5039 Kg)
 4. VALVE CV= 4850 (KV=4123).
 5. RT & MT FOR BODY
UT & MT FOR BONNET.
 6. HOT TORQUING OF BOLTING IS REQUIRED IN ACCORDANCE WITH SECTION 2.7 OF INSTRUCTION MANUAL VEL-FPSM.

REPLACE ** WITH 03 FOR UNIT 3
04 FOR UNIT 4

001D				**HAG02AA458	BCP B DISCHARGE VALVE
001C				**HAG02AA456	BCP A DISCHARGE VALVE
001B				**HAG02AA457	BCP B DISCHARGE VALVE
001A	18(450)	B21-3088K-02TS-GS	205 barg @ 367°C	**HAG02AA455	BCP A DISCHARGE VALVE
ITEM	SIZE NPS (DN)	FIGURE NUMBER	DESIGN CONDITIONS	VALVE NO.	VALVE NAME

E	REVISED DETAILS FOR PRODUCTION CLARIFICATION.	18 MAR 2009	NC	SS	MB
D	DETAIL #1B DIMENSION WAS 0.078"±0.016".	27 JAN 2009	AN	SS	MB
C	PART 20 MAT'L WAS CS/AISI 1005/12; NOTE 5 REVISED; BUTTWELD DETAIL 1B WALL THICKNESS WAS 1.509(38.33mm) ALL TABS WERE ITEM 001	06 NOV 2008	NC	SS	MB
B	BUTTWELD DETAILS 1A & 1B ADDED; SHEET 3 DETAIL 3 NOZZLE WERE 1.00(25A)	03 OCT 2008	NC	SS	MB
A	SHEET 3 ADDED FOR DETAIL 3; ACTUATOR ORIENTATION ADDED; PARTS 50B, 6B, 77A & 77B ADDED TO MAT'L LIST	08 SEP 2008	NC	SS	MB
REV	DESCRIPTION	DATE	OWN	APVD	CHK
VELAN ORDER NO: X012-721200 / 201					
CUSTOMER: MITSUBISHI HEAVY INDUSTRIES					
ORDER NO: A1A0C023SBN2500					
PROJECT: TANJUNG JATI B IWPP INDONESIA BCP OUTLET VALVES UNIT 3 & UNIT 4					
				DRAWN: NC 12 MAY 08	
				APVD: SS 21 MAY 08	
18" (DN450) PRESSURE SEAL ELBOW-DOWN STOP CHECK (CAST BODY) c/w GEAR ACTUATOR				IND REV CERTIFIED: MB 21 MAY 08	
CLASS 1500 / (PN250) SPL CLASS				DWG NO: X012-721200-001 SHEET 2 OF 3	
				REV: E	

JAKARTA

REF. NO.: 7499-759
MASTER DWG: 28-3088K-02TS-01

NPS	REF NO	ØA	B±.06	C	E	ØF	ØG	ØH	J	ØK +.020 -.000	L	LIFT	R	V	Cv	WEIGHT (LB)
1/2	1330-151	0.63	4.88	9.6	18	0.50	1.14	6	0.9	0.855	0.38	0.55	3	1.6	3.5	14
3/4	1330-151	0.63	4.88	9.6	18	0.50	1.14	6	0.9	1.065	0.50	0.55	3	1.6	6	14
1	1340-263	0.84	5.75	13.2	25	0.88	1.51	8	1.1	1.330	0.50	0.63	4	1.6	10	30
1 1/4	1350-023	1.25	7.25	16.6	30	1.00	1.89	12	1.9	1.675	0.50	0.81	3	2.3	23	65
1 1/2	1360-234	1.25	7.25	16.6	30	1.00	1.89	12	1.9	1.915	0.50	0.81	3	2.3	25	65
2	1370-221	1.69	10.13	19.9	38	1.25	2.27	12	1.9	2.406	0.63	1.31	3	3.6	60	110

DN	REF NO	ØA	B±2	C	E	ØF	ØG	ØH	J	ØK +0.50 -0	L	LIFT	R	V	Kv	WEIGHT (KG)
15	1330-151	16	124	244	457	13	29	152	23	21.72	10	14	3	40.6	3	6.4
20	1330-151	16	124	244	457	13	29	152	23	27.05	13	14	3	40.6	5.1	6.4
25	1340-263	21	146	335	635	22	38	203	28	33.78	13	16	4	40.6	8.6	13.6
32	1350-023	32	184	422	762	25	48	305	48	42.55	13	21	3	58.4	19.7	29.5
40	1360-234	32	184	422	762	25	48	305	48	48.64	13	21	3	58.4	21.4	29.5
50	1370-221	43	257	505	965	32	58	305	48	61.11	16	33	3	91.4	51.4	49.9

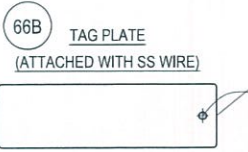

MATERIAL LIST					
PART	DESCRIPTION	QTY	MATERIAL	MATL SPEC	REMARKS
1	BODY	1	A105N	ASTM A105	
4	STEM	1	410	ASTM A479	HARDENED
6	DISC	1	CoCr	AMS 5387	
9	SEAT	1	CS / GR B & CoCr	ASTM A105 / A106	CoCr FACE
11	PACKING FLANGE	1	CS	ASTM A105	
12	SPLIT GLAND	2	SS410L-20	STEEL POWDER	ALT: CA15, A217
13A	PACKING RING	2	BRAIDED GRAPHITE		
13B	PACKING RING	R	DIE-FORMED FLEXIBLE GRAPHITE		
15	STUD	2	GR B7	ASTM A193	
16	NUT	4	GR 2H	ASTM A194	
18	BACKSEAT	1	CoCr	AMS 5387	
24A	RETAINING RING	1	STEEL		COMMERCIAL
24B	RETAINING RING	1	STEEL		COMMERCIAL
26	KEY	1	303	ASTM A582	
27	YOKE BUSHING	1	CS		COMMERCIAL
29	BEARING	2	STEEL		COMMERCIAL
33	HANDWHEEL	1	MALL IRON	ASTM A47	
34	GREASE FITTING	1	STEEL		ZINC PLD or ALUMINUM
50	COVER	1	SS		COMMERCIAL
60	WASHER	1	CS		COMMERCIAL or ZINC PLD
63	PACKING WASHER	1	304	ASTM A479	
66A	NAME PLATE	1	302-304	ASTM A240/A167	
66B	TAG PLATE	1	304	ASTM A240	
74A	O RING	1	BUNA N		COMMERCIAL
74B	O RING	1	BUNA N		COMMERCIAL
84	INDICATOR	1	316	ASTM A479	
88	YOKE NUT	1	D-2C	ASTM A439	
101	SPLINE BUSHING	1	SS	AMS 5355C	
106	HOLDER	1	316	ASTM A479	ANNEALED
123	GREASE RETAINER	1	CS PRESSED		COMMERCIAL

NOTE: 1. VALVE DESIGNED IN ACCORDANCE WITH ASME B16.34

"DISCLAIMER"
 DUE TO THE POSSIBILITY OF DESIGN MODIFICATIONS THIS DRAWING IS TO BE USED AS A GUIDELINE ONLY. VELAN WILL NOT ACCEPT ANY LIABILITY FOR MISMATCH BETWEEN THIS DRAWING AND THE PRODUCT SUPPLIED.

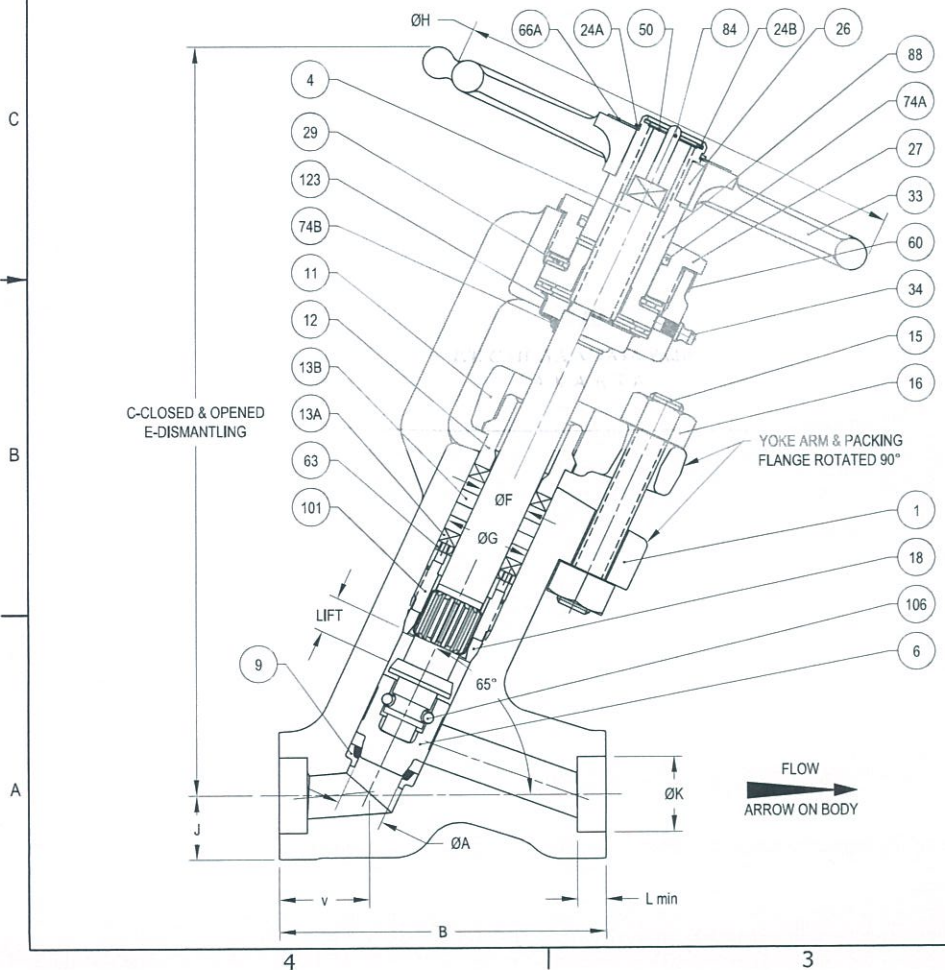

-	FIRST ISSUED	NSR/AV/AN	L.NITTI	M.BOUCHARD
REV	REVISION DESCRIPTION	2020-02-12	2020-02-19	2020-02-19
		DRAWN	APVD	IR CERT
		YYYY-MM-DD		
CUST NAME	CUST ORDER NO			
		VELAN		
BONNETLESS INCLINED GLOBE VALVE SOCKET WELD CONNECTION FUSION WELDED SEAT				
VELAN REF	SCALE NTS	NPS (DN)	CLASS (PN)	2680 LTD
		1/2 - 2" (DN 15 - 50)		
DWG NUMBER				REV -
1W-9076Z-02TS-05				SHT 1 OF 1

ABDW-LG501
 -Lx 501
 ABDW-Lx 503

VELAN PROJECT DRAWING
**RELEASED FOR MANUFACTURING,
 FINAL INSPECTION & SHIPPING**

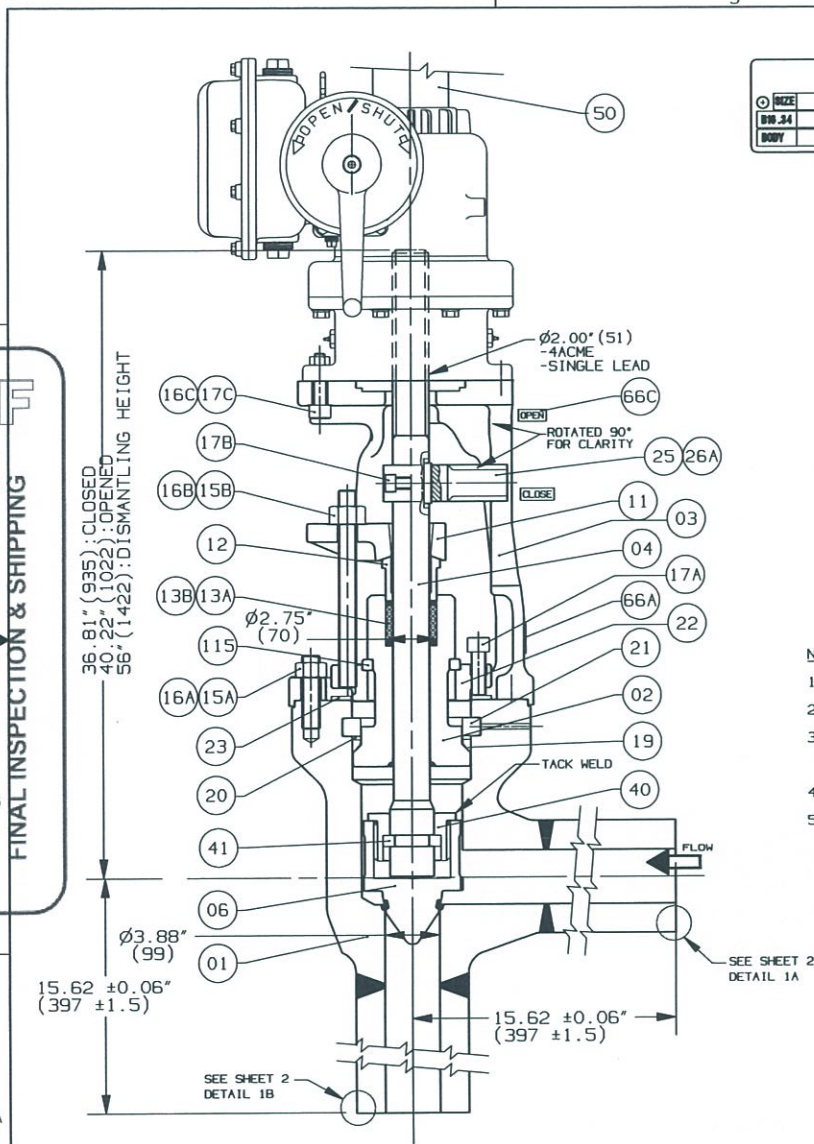

VELAN					
SIZE	CLASS	DRG	REV	DATE	BY
B13.34					
BODY	DNOC		SEAT		STEM

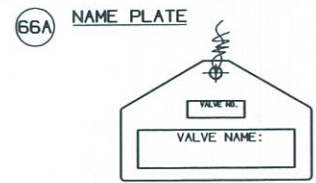

- NOTES:**
1. VALVES DESIGNED IN ACCORDANCE WITH ASME B16.34.
 2. ALL DIMENSIONS IN PARENTHESIS () ARE IN MM.
 3. VALVE WEIGHT: 900 LBS (409 KG).
ACTUATOR WEIGHT: 941 LBS (428 KG)
TOTAL WEIGHT: 1841 LBS (837 KG)
 4. COEFFICIENT OF FLOW (Cv): 329 (Kv 282).
 5. "HOT TORQUING" OF BOLTING IS REQUIRED IN ACCORDANCE WITH SECTION 2.7 OF MAINTENANCE MANUAL VEL-FPSM

MATERIAL LIST					
PART	DESCRIPTION	QTY	MATERIAL	MAT'L SPEC	REMARKS
01	BODY (FABRICATED)	1	CS	ASTM SA105	STLT 6
02	BONNET	1	CS	ASTM SA105	STLT 6
03	YOKE	1	WCB	ASTM A216	
04	STEM	1	410	ASTM A479	COND 2
06	DISC	1	CS	ASTM A105	STLT 6 OR 21
11	PACKING FLANGE	1	WCB	ASTM A216	ALT:GR 70/A516
12	GLAND BUSHING	1	CS	ASTM A36/108	
13A	PKG RING (END)	2	BRAIDED GRAPHITE		
13B	PKG RING (INT)	5	DIE-FORM FLEXIBLE GRAPHITE		
15A	STUD	6	GR B7	ASTM A193	
15B	STUD	2	GR B7	ASTM A193	
16A	NUT	6	GR 2H	ASTM A194	
16B	NUT	2	GR 2H	ASTM A194	
16C	NUT	4	GR 2H	ASTM A194	
17A	HSH CAP SCREW	6	ALLOY STEEL	ASTM A574	SEE NOTE 5
17B	HSH CAP SCREW	1	ALLOY STEEL	ASTM A574	
17C	HSH CAP SCREW	4	ALLOY STEEL	ASTM A574	
19	GASKET	1	GRAPHITE		c/w SS END CAPS
20	SPACER RING	1	GR 4140	ASTM A322	
21	GASKET RETAINER	1	F6A, CL 4	ASTM A182	ALT:CA15/A217
22	BONNET RETAINER	1	GR 70	ASTM A517	
23	BOLTING SPACER	1	GR 4140	ASTM A322	
25	TORQUE ARM	1	CS	ASTM A36	
26	KEY	1	STEEL	AISI 4140	
32	ELECTRIC ACTUATOR	1	EIM	4KRS-5	
40	DISC UNION	1	CS	ASTM A36/108	
41	STEM COLLAR	1	410	ASTM A479	COND 2
50	STEM COVER	1	STEEL	COMMERCIAL	
66A	NAME PLATE	1	SS	COMMERCIAL	
66B	TAG PLATE	1	304	ASTM A240	
66C	POS INDICATOR PLATE	2	SS	COMMERCIAL	
115	SPLIT RING	1	410	ASTM A479	COND 2

△	BW END MACHINING DETAILS 1A & 1B ADDED	28 AUG 2008	NC	SS	MB
△	SIZE WAS 6" (DN150); DETAIL 2 & VALVE NO(KKS) ADDED	08 AUG 2008	NC	SS	MB
REV	DESCRIPTION	DATE	DWN	APVD	CHK

VELAN ORDER NO: X012-715490 / 91
 CUSTOMER: MITSUBISHI HEAVY INDUSTRIES
 ORDER NO: A1AOC023BN0600
 PROJECT: TANJUNG JATI B IWPP
 INDONESIA
 HIGH PRESSURE VALVES
 UNIT 3 & UNIT 4 - BOILER



**5" (DN125)
 PRESSURE SEAL ANGLE
 NEEDLE VALVE (FORGED)**
 c/w ELECTRIC ACTUATOR
 CLASS 2500 / PN420

DRAWN: NC 23 MAY 08
 APVD: SS 29 MAY 08
 IND REV CERTIFIED: MB 29 MAY 08
 DWG NO : X012-715490-005
 SHEET 1 OF 2
 REV: B

018	5(125)	B13-4095P-02TS-M	215.5 Barg @ 367°C	0*HAG01AA451	*BDW-W601	STEAM DRUM BLOWDOWN VALVE
ITEM	SIZE NPS (DN)	FIGURE NUMBER	DESIGN CONDITIONS	VALVE NO (MHI)	VALVE NO (KKS)	VALVE NAME

REPLACE * WITH 3 FOR UNIT 3
4 FOR UNIT 4

REF NO: 7870-052
 MASTER DNG: 2B-4095P-02TS-01

VELAN PROJECT DRAWING
**RELEASED FOR MANUFACTURING,
 FINAL INSPECTION & SHIPPING**

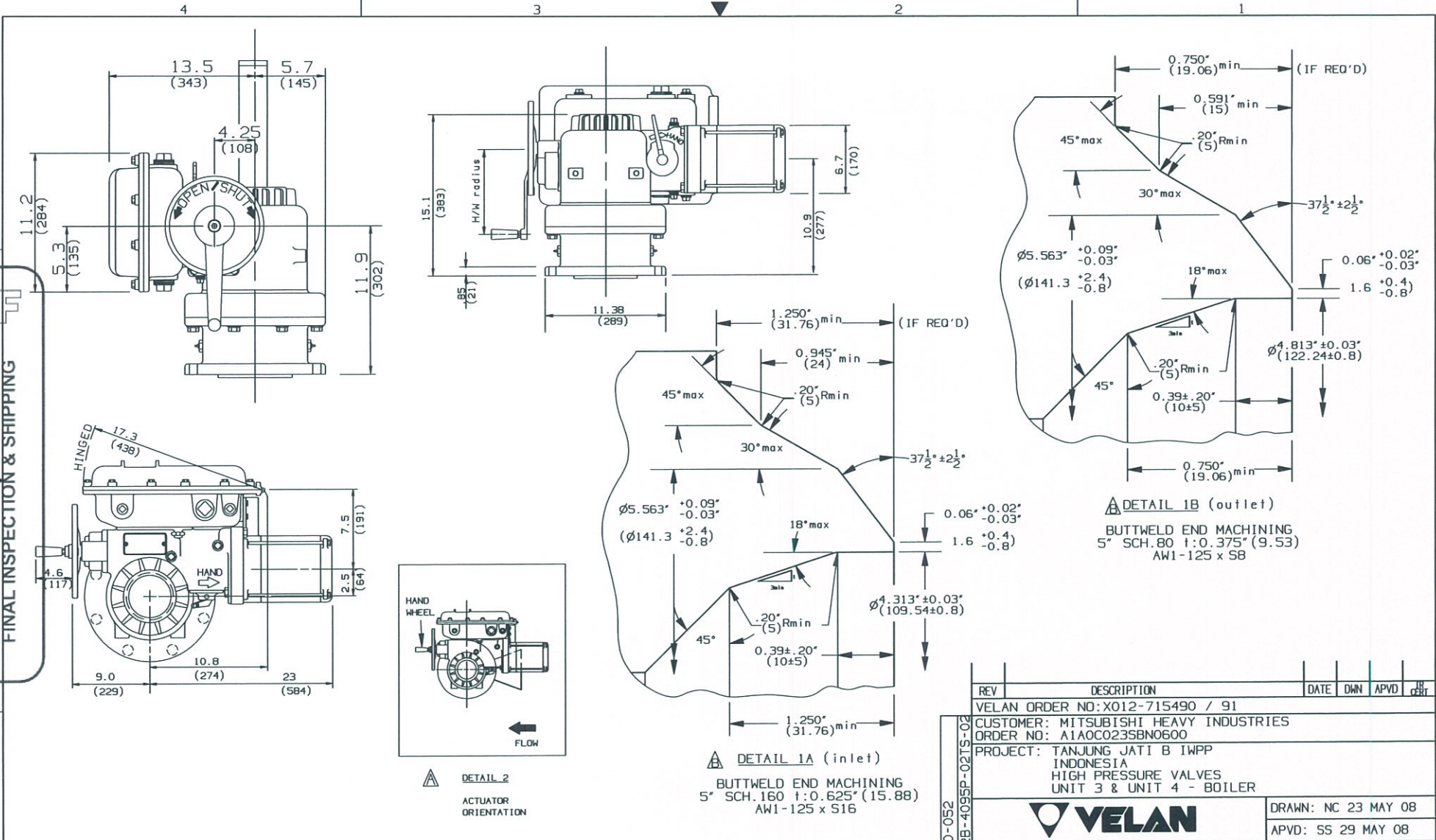

REPLACE * WITH 3 FOR UNIT 3
 4 FOR UNIT 4

ITEM	SIZE NPS (DN)	FIGURE NUMBER	DESIGN CONDITIONS	VALVE NO (MHI)	VALVE NO (KKS)	VALVE NAME
018	5(125)	B13-4095P-02TS-M	215.5 Barg @ 367°C	O*HAG01AA451	*BDW-W601	STEAM DRUM BLOWDOWN VALVE

REV	DESCRIPTION	DATE	DWN	APVD	CHK	DRN
	VELAN ORDER NO: X012-715490 / 91					
	CUSTOMER: MITSUBISHI HEAVY INDUSTRIES					
	ORDER NO: A1AOC023SBN0600					
	PROJECT: TANJUNG JATI B IWPP					
	INDONESIA					
	HIGH PRESSURE VALVES					
	UNIT 3 & UNIT 4 - BOILER					
						DRAWN: NC 23 MAY 08
						APVD: SS 29 MAY 08
5" (DN125) PRESSURE SEAL ANGLE NEEDLE VALVE (FORGED) c/w ELECTRIC ACTUATOR CLASS 2500 / PN420						IND REV CERTIFIED: MB 29 MAY 08
						DWG NO : X012-715490-005
REF NO: 7870-052 MASTER DWG: 28-4095P-02TS-03						SHEET 2 OF 2
						REV: B

VELAN PROJECT DRAWING
 RELEASED FOR MANUFACTURING,
 FINAL INSPECTION & SHIPPING

NPS	REF NO	ØA	B	C	D	E	ØF	ØG	K	Cv	WEIGHT (lb)
4	7850-046	1.63	9.00	23.64	25.10	36.00	1.25	1.75	18.56	65	275
DN										Kv	(kg)
100	7850-046	41	229	600	638	914	32	44	471	55	125

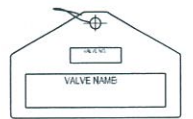

66B TAG PLATE
ATTACHED WITH SS WIRE

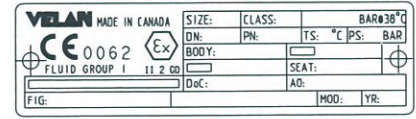

66A CE NAMEPLATE

BARE STEM WITH TOP WORKS TO MATCH EXISTING ACTUATOR - EIM MODEL: 2EGG-5 TO BE SUPPLIED AND MOUNTED BY OTHERS (SEE NOTE NO. 3)

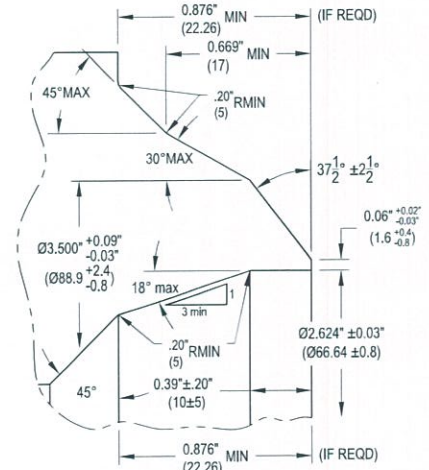
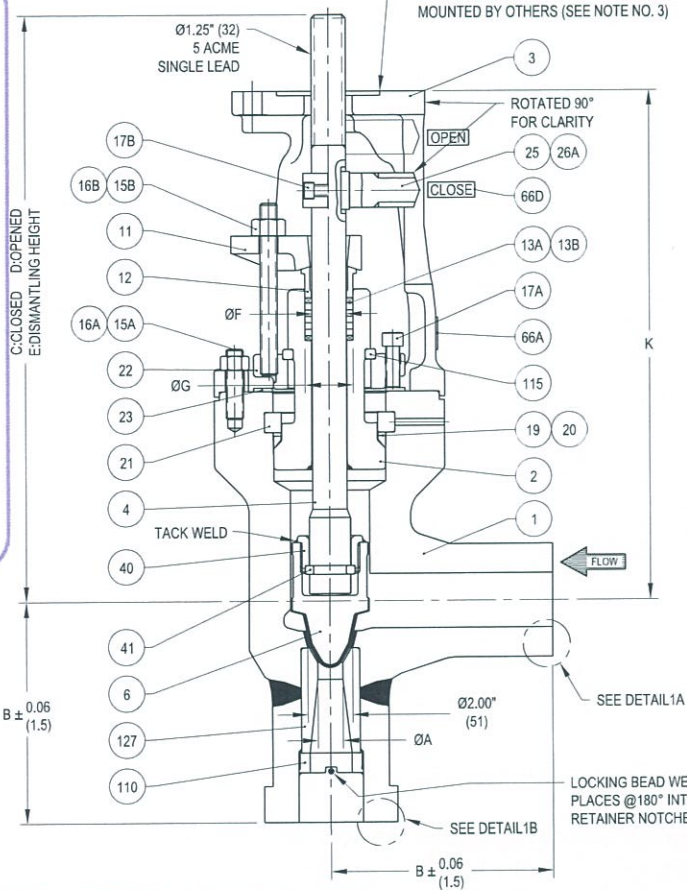

DETAIL 1A (INLET ONLY)
BUTTWELD END MACHINING
3" SCH 160 t: 0.438" (11.13)
AW1-80 x S16

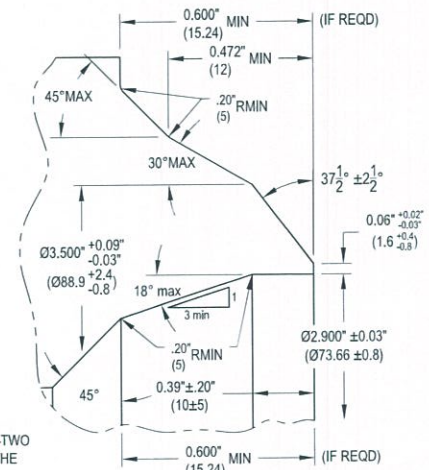

DETAIL 1B (OUTLET ONLY)
BUTTWELD END MACHINING
3" SCH 80 t: 0.300" (7.62)
AW1-80 x S8

MATERIAL LIST					
PART	DESCRIPTION	QTY	MATERIAL	MATL SPEC	REMARKS
1	BODY	2	CS	ASME SA105	CoCr SEAT; SEE NOTE 4
2	BONNET	1	CS	ASME SA105	CoCr BACKSEAT
3	YOKE	1	WCB	ASTM A216	
4	STEM	1	410	ASTM A479	COND. 2
6	DISC	1	CS	ASTM A105	CoCr FACE
11	PACKING FLANGE	1	WCB	ASTM A216	ALT: GR 70 / A516
12	GLAND BUSHING	1	CS	ASTM A36 / A108	
13A	PACKING RING (END)	2	BRAIDED GRAPHITE		NO TEFLON
13B	PACKING RING (INT)	5	DIE-FORMED FLEXIBLE GRAPHITE		
15A	STUD	6	GR B7	ASTM A193	
15B	STUD	2	GR B7	ASTM A193	
16A	NUT	6	GR 2H	ASTM A194	
16B	NUT	2	GR 2H	ASTM A194	
17A	HSH CAP SCREW	4	ALLOY STEEL	ASTM A574	
17B	HSH CAP SCREW	1	ALLOY STEEL	ASTM A574	
19	GASKET	1	GRAPHITE		c/w SS END CAPS
20	SPACER RING	1	GR 4140	ASTM A322 / A434 CL BC	
21	GASKET RETAINER	1	CA15	ASTM A217	ALT: F6A, CL. 4 / A182
22	BONNET RETAINER	1	GR 70	ASTM A516	
23	BOLTING SPACER	1	GR 4140	ASTM A322 / A434 CL BC	
25	TORQUE ARM	1	CS	ASTM A36 / A108	ALT: GR 70 / A516
26A	KEY	1	STEEL	AISI 4140	
40	DISC UNION	1	CS	ASTM A36 / A108	
41	STEM COLLAR	1	410	ASTM A479	COND. 2
66A	CE NAMEPLATE	1	302 / 304	ASTM A240 / A167	
66B	TAG PLATE	1	302 / 304	ASTM A240 / A167	
66D	POS. INDICATOR PLATE	2	302 / 304	ASTM A240 / A167	
110	RETAINER BUSHING	1	410	ASTM A479	COND. 2
115	SPLIT RING	1	410	ASTM A479	COND. 2
127	VENTURI	1	440C	ASTM A276	

NOTES:
 1. VALVES DESIGNED IN ACCORDANCE WITH ASME B16.34.
 2. ALL DIMENSIONS SHOWN IN PARENTHESES () ARE IN MM.
 3. VALVE IS BEING SUPPLIED AS "BARE STEM" FROM THE VELAN FACTORY. THE ACTUATING DEVICE IS BEING SELECTED, SOURCED AND INSTALLED BY OTHERS (OR BY DISTRIBUTOR). VELAN CONTINUES TO WARRANTY THE VALVE. HOWEVER THE AUTOMATION PARTY WARRANTS THE ACTUATOR, IT'S FUNCTION AND THE WORK RELATED TO THE ACTUATION PROCESS.
 4. BODY ENDS CONNECTION TO BE MODIFIED TO FIT A 3" (DN 80) PIPE.
 5. THIS IS A REPLACEMENT VALVE ORIGINALLY SUPPLIED FOR VELAN DWG X012-715490-001.

REV	REVISION DESCRIPTION	DATE	BY	CHKD	
C	REMOVED TACK WELD FROM THE VIEW.	2024-07-11	GJALAMOV	E. CHOI	D. PATEL
B	PART 1: MATL SPEC WAS 'ASME SA182'; PART 2: MATL SPEC WAS 'ASME SA182'.	2024-06-17	GJALAMOV	E. CHOI	D. PATEL
A	PART 66A CHANGED TO 'CE' NAMEPLATE.	2023-11-23	H. PHAM	E. CHOI	D. PATEL
-	FIRST ISSUE	2023-11-01	GJALAMOV	E. CHOI	MBOUCHARD

CUST NAME	AQUA-TERRA SOLUTIONS PTE LTD	CUST ORDER NO	10117087488
CUSTOMER:	PT CAHAYA AMATA VAJRA	 PRESSURE SEAL ANGLE BLOWDOWN VALVE (FORGED) c/w BARE-STEM	
PROJECT NAME:	KPJ B POWER		
END USER:	KOMIPO PJB POWER	NPS (DN)	4" (DN 100)
SCALE	NTS	CLASS (PN)	2500 (PN 420)
VELAN REF	050-0049493	DWG NUMBER	050-0049493-001
<small>THIS DOCUMENT AND ALL INFORMATION HEREIN IS THE PROPERTY OF VELAN. IT IS CONFIDENTIAL. SUBJECT TO RETURN UPON REQUEST AND SHALL NOT BE REPRODUCED OR IMPARTED TO A THIRD PARTY. CE DOCUMENT ET TOUTS LES RENSEIGNEMENTS QUI ENFERME SONT LA PROPRIETE DE VELAN. IL S'AGIT D'UN DOCUMENT CONFIDENTIEL. A REMETTRE SUR DEMANDE. QUI NE DOIT PAS ETRE COPIE OU TRANSMIS A UN TIERS.</small>		REV	C
		SHT	1 OF 1

ADVB - W621
- W621

RELEASED FOR MANUFACTURING,
FINAL INSPECTION & SHIPPING

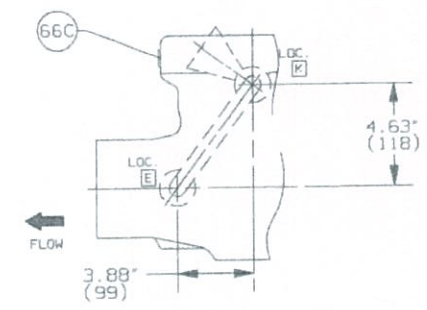
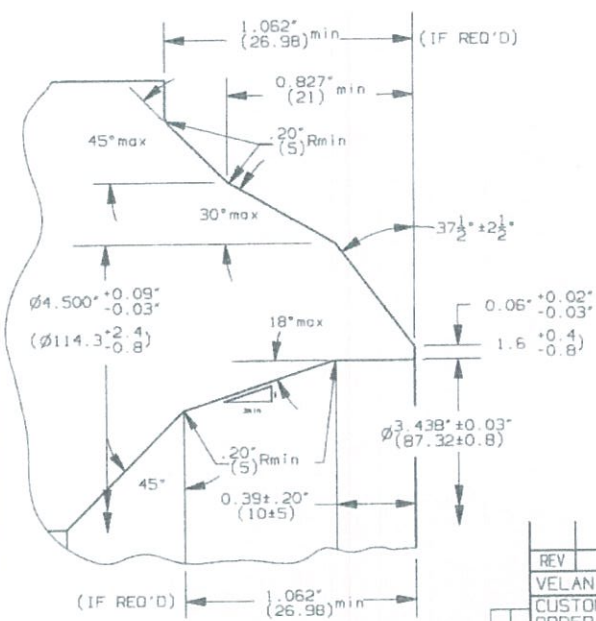
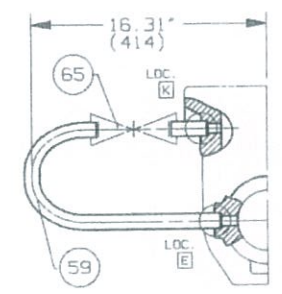
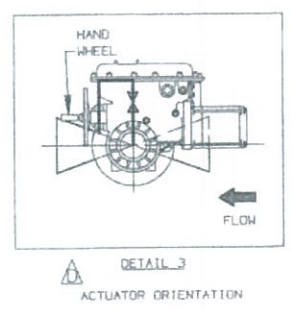
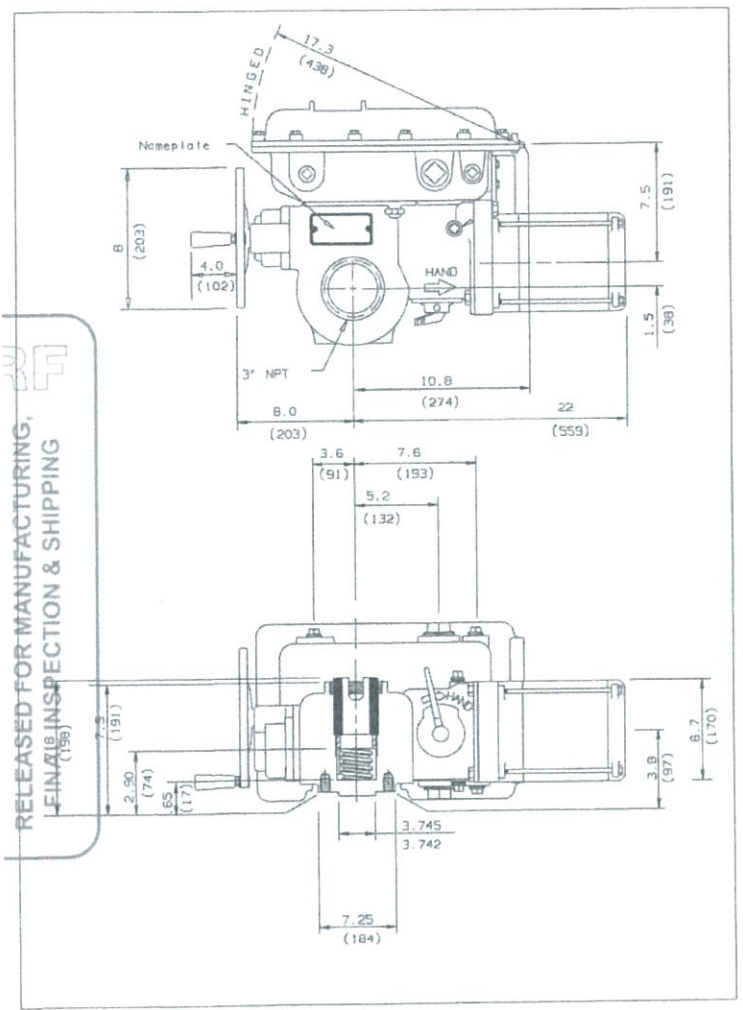

DETAIL 1
BUTTWELD END MACHINING
4" SCH. 160 t = 0.531 (13.49)
AW1- 100 x 516

REPLACE * WITH 3 FOR UNIT 3
4 FOR UNIT 4

SIZE NPS (DN)	FIGURE NUMBER	DESIGN CONDITIONS	VALVE NO. (MHI)	VALVE NO (KKS)	VALVE NAME
4(100)	B12-4054P-05TS-M	200 Barg @ 475°C	O*HCBO1AA001	*AI-W501	SOOTBLOWER STEAM PCV INLET ISOL. VALVE

REV	DESCRIPTION	DATE	DWN	APVD	CHK
	VELAN ORDER NO: X023-715490 / 91				
	CUSTOMER: MITSUBISHI HEAVY INDUSTRIES				
	ORDER NO: A1AOC023SBN0600				
	PROJECT: TANJUNG JATI B IWPP				
	INDONESIA				
	HIGH PRESSURE VALVES				
	UNIT 3 & UNIT 4 - BOILER YA ANATA VASA				
		DRAWN: NG 25 APR 08			
		APVD: SS 07 MAY 08			
4" (DN100) PRESSURE SEAL GATE VALVE (FORGED) c/w ELECTRIC ACTUATOR CLASS 2500 / PN420		IND REV CERTIFIED: MB 07 MAY 08			
		DWG NO : X023-715490-004 SHEET 2 OF 2 REV: 0			

REF. NO: 8850-055
MASTER DWG: 28-4054P-05TS-01

NPS	REF. NO.	ØA	B	C	D	E	ØF	ØG	ØH	J	Cv	WT		QTY.	
												Lb	Kg	15A	16A
2	9902-000	2.00	8.50	12.94	15.31	22.00	0.75	1.25	8.00	2.16	260	46	8	16	
2 1/2	9902-001	2.50	9.50	13.59	16.47	21.73	0.75	1.25	8.00	2.31	420	55	8	16	
3	9911-001	3.00	11.13	16.53	20.22	26.38	0.88	1.37	10.00	3.10	625	90	10	20	
4	9920-001	4.00	12.00	19.63	23.90	30.95	1.00	1.50	10.00	3.75	1150	136	10	20	
6	9929-000	6.00	15.87	25.88	32.31	40.38	1.25	1.88	14.00	5.00	2650	245	12	24	
8	9938-001	8.00	16.50	31.47	40.42	49.64	1.37	2.00	18.00	6.31	4850	415	14	28	
10	9947-012	10.00	18.00	38.42	48.98	57.63	1.50	2.26	20.00	7.38	7776	665	20	40	
12	9956-001	12.00	19.75	45.12	58.31	69.92	1.63	2.38	20.00	8.94	11500	900	24	48	
DN											Kv	Kg			
50	9902-000	51	216	329	389	559	19	32	203	55	221	21			
65	9902-001	64	241	345	418	552	19	32	203	59	357	25			
80	9911-001	76	283	420	514	670	22	35	254	79	531	41			
100	9920-001	102	305	499	607	786	25	38	254	95	978	62			
150	9929-000	152	403	657	821	1026	32	48	356	127	2253	111			
200	9938-001	203	419	799	1027	1261	35	51	457	160	4123	188			
250	9947-012	254	457	976	1244	1464	38	57	508	187	6610	302			
300	9956-001	305	502	1146	1481	1776	41	60	508	227	9775	409			

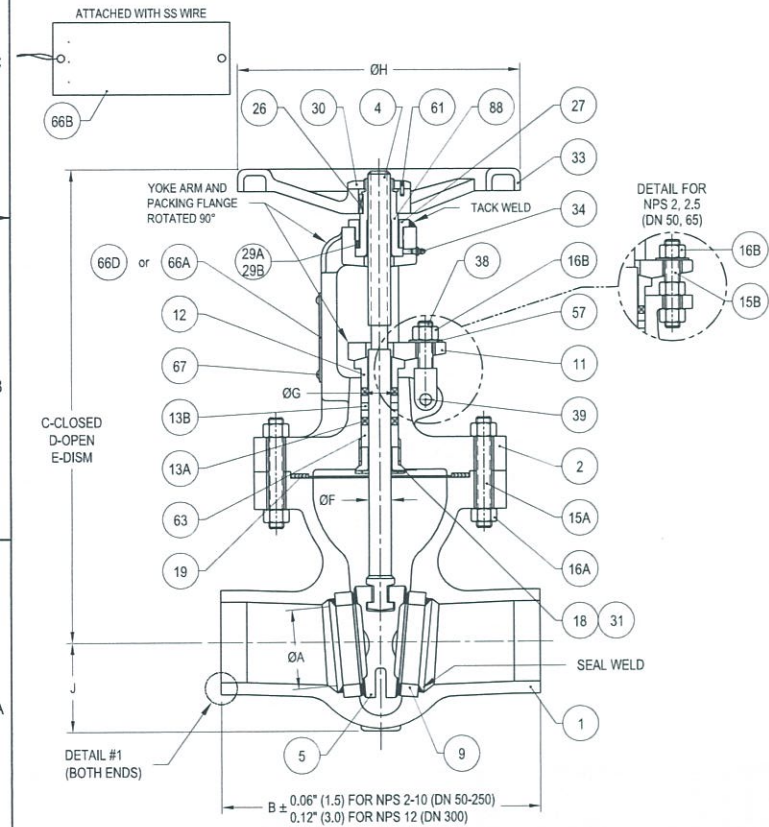

DETAIL #1: BUTTWELD END MACHINING AS PER (ASME B16.25 Fig. 2a & 2b)

NPS	SCH	ØBA	ØBB	BC	BD
2	STD/40	2.375	2.067	.231	.308
2 1/2	STD/40	2.875	2.469	.305	.406
3	STD/40	3.500	3.068	.324	.432
4	STD/40	4.500	4.026	.356	.474
6	STD/40	6.625	6.065	.420	.560
8	STD/40	8.625	7.981	.483	.644
10	STD/40	10.750	10.020	.548	.730
12	STD	12.750	12.000	.563	.750
12	40	12.750	11.938	.609	.812
DN					
50	STD/40	60.5	52.5	5.9	7.8
65	STD/40	73.0	62.7	7.7	10.3
80	STD/40	88.9	78.0	8.2	11.0
100	STD/40	114.3	102.0	9.0	12.0
150	STD/40	168.3	154.0	10.7	14.2
200	STD/40	219.1	203.0	12.3	16.4
250	STD/40	273.0	254.5	13.9	18.5
300	STD	323.8	305.0	14.3	19.1
300	40	323.8	303.0	15.5	20.6

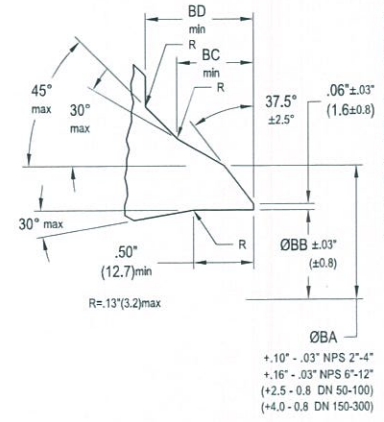

PART		DESCRIPTION	QTY	MATERIAL	MATL. SPEC.	(02TS-300) REMARKS
1	1	BODY	1	WCB	ASTM A216	
2	1	BONNET	1	WCB	ASTM A216	
4	1	STEM	1	410	ASTM A479	
5	1	WEDGE	1	WCB	ASTM A216	CoCr FACE
9	2	SEAT	2	CS / GR B	ASTM A105 / A106	CoCr FACE
11	1	PACKING FLANGE	1	CS	ASTM A105	
12	1	GLAND BUSHING	1	CS	ASTM A108	
13A	2	PACKING RING	2	BRAIDED GRAPHITE		
13B	3	PACKING RING	3	DIE-FORMED FLEXIBLE GRAPHITE		
15A	TAB	BODY/BONNET STUD	GR B7	ASTM A193		
15B	2	GLAND STUD	GR B7	ASTM A193		
16A	TAB	BODY/BONNET NUT	GR 2H	ASTM A194		
16B	2	GLAND NUT	GR 2H	ASTM A194	NPS 2, 2.5 (DN 50, 65) QTY. 6	
18	1	BACKSEAT	410	ASTM A479	HARDENED	
19	1	GASKET	316L or 347/GRAPHITE	SPIRAL WOUND		
26	1	KEY	1040 - 1045	ASTM A108		
27	1	YOKE BUSHING	CS	ASTM A108		
29A	1	BEARING	TORRINGTON	NTA - 4458	NPS 10 - 12 (DN 250 - 300)	
29B	2	THRUST RACE	TORRINGTON	TRA - 4458		
30	1	HANDWHEEL NUT	MALL. IRON	ASTM A47		
31	1	BACKSEAT LOCK	SS/T 300 SERIES	ASTM A240 / A480	TACK WELDED	
33	1	HANDWHEEL	DUCTILE IRON	ASTM A536		
34	1	GREASE FITTING	1743 - B	ALEMITE	OR EQUAL	
38	2	GLAND EYEBOLT	GR B	ASTM A307	NPS 3 - 12 (DN 80 - 300)	
39	2	GROOVE PIN	CS	ASTM A108	NPS 3 - 12 (DN 80 - 300)	
57	2	WASHER	CS	SAE TYPE		
61	1	SPRING PIN	1070 - 1095	ASME B18.8.2	1/8" DIA. x 3/4" LG	
63	1	PACKING SPACER	CS	ASTM A108		
66A	1	NAME PLATE	302-304	ASTM A240		
66B	1	TAG PLATE	302-304	ASTM A240	OPTIONAL	
66D	1	CE NAME PLATE	302-304	ASTM A240		
67	2	RIVET	302-304	ASTM A493	ALT. SPOTWELDED	
88	1	STEM NUT	TYPE D - 2C	ASTM A439		

NOTES:
 1. VALVES DESIGN IN ACCORDANCE WITH ASME B16.34, ISO 10434 AND API 600.
 2. THE "CE" MARK SHALL BE AFFIXED TO THE VALVE FOR THE COUNTRY WHERE APPLICABLE.

P	REDRAWN & UPDATED LATEST MATERIAL AND DESIGN STANDARDS.	E. CHOI 2019-07-09	A. CELIS 2019-07-16	D. PATEL 2019-07-18
REV	REVISION DESCRIPTION	DRAWN	APVD	IR CERT
CUST NAME	CUST ORDER NO	YYYY-MM-DD		
VELAN CAST STEEL GATE VALVE BUTTWELD ENDS		NPS 2"-12" (DN 50-300) CLASS 300 (PN 50)		
VELAN REF	SCALE NTS	DWG NUMBER 4B-1064C-02TS-01	REV P	SHT 1 OF 1

4A1 - W502

NPS	REF. NO.	ØA	B	C	D	E	ØF	ØG	ØH	J	Cv	WT		QTY.	
												Lb	Kg	15A	16A
2	9902-000	2.00	8.50	12.94	15.31	22.00	0.75	1.25	8.00	2.16	260	46	8	16	
2 1/2	9902-001	2.50	9.50	13.59	16.47	21.73	0.75	1.25	8.00	2.31	420	55	8	16	
3	9911-001	3.00	11.13	16.53	20.22	26.38	0.88	1.37	10.00	3.10	625	90	10	20	
4	9920-001	4.00	12.00	19.63	23.90	30.95	1.00	1.50	10.00	3.75	1150	136	10	20	
6	9929-000	6.00	15.87	25.88	32.31	40.38	1.25	1.88	14.00	5.00	2650	245	12	24	
8	9938-001	8.00	16.50	31.47	40.42	49.64	1.37	2.00	18.00	6.31	4850	415	14	28	
10	9947-012	10.00	18.00	38.42	48.98	57.63	1.50	2.26	20.00	7.38	7776	665	20	40	
12	9956-001	12.00	19.75	45.12	58.31	69.92	1.63	2.38	20.00	8.94	11500	900	24	48	
DN											Kv	Kg			
50	9902-000	51	216	329	389	559	19	32	203	55	221	21			
65	9902-001	64	241	345	418	552	19	32	203	59	357	25			
80	9911-001	76	283	420	514	670	22	35	254	79	531	41			
100	9920-001	102	305	499	607	786	25	38	254	95	978	62			
150	9929-000	152	403	657	821	1026	32	48	356	127	2253	111			
200	9938-001	203	419	799	1027	1261	35	51	457	160	4123	188			
250	9947-012	254	457	976	1244	1464	38	57	508	187	6610	302			
300	9956-001	305	502	1146	1481	1776	41	60	508	227	9775	409			

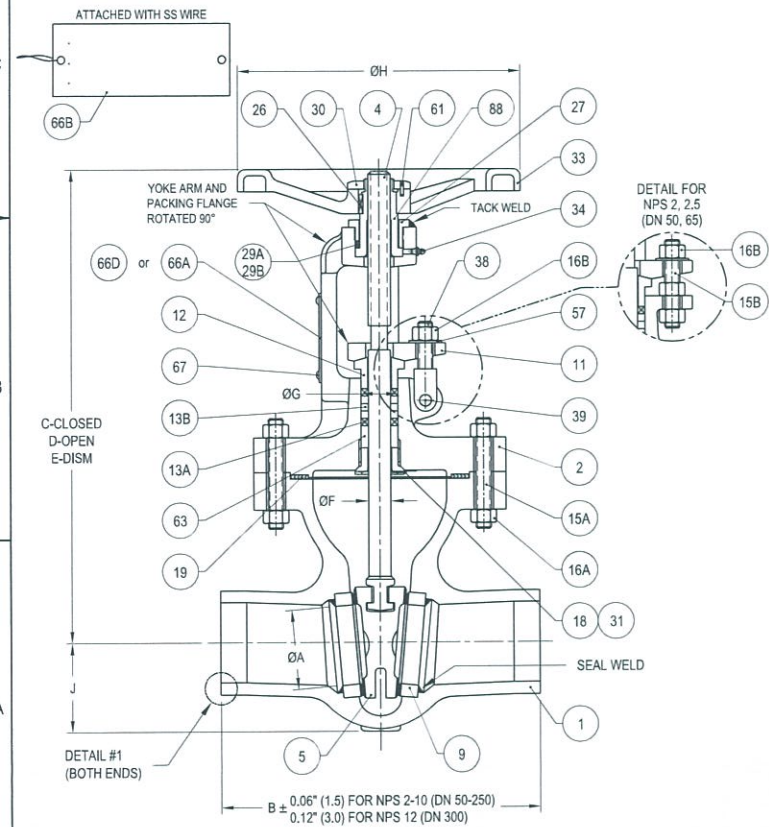

DETAIL #1: BUTTWELD END MACHINING AS PER (ASME B16.25 Fig. 2a & 2b)

NPS	SCH	ØBA	ØBB	BC	BD
2	STD/40	2.375	2.067	.231	.308
2 1/2	STD/40	2.875	2.469	.305	.406
3	STD/40	3.500	3.068	.324	.432
4	STD/40	4.500	4.026	.356	.474
6	STD/40	6.625	6.065	.420	.560
8	STD/40	8.625	7.981	.483	.644
10	STD/40	10.750	10.020	.548	.730
12	STD	12.750	12.000	.563	.750
12	40	12.750	11.938	.609	.812
DN					
50	STD/40	60.5	52.5	5.9	7.8
65	STD/40	73.0	62.7	7.7	10.3
80	STD/40	88.9	78.0	8.2	11.0
100	STD/40	114.3	102.0	9.0	12.0
150	STD/40	168.3	154.0	10.7	14.2
200	STD/40	219.1	203.0	12.3	16.4
250	STD/40	273.0	254.5	13.9	18.5
300	STD	323.8	305.0	14.3	19.1
300	40	323.8	303.0	15.5	20.6

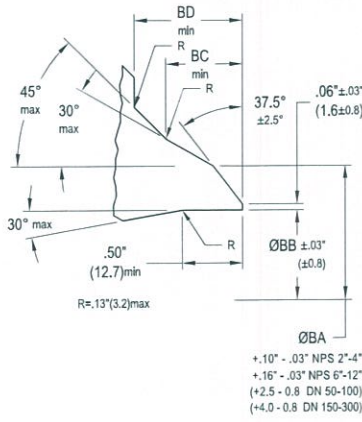

PART		DESCRIPTION	QTY	MATERIAL	MATL. SPEC.	(02TS-300) REMARKS
1	1	BODY	1	WCB	ASTM A216	
2	2	BONNET	1	WCB	ASTM A216	
4	4	STEM	1	410	ASTM A479	HARDENED
5	5	WEDGE	1	WCB	ASTM A216	CoCr FACE
9	9	SEAT	2	CS / GR B	ASTM A105 / A106	CoCr FACE
11	11	PACKING FLANGE	1	CS	ASTM A105	
12	12	GLAND BUSHING	1	CS	ASTM A108	
13A	13A	PACKING RING	2	BRAIDED GRAPHITE		
13B	13B	PACKING RING	3	DIE-FORMED FLEXIBLE GRAPHITE		
15A	15A	BODY/BONNET STUD	TAB	GR B7	ASTM A193	
15B	15B	GLAND STUD	2	GR B7	ASTM A193	
16A	16A	BODY/BONNET NUT	TAB	GR 2H	ASTM A194	
16B	16B	GLAND NUT	2	GR 2H	ASTM A194	NPS 2, 2.5 (DN 50, 65) QTY. 6
18	18	BACKSEAT	1	410	ASTM A479	HARDENED
19	19	GASKET	1	316L or 347/GRAPHITE	SPIRAL WOUND	
26	26	KEY	1	1040 - 1045	ASTM A108	
27	27	YOKE BUSHING	1	CS	ASTM A108	
29A	29A	BEARING	1	TORRINGTON	NTA - 4458	NPS 10 - 12 (DN 250 - 300)
29B	29B	THRUST RACE	2	TORRINGTON	TRA - 4458	
30	30	HANDWHEEL NUT	1	MALL. IRON	ASTM A47	
31	31	BACKSEAT LOCK	1	SS/T 300 SERIES	ASTM A240 / A480	TACK WELDED
33	33	HANDWHEEL	1	DUCTILE IRON	ASTM A536	
34	34	GREASE FITTING	1	1743 - B	ALEMITE	OR EQUAL
38	38	GLAND EYEBOLT	2	GR B	ASTM A307	NPS 3 - 12 (DN 80 - 300)
39	39	GROOVE PIN	2	CS	ASTM A108	NPS 3 - 12 (DN 80 - 300)
57	57	WASHER	2	CS	SAE TYPE	
61	61	SPRING PIN	1	1070 - 1095	ASME B18.8.2	1/8" DIA. x 3/4" LG
63	63	PACKING SPACER	1	CS	ASTM A108	
66A	66A	NAME PLATE	1	302-304	ASTM A240	
66B	66B	TAG PLATE	1	302-304	ASTM A240	OPTIONAL
66D	66D	CE NAME PLATE	1	302-304	ASTM A240	
67	67	RIVET	2	302-304	ASTM A493	ALT. SPOTWELDED
88	88	STEM NUT	1	TYPE D - 2C	ASTM A439	

NOTES:
 1. VALVES DESIGN IN ACCORDANCE WITH ASME B16.34, ISO 10434 AND API 600.
 2. THE "CE" MARK SHALL BE AFFIXED TO THE VALVE FOR THE COUNTRY WHERE APPLICABLE.

P	REDRAWN & UPDATED LATEST MATERIAL AND DESIGN STANDARDS.	E. CHOI 2019-07-09	A. CELIS 2019-07-16	D. PATEL 2019-07-18	
REV	REVISION DESCRIPTION	DRAWN	APVD	IR CERT	
CUST NAME	CUST ORDER NO	YYYY-MM-DD			
VELAN REF		 CAST STEEL GATE VALVE BUTTWELD ENDS			
SCALE	NTS	NPS	2"-12" (DN 50-300)	CLASS	300 (PN 50)
DWG NUMBER		REV P			
4B-1064C-02TS-01		SHT 1 OF 1			

THIS DOCUMENT AND ALL INFORMATION HEREIN IS THE PROPERTY OF VELAN. IT IS CONFIDENTIAL. SUBJECT TO RETURN UPON REQUEST AND SHALL NOT BE REPRODUCED OR IMPARTED TO A THIRD PARTY.
 CE DOCUMENT ET TOUTES LES RENSEIGNEMENTS QUI Y SONT CONTENUS SONT LA PROPRIÉTÉ DE VELAN. IL S'AGIT D'UN DOCUMENT CONFIDENTIEL. A RETOURNER SUR DEMANDE. QUI NE DOIT PAS ÊTRE COPIÉ OU TRANSMIS À UN TIERS.

4A1 - W505

REF NO	ØA	B	C	D	E	ØF	ØG	ØH	J	Cv	WT (LB)
8840-102	1.76	13.00	22.12	24.62	27.75	1.25	1.75	14.00	2.94	200	215
8840-092	2.13	14.50	22.10	24.71	30.50	1.25	1.75	20.00	2.81	300	229
8850-055	2.63	18.00	23.18	26.19	37.50	1.25	1.75	20.00	3.66	460	290
										Kv (KG)	
8840-102	44	330	562	625	705	32	44	356	75	170	98
8840-092	54	368	561	628	775	32	44	508	71	255	104
8850-055	67	457	588	665	953	32	44	508	94	391	132

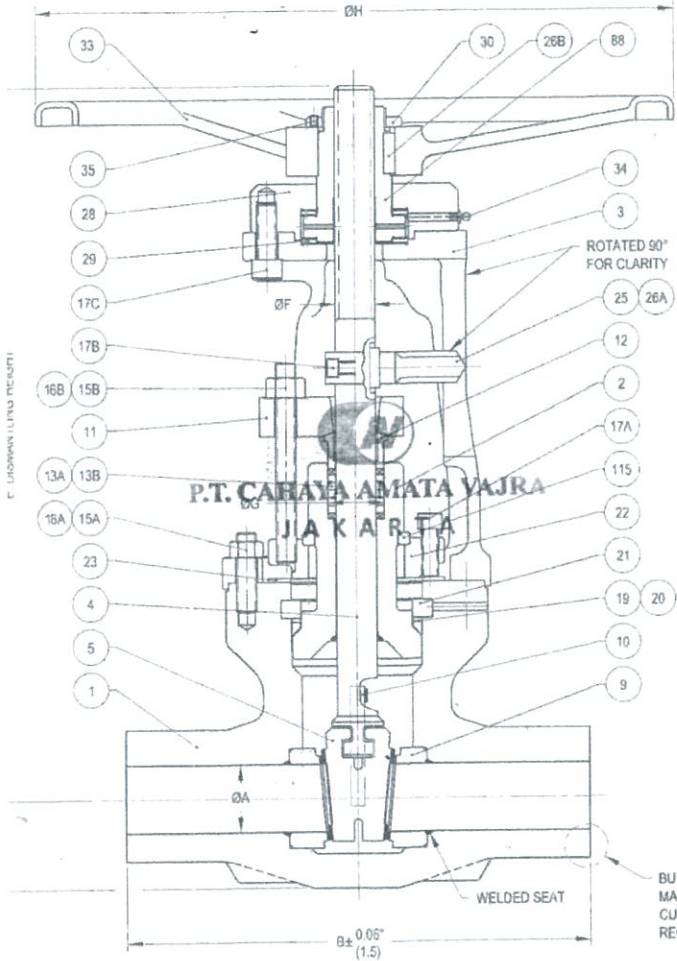

VELAN MADE IN _____

⊕ SIZE: _____ CLASS: _____ AD: _____ ⊕

B16.34 BODY: _____ STEM: _____ SEAT: _____

FIG: _____ MOD: _____

66A NAME PLATE

MATERIAL LIST					
PART	DESCRIPTION	QTY	MATERIAL	MATL SPEC	REMARKS
1	BODY	1	CS	ASTM A105	
2	BONNET	1	CS	ASTM A105	CoCr BACKSEAT
3	YOKE	1	WCB	ASTM A216	
4	STEM	1	410	ASTM A479	HDND
5	WEDGE	1	CS / WCB	ASTM A105 / A216	CoCr FACE
9	SEAT	2	CS / GR B	ASTM A105 / A106	CoCr FACE
10	WEDGE GUIDE	2	GR 70	ASTM A516	
11	PACKING FLANGE	1	WCB	ASTM A216	ALT: GR 70 / A516
12	GLAND BUSHING	1	CS	ASTM A36	
13A	PACKING RING (END)	2	BRAIDED GRAPHITE		
13B	PACKING RING (INT)	5	DIE FORMED FLEXIBLE GRAPHITE		
15A	STUD	6	GR B7	ASTM A193	2.5" & 3" QTY 4
15B	STUD	2	GR B7	ASTM A193	
16A	NUT	6	GR 2H	ASTM A194	2.5" & 3" QTY 4
16B	NUT	2	GR 2H	ASTM A194	
17A	HSH CAP SCREW	4	ALLOY STEEL	ASTM A574	SEE NOTE 3
17B	HSH CAP SCREW	1	ALLOY STEEL	ASTM A574	
17C	HSH CAP SCREW	4	ALLOY STEEL	ASTM A574	
19	GASKET	1	GRAPHITE		c/w SS END CAPS
20	SPACER RING	1	GR 4140	ASTM A322	
21	GASKET RETAINER	1	F6A, CL 4	ASTM A182	ALT: CA15 / A217
22	BONNET RETAINER	1	GR 70	ASTM A516	
23	BOLTING PLATE	1	GR 4140	ASTM A322	
25	TORQUE ARM	1	CS	ASTM A36	ALT: GR 70/A516
26A	KEY	1	GR 1040 / 1045	ASTM A108	
26B	KEY	1	GR 1040 / 1045	ASTM A108	
28	HOUSING COVER	1	CS	ASTM A36	ALT: GR 70/A516
29	BEARING	2	STEEL	COMMERCIAL	
30	HANDWHEEL NUT	1	MALL IRON	ASTM A47	
33	HANDWHEEL	1	MALL IRON	ASTM A47	
34	GREASE FITTING	1	STEEL	COMMERCIAL	
35	SET SCREW	1	ALLOY STEEL	ASTM A574	
66A	NAME PLATE	1	302 / 304	ASTM A167 / A240	
88	YOKE NUT	1	NI-RESIST	ASTM A439	TY D2C
115	SPLIT RING	1	F6A, CL 4	ASTM A182	ALT: 410 / A479 (HDND)

- NOTES:
- VALVES DESIGNED IN ACCORDANCE WITH ASME B16.34.
 - DIMENSIONS IN PARENTHESIS () ARE IN MM.
 - 'HOT TORQUING' OF BOLTING REQUIRED IN ACCORDANCE WITH SECTION 2.8 OF INSTRUCTION MANUAL IOM-FPSM-03-12.

H	UPDATED TO LATEST MATERIAL & DESIGN STANDARDS	T.RAJ 2022-04-19	C.ULLEY 2022-05-09	M.BOUCHARD 2022-05-10
REV	REVISION DESCRIPTION	DRAWN	APVD	IR CERT
		YYYY-MM-DD		
CUST NAME		CUST ORDER NO		
		VELAN		
		PRESSURE SEAL GATE VALVE (FORGED) BUTTWELD CONNECTIONS		
VELAN REF	SCALE NTS	NPS (DN) 2.5 - 4 (DN 65 - 100)	CLASS (PN) 2500 (PN 420)	
THIS DOCUMENT AND ALL INFORMATION HEREIN IS THE PROPERTY OF VELAN IT IS CONFIDENTIAL, SUBJECT TO RETURN UPON REQUEST AND SHALL NOT BE REPRODUCED OR IMPARTED TO A THIRD PARTY.		DIWG NUMBER		REV H
CE DOCUMENT ET TOUTES LES INFORMATIONS CONTENUES ICI SONT LA PROPRIÉTÉ DE VELAN IL EST CONFIDENTIEL, IL DOIT ÊTRE RENDU À LA DEMANDE ET NE DOIT PAS ÊTRE COPIÉ OU TRANSMIS À UN TIERS.		-3B-4054P-02TS-02		SHT 1 OF 1

ADVB-V613

NPS	A	B±.06	C	D	E	F	G	H	J	K ^{+0.020 -0.000}	L	M	N	Cv	lb max
1/4	.31	2.88	4.5	4.8	9	.34	.56	2.5	.8	.555	.38	1.1	1.4	2	3.1
3/8	.31	2.88	4.5	4.8	9	.34	.56	2.5	.8	.690	.38	1.1	1.4	2	3.1
1/2	.31	2.88	4.5	4.8	9	.34	.56	2.5	.8	.855	.38	1.1	1.4	3	3.1
3/4	.50	3.25	6.6	7.1	11	.53	.88	4.0	.8	1.065	.50	1.5	2.0	4	5.9
1	.75	3.50	6.7	7.3	11	.53	.88	4.0	1.1	1.330	.50	1.5	2.0	6	6.7
1 1/4	1.25	5.00	8.1	8.7	12	.59	1.00	6.0	1.5	1.675	.50	2.1	2.6	14	18
1 1/2	1.25	5.00	8.1	8.7	12	.59	1.00	6.0	1.5	1.915	.50	2.1	2.6	14	16
2	1.50	8.00	10.4	11.2	15	.66	1.00	8.0	1.7	2.406	.63	2.4	2.8	33	30

DN	A	B±2	C	D	E	F	G	H	J	K ^{+0.50 -0}	L	M	N	Kv	kg max
8	8	73	114	122	229	7	14	64	21	14.10	10	28	36	1.7	1.4
10	8	73	114	122	229	7	14	64	21	17.53	10	28	36	1.7	1.4
15	8	73	114	122	229	7	14	64	21	21.72	10	28	36	2.6	1.4
20	13	83	168	180	279	13	22	102	21	27.05	13	38	51	3.4	2.7
25	19	89	170	185	279	13	22	102	27	33.78	13	38	51	5.1	3.0
32	32	127	206	221	305	15	25	152	38	42.55	13	54	66	12.0	8.2
40	32	127	206	221	305	15	25	152	38	48.64	13	54	66	12.0	7.3
50	38	203	264	285	381	17	25	203	43	61.11	16	61	71	28.3	13.6

MATERIAL LIST					
PART	DESCRIPTION	QTY	MATL TYPE	MATL SPEC	REMARKS
1	BODY	1	A105N & STL 6	ASTM A105	
2	BONNET	1	A105N	ASTM A105	
4	STEM	1	410	ASTM A479	HARDENED
6	NEEDLE	1	CA15	ASTM A217	HARDENED
11	PACKING FLANGE	1	CS	ASTM A105	
12	GLAND BUSHING	1	416	ASTM A582	
13A	PACKING RING	2	BRAIDED GRAPH	GARLOCK 1303 FEP	OR EQUAL
13B	PACKING RING	4	GRAPH RIBBON	JC 237A	OR EQUAL
15	STUD	2	GR B6	ASTM A193	
16A	NUT	4	GR 2H	ASTM A194	
16B	NUT	1	CS CD PLD		COMMERCIAL
19	GASKET	1	304 & GRAPH		COMMERCIAL
27	YOKE BUSHING	1	AL BRZ C64200	ASTM B150	HR50 or 416, A582
33	HANDWHEEL	1	MALL IRON	ASTM A47	
56	CAP SCREW	4	GR B7	ASTM A193	
66A	NAME PLATE	1	ALUMINUM		COMMERCIAL
66B	TAG PLATE	1	SS		COMMERCIAL

NOTE: 1. VALVE DESIGNED IN ACCORDANCE WITH ASME B16.34

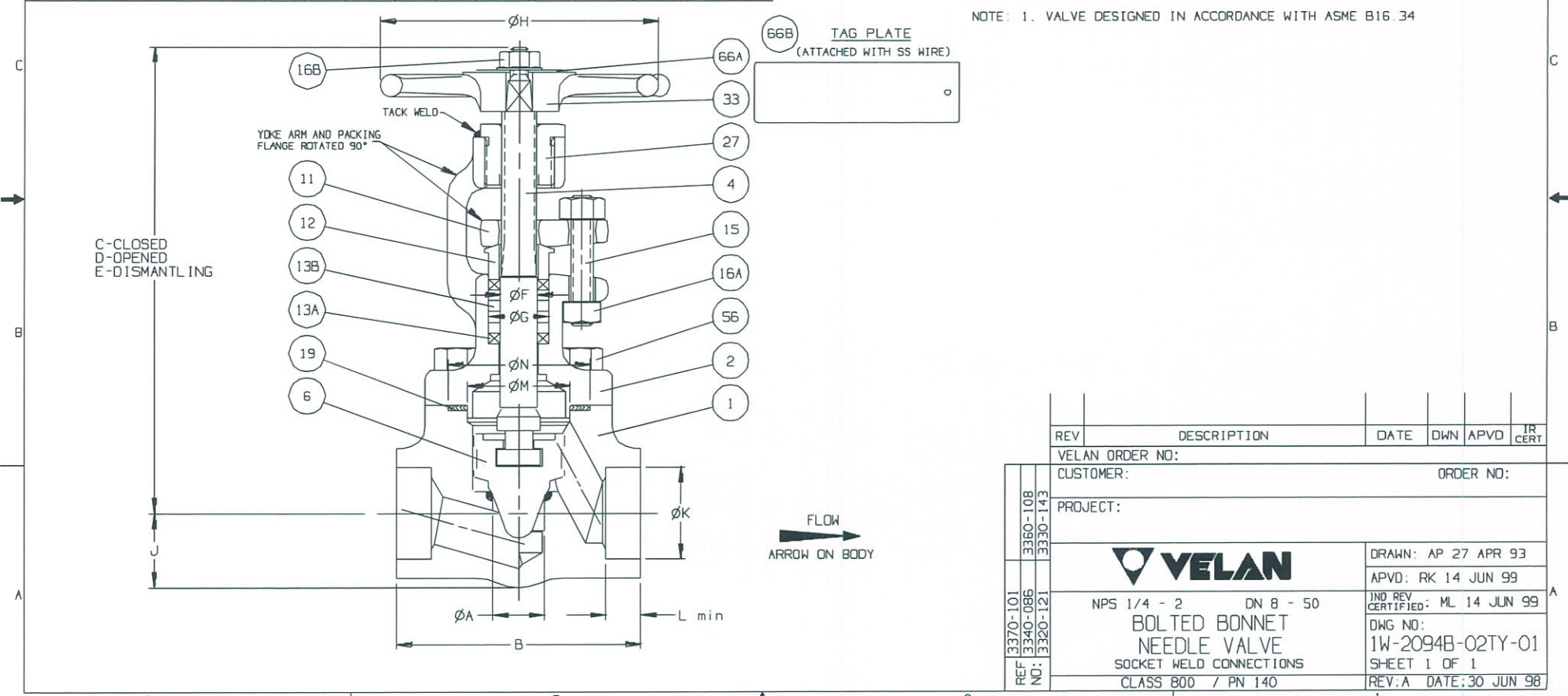

REV	DESCRIPTION	DATE	DWN	APVD	IR CERT
VELAN ORDER NO:					
CUSTOMER:			ORDER NO:		
PROJECT:					
				DRAWN: AP 27 APR 93	
				APVD: RK 14 JUN 99	
NPS 1/4 - 2 DN 8 - 50				JND REV CERTIFIED: ML 14 JUN 99	
BOLTED BONNET NEEDLE VALVE				DNG NO: 1W-2094B-02TY-01	
SOCKET WELD CONNECTIONS				SHEET 1 OF 1	
CLASS 800 / PN 140				REV: A DATE: 30 JUN 98	

WOB-2094B-02TY SW-VS18

NPS	REF NO.	ØA	B±.06	C	D	E	ØF	ØG	ØH	J	K ^{+0.020} _{-.000}	L	M	N	R	Cv	WEIGHT lb max
1/4	3320-130	0.36	3.13	4.6	4.9	9	.35	.56	2.5	0.63	0.555	0.38	1.1	1.4	3	2.2	3.6
3/8	3320-130	0.36	3.13	4.6	4.9	9	.35	.56	2.5	0.63	0.690	0.38	1.1	1.4	3	2.2	3.6
1/2	3320-130	0.36	3.13	4.6	4.9	9	.35	.56	2.5	0.63	0.855	0.38	1.1	1.4	3	2.2	3.6
3/4	3330-143	0.50	3.25	6.6	7.1	11	0.53	0.88	4.0	0.80	1.065	0.50	1.5	2.0	4	4	5.9
1	3340-086	0.75	3.50	6.7	7.3	11	0.53	0.88	4.0	1.1	1.330	0.50	1.5	2.0	4	6	6.7
1 1/4	3360-108	1.25	5.00	8.1	8.9	12	0.59	1.00	6.0	1.5	1.675	0.50	2.1	2.6	4	14	18
1 1/2	3360-108	1.25	5.00	8.1	8.9	12	0.59	1.00	6.0	1.5	1.915	0.50	2.1	2.6	4	14	16
2	3370-101	1.50	8.00	10.4	11.2	15	0.66	1.00	8.0	2.2	2.406	0.63	2.4	2.8	4	33	30

DN	REF NO.	ØA	B±2	C	D	E	ØF	ØG	ØH	J	K ^{+0.50} ₋₀	L	M	N	R	Kv	WEIGHT kg max
8	3320-130	9	80	117	124	229	9	14	64	16	14.10	10	28	36	3	1.9	1.6
10	3320-130	9	80	117	124	229	9	14	64	16	17.53	10	28	36	3	1.9	1.6
15	3320-130	9	80	117	124	229	9	14	64	16	21.72	10	28	36	3	1.9	1.6
20	3330-143	13	83	168	180	279	13	22	102	20	27.05	13	38	51	4	3.4	2.7
25	3340-086	19	89	170	185	279	13	22	102	28	33.78	13	38	51	4	5.1	3.0
32	3360-108	32	127	206	226	305	15	25	152	38	42.55	13	53	66	4	12.0	8.2
40	3360-108	32	127	206	226	305	15	25	152	38	48.64	13	53	66	4	12.0	7.3
50	3370-101	38	203	264	284	381	17	25	203	56	61.11	16	61	71	4	28.3	13.6

MATERIAL LIST					
PART	DESCRIPTION	QTY	MATERIAL	MATL SPEC	REMARKS
1	BODY	1	A105N & CoCr	ASTM A105	
2	BONNET	1	A105N	ASTM A105	
4	STEM	1	410	ASTM A479	HARDENED
6	DISC	1	CoCr	AMS 5387	
11	PACKING FLANGE	1	CS	ASTM A105	
12	GLAND BUSHING	1	416	ASTM A582	
13A	PACKING RING	2	BRAIDED GRAPHITE		
13B	PACKING RING	R	DIE-FORMED FLEXIBLE GRAPHITE		
15	STUD	2	GR B6	ASTM A193	
16A	NUT	4	GR 2H	ASTM A194	
16B	NUT	1	CS CD PLD		COMMERCIAL
19	GASKET	1	304 & GRAPH		COMMERCIAL
27	YOKE BUSHING	1	AL BRZ C64200	ASTM B150	HR50 or 416 A582
33	HANDWHEEL	1	MALL IRON	ASTM A47	OR DUCTILE IRON, A536
56	CAP SCREW	4	GR B7	ASTM A193	
66A	NAME PLATE	1	ALUM / 302-304	COML / ASTM A240	OR A167
66B	TAG PLATE	1	302-304	ASTM A240	OR A167

NOTE: 1. VALVE DESIGNED IN ACCORDANCE WITH ASME B16.34

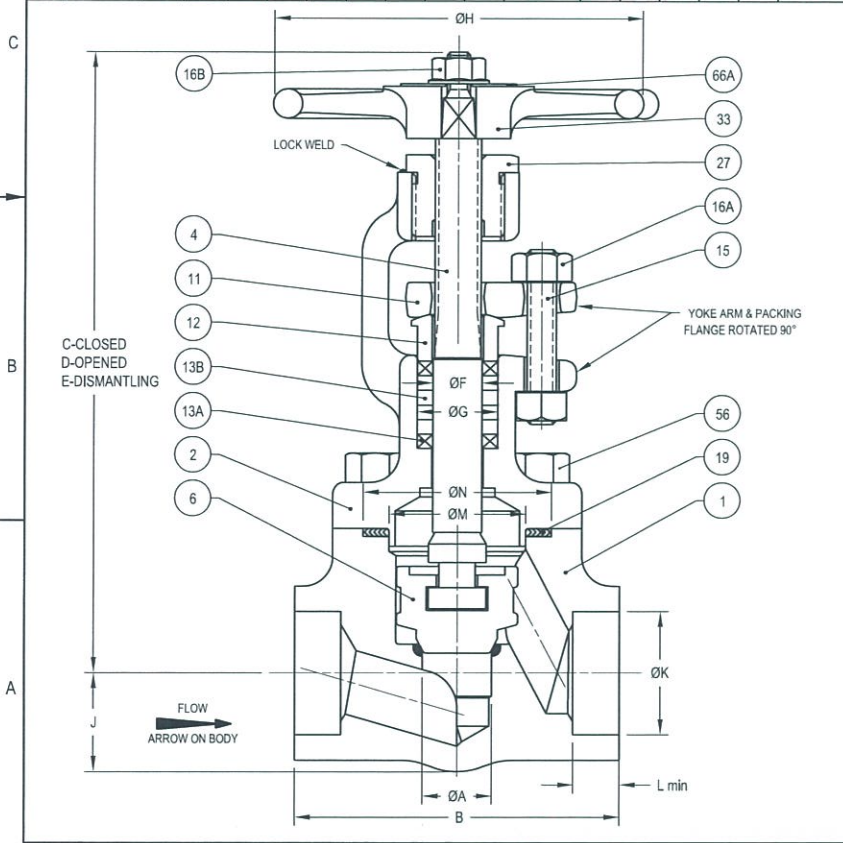

"DISCLAIMER"
 DUE TO THE POSSIBILITY OF DESIGN MODIFICATIONS THIS DRAWING IS TO BE USED AS A GUIDELINE ONLY. VELAN WILL NOT ACCEPT ANY LIABILITY FOR MISMATCH BETWEEN THIS DRAWING AND THE PRODUCT SUPPLIED.

E	UPDATED TO LATEST MATERIAL AND DESIGN STANDARDS.	NCARRIERO 2013-08-15	L NITTI 2013-08-19	M BOUCHARD 2013-08-21
REV	REVISION DESCRIPTION	DRAWN	APVD	IR CERT
		YYYY-MM-DD		
CUST NAME		CUST ORDER NO		
PROJECT:		VELAN BOLTED BONNET GLOBE VALVE SOCKET WELD CONNECTION		
VELAN REF	SEE TABLE	SCALE NTS	NPS (DN) 1/4 - 2" (DN 8 - 50)	CLASS (PN) 800 (PN 140)
THIS DOCUMENT AND ALL INFORMATION HEREIN IS THE PROPERTY OF VELAN. IT IS CONFIDENTIAL, SUBJECT TO RETURN UPON REQUEST AND SHALL NOT BE REPRODUCED OR IMPARTED TO A THIRD PARTY. CE DOCUMENT ET TOUTS LES RENSEIGNEMENTS QUI EN RENFERME SONT LA PROPRIÉTÉ DE VELAN. IL S'AGIT D'UN DOCUMENT CONFIDENTIEL. À REMETTRE SUR DEMANDE, QUI NE DOIT PAS ÊTRE COMMUNIQUÉ À UN TIERS.				
DWG NUMBER 1W-2074B-02TS-1C				REV E SHT 1 OF 1

1
W05-2074B-02TS

	PT. KOMIPO PEMBANGKITAN JAWA BALI	Doc. Ref	: KPJB-0951-02
	PLTU TANJUNG JATI B #UNIT 3&4	Form No.	: KPJB-0951-02-ZZ-FM-03
	REQUEST FOR QUOTATION	Design Div.	: Finance and Administration
		Revision No.	: 00

Date	RFQ No:	PRF No:
January 23, 2026	K19289	K19289
SUBJECT : U4POB The Purchasing of Spare Part for Brand Velan		

KPJB on behalf of PT. PLN hereby request your quotation for material/services below :

No	Item Code	Description	No		Item Code
			Qty	Unit	
As per the attachment					
<ul style="list-style-type: none"> ● The quotation shall be submitted in one sealed envelope containing both the priced and unpriced proposals, addressed to Procurement Team, F&A Division PT. KPJB. The original documents should be received by KPJB not later than 11.00 WIB date <u>05 FEB 2026</u> by registered mail or direct submission after PLTU Tanjung Jati B security check and registration. ● Aanwijzing will be held in KPJB on <u>.00 28 JAN 2026</u>. ● Validity of Quotation price should be minimum 3 months. ● Prices and detailed information should be specified about the materials and services in the quotation by strictly following the quotation form attached hereto. ● Payment will be made by Telegraphic Transfer (T/T) within forty five (45) days after invoice received, attached with delivery or work completion report (Invoice, Good receive form, MOV, BAPP, etc.) issued by PT. KPJB. ● Performance Bond is applicable for PO ≥ IDR 500.000.000: minimum 5% from PO price including VAT. Validity of Bank Guarantee is covering delivery period + 130 calendar days. ● Warranty period is 12 months (365 calendar days). ● Delivery time: not later than June 9, 2026 ● Delivery should be completed to PT. KPJB's warehouse, PLTU Tanjung Jati B Unit #3&4. ● Certificate should be submitted at the delivery time: Certificate issued by Manufacture is required at the delivery time. ● Warranty letter that state "The material is genuine, no defect, new and can be used properly" should be submitted at the time of delivery. ● All documents and communications shall be in English. ● All terms and conditions of this contract must be subject to and governed by PT. KPJB's Terms and Conditions for Contract attached hereto. ● In case of hazardous material, Material Safety Data Sheets (MSDS) and other related document for hazardous material shall be submitted at the time of delivery. ● For hand powered tools / powered tools: must be attached with tools certificate from manufacturer. ● For chemicals: All material delivery must be completed with symbol & label as required on regulation in every containers/other packaging. ● For service: All personnel must have appropriate certification as required on local HSE Regulation. 					
Sincerely Yours,					
 Hendang Suroso F&A. Manager					
Date					

Attachment :

1. Material list
2. Quotation format
3. Unprice document required
4. KPJB Contractor Safety Rules
5. PT. KPJB's General Terms and Conditions for Contract
6. Pakta Integritas Form
7. DPJT list and Bid Bond format
8. Term of Reference

	PT. KOMIPO PEMBANGKITAN JAWA BALI	Doc. Ref	: KPJB-0951-02
	PLTU TANJUNG JATI B #UNIT 3&4	Form No.	: KPJB-0951-02-ZZ-FM-03
	REQUEST FOR QUOTATION	Design Div.	: Finance and Administration
		Revision No.	: 00

Attachment 1: RFQ No. K19289

MATERIAL LIST

Item No	Item Code	Description	Quantity	
			Order	Unit
1	222810/	RING, PACKING RING (PKRG)-OUTER RING, PN: 9079-062-535, FIGURE#: B21-3088K-02TS-GS, MO: 408586, BRAND: VELAN, FOR BCP (DRAWING NO: X012-721200-001)	8,00	EA
2	222811/	RING, PACKING RING (PKRG)-INNER RING, PN: 9079-062-230, FIGURE#: B21-3088K-02TS-GS, MO: 408586, BRAND: VELAN, FOR BCP (DRAWING NO: X012-721200-001)	24,00	EA
3	222812/	GASKET, PN: 9319-138-451, FIGURE#: B21-3088K-02TS-GS, MO: 408586, BRAND: VELAN, FOR BCP (DRAWING NO: X012-721200-001)	4,00	EA
4	222813/	SEAL RING, PRESSURE SEAL SPACER RING (PSSR), PN: 9029-086-359, FIGURE#: B21-3088K-02TS-GS, MO: 408586, BRAND: VELAN, FOR BCP (DRAWING NO: X012-721200-001)	4,00	EA
5	223285/	STUD,PLAIN, STUD, PN: S0B0-JH0-054, FIGURE#: B21-3088K-02TS-GS, MO: 408585 TO 408588, BRAND: VELAN, FOR BCP, REF TO DRAWING NO: X012-721200-001 ITEM NO. 15B	48,00	EA
6	223286/	NUT BLANK, NUT, PN: NOB0-XX0-056, FIGURE#: B21-3088K-02TS-GS, MO: 408585 TO 408588, BRAND: VELAN, FOR BCP, REF TO DRAWING NO: X012-721200-001 ITEM NO. 16B	48,00	EA
7	223287/	WASHER,FLAT(PLAIN), BELLEVILLE WASHER, PN: 9554-054-182, FIGURE#: B21-3088K-02TS-GS, MO: 408585 TO 408588, BRAND: VELAN, FOR BCP, REF TO DRAWING NO: X012-721200-001 ITEM NO. 36	144,00	EA
8	223288/	STUD,PLAIN, GLAND STUD, PN: S0BD-S00-054, FIGURE#: B21-3088K-02TS-GS, MO: 408585 TO 408588, BRAND: VELAN, FOR BCP, REF TO DRAWING NO: X012-721200-001 ITEM NO. 15C	8,00	EA
9	223289/	NUT BLANK, GLAND NUT, PN: NOBD-XX0-056, FIGURE#: B21-3088K-02TS-GS, MO: 408585 TO 408588, BRAND: VELAN, FOR BCP, REF TO DRAWING NO: X012-721200-001 ITEM NO. 16C	8,00	EA
10	223282/	PACKING ASSEMBLY, PACKING OUTER RING, PN: 2592-101-535, FIGURE#: W07-9076Z-02TS, MODEL B, BRAND: VELAN, FOR ROOT VALVE, REF TO DRAWING NO: 1W-9076Z-02TS-05 ITEM NO. 13B	64,00	EA
11	223283/	PACKING ASSEMBLY, PACKING INNER RING, PN: 2592-013-230, FIGURE#: W07-9076Z-02TS, MODEL B, BRAND: VELAN, FOR ROOT VALVE, REF TO DRAWING NO: 1W-9076Z-02TS-05 ITEM NO. 13A	96,00	EA
12	223284/	BEARING,BALL, PN: 1688-015-052, FIGURE#: W07-9076Z-02TS, MODEL B, BRAND: VELAN, FOR ROOT VALVE, REF TO DRAWING NO: 1W-9076Z-02TS-05 ITEM NO. 29	32,00	EA
13	223912/	GASKET, PN: 9317-033-451, FIGURE#: B13-4095P-02TS-M0001, FOR BDW-W601, DRAWING NO: X012-715490-005, ITEM NO. 19, BRAND: VELAN	1,00	EA
14	223913/	SEAL RING, PRESSURE SEAL SPACER RING, PN: 9027-013-359, FIGURE#: B13-4095P-02TS-M0001, FOR BDW-W601, DRAWING NO: X012-715490-005, ITEM NO. 20, BRAND: VELAN	1,00	EA
15	223914/	PACKING ASSEMBLY, PACKING OUTER RING, PN: 9079-006-535, FIGURE#: B13-4095P-02TS-M0001, FOR BDW-W601, DRAWING NO: X012-715490-005, ITEM NO. 13A, BRAND: VELAN	2,00	EA

	PT. KOMIPO PEMBANGKITAN JAWA BALI	Doc. Ref	: KPJB-0951-02
	PLTU TANJUNG JATI B #UNIT 3&4	Form No.	: KPJB-0951-02-ZZ-FM-03
	REQUEST FOR QUOTATION	Design Div.	: Finance and Administration
		Revision No.	: 00

16	223915/	PACKING ASSEMBLY, PACKING INNER RING, PN: 9079-006-230, FIGURE#: B13-4095P-02TS-M0001, FOR BDW-W601, DRAWING NO: X012-715490-005, ITEM NO. 13B, BRAND: VELAN	6,00	EA
17	223916/	STEM, STEM & DISC ASSEMBLY, PN: 7917-096-063, 7947-087-002, 8257-016-198, 9564-034-063, FIGURE: B13-4095P-02TS-M0001, FOR BDW-W601, DRAWING NO: X012-715490-005, ITEM NO. 04, 06, 40, 41, BRAND: VELAN	1,00	SET
18	223917/	GASKET, PN: 9314-019-451, FIGURE#: B12-4105P-02TS-BI001, FOR DVB-W621, W631, DRAWING NO: 050-0049493-001, ITEM NO. 19, BRAND: VELAN	1,00	EA
19	223918/	SEAL RING, PRESSURE SEAL SPACER RING, PN: 9024-022-359, FIGURE#: B12-4105P-02TS-BI001, FOR DVB-W621, W631, DRAWING NO: 050-0049493-001, ITEM NO. 20, BRAND: VELAN	1,00	EA
20	223919/	PACKING ASSEMBLY, PACKING OUTER RING, PN: 9075-009-535, FIGURE#: B12-4105P-02TS-BI001, FOR DVB-W621, W631, DRAWING NO: 050-0049493-001, ITEM NO. 13A, BRAND: VELAN	2,00	EA
21	223920/	PACKING ASSEMBLY, PACKING INNER RING, PN: 9075-009-230, FIGURE#: B12-4105P-02TS-BI001, FOR DVB-W621, W631, DRAWING NO: 050-0049493-001, ITEM NO. 13B, BRAND: VELAN	5,00	EA
22	221094/	VALVE,ANGLE, FIGURE NO# B12-4105P-02TS (B10-4095P-02TS), SIZE: 4 INCH (DN100), MOTOR OPERATED VALVE, CLASS: 2500/PN420, MFG: VELAN (DRAWING NO: X012-715490-001)	1,00	SET
23	222533/	VALVE,GATE, FIGURE NO# B12-4054P-05TS (B10-4054P-05TS), SIZE: 4 INCH (DN100), MOTOR OPERATED VALVE, CLASS: 2500 CLASS-B-BUTT WELD, MFG: VELAN (DRAWING NO: X023-715490-004)	1,00	SET
24	222534/	VALVE,GATE, FIGURE NO# B14-1064C-02TS, SIZE: 6 INCH (DN150), HAND WHEEL, CLASS: 300 CLASS-B-BUTT WELD, MFG: VELAN (DRAWING NO: 4B-1064C-02TS-01)	2,00	SET
25	224159/	VALVE,GLOBE, NEEDLE, FIGURE NO# W08-2094B-02TY, SIZE: 2 INCH (DN50), CLASS: 800, OPERATION TYPE: HAND WHEEL, END CONNECTION: SOCKET WELDING, MFG: VELAN (DWG NO: 1W-2094B-02TY-01)	1,00	SET
26	224160/	VALVE,GLOBE, STOP, FIGURE NO# W05-2074B-02TS, SIZE: 1 INCH (DN25), CLASS: 800, OPERATION TYPE: HAND WHEEL, END CONNECTION: SOCKET WELDING, MFG: VELAN (DWG NO: 1W-2074B-02TS-1C)	2,00	SET
27	224205/	VALVE,GATE, FIGURE NO# B12-4054P-02TS, SIZE: 4 INCH (DN100), CLASS: 2500, OPERATION TYPE: HAND WHEEL, END CONNECTION 18", BORE DIA 2.63": SOCKET WELDING, MFG: VELAN (DWG NO: 3B-4054P-02TS-02)	1,00	SET

	PT. KOMIPO PEMBANGKITAN JAWA BALI	Doc. Ref	: KPJB-0951-02
	PLTU TANJUNG JATI B #UNIT 3&4	Form No.	: KPJB-0951-02-ZZ-FM-03
	REQUEST FOR QUOTATION	Design Div.	: Finance and Administration
		Revision No.	: 00

Attachment 2: RFQ No. K19289

Quotation format

A. Price Quotation

<COMPANY LOGO>

Quotation

No:

Item No	Item Code	Description	Quantity		Price (IDR)	
			Order	Unit	Unit Price	Total
1	222810/	RING, PACKING RING (PKRG)-OUTER RING, PN: 9079-062-535, FIGURE#: B21-3088K-02TS-GS, MO: 408586, BRAND: VELAN, FOR BCP (DRAWING NO: X012-721200-001)	8,00	EA		
2	222811/	RING, PACKING RING (PKRG)-INNER RING, PN: 9079-062-230, FIGURE#: B21-3088K-02TS-GS, MO: 408586, BRAND: VELAN, FOR BCP (DRAWING NO: X012-721200-001)	24,00	EA		
3	222812/	GASKET, PN: 9319-138-451, FIGURE#: B21-3088K-02TS-GS, MO: 408586, BRAND: VELAN, FOR BCP (DRAWING NO: X012-721200-001)	4,00	EA		
4	222813/	SEAL RING, PRESSURE SEAL SPACER RING (PSSR), PN: 9029-086-359, FIGURE#: B21-3088K-02TS-GS, MO: 408586, BRAND: VELAN, FOR BCP (DRAWING NO: X012-721200-001)	4,00	EA		
5	223285/	STUD,PLAIN, STUD, PN: S0B0-JH0-054, FIGURE#: B21-3088K-02TS-GS, MO: 408585 TO 408588, BRAND: VELAN, FOR BCP, REF TO DRAWING NO: X012-721200-001 ITEM NO. 15B	48,00	EA		
6	223286/	NUT BLANK, NUT, PN: N0B0-XX0-056, FIGURE#: B21-3088K-02TS-GS, MO: 408585 TO 408588, BRAND: VELAN, FOR BCP, REF TO DRAWING NO: X012-721200-001 ITEM NO. 16B	48,00	EA		
7	223287/	WASHER,FLAT(PLAIN), BELLEVILLE WASHER, PN: 9554-054-182, FIGURE#: B21-3088K-02TS-GS, MO: 408585 TO 408588, BRAND: VELAN, FOR BCP, REF TO DRAWING NO: X012-721200-001 ITEM NO. 36	144,00	EA		
8	223288/	STUD,PLAIN, GLAND STUD, PN: S0BD-S00-054, FIGURE#: B21-3088K-02TS-GS, MO: 408585 TO 408588, BRAND: VELAN, FOR BCP, REF TO DRAWING NO: X012-721200-001 ITEM NO. 15C	8,00	EA		
9	223289/	NUT BLANK, GLAND NUT, PN: N0BD-XX0-056, FIGURE#: B21-3088K-02TS-GS, MO: 408585 TO 408588, BRAND: VELAN, FOR BCP, REF TO DRAWING NO: X012-721200-001 ITEM NO. 16C	8,00	EA		
10	223282/	PACKING ASSEMBLY, PACKING OUTER RING, PN: 2592-101-535, FIGURE#: W07-9076Z-02TS, MODEL B, BRAND: VELAN, FOR ROOT VALVE, REF TO DRAWING NO: 1W-9076Z-02TS-05 ITEM NO. 13B	64,00	EA		
11	223283/	PACKING ASSEMBLY, PACKING INNER RING, PN: 2592-013-230, FIGURE#: W07-9076Z-02TS, MODEL B, BRAND:	96,00	EA		

	PT. KOMIPO PEMBANGKITAN JAWA BALI	Doc. Ref	: KPJB-0951-02
	PLTU TANJUNG JATI B #UNIT 3&4	Form No.	: KPJB-0951-02-ZZ-FM-03
	REQUEST FOR QUOTATION	Design Div.	: Finance and Administration
		Revision No.	: 00

		VELAN, FOR ROOT VALVE, REF TO DRAWING NO: 1W-9076Z-02TS-05 ITEM NO. 13A				
12	223284/	BEARING,BALL, PN: 1688-015-052, FIGURE#: W07-9076Z-02TS, MODEL B, BRAND: VELAN, FOR ROOT VALVE, REF TO DRAWING NO: 1W-9076Z-02TS-05 ITEM NO. 29	32,00	EA		
13	223912/	GASKET, PN: 9317-033-451, FIGURE#: B13-4095P-02TS-M0001, FOR BDW-W601, DRAWING NO: X012-715490-005, ITEM NO. 19, BRAND: VELAN	1,00	EA		
14	223913/	SEAL RING, PRESSURE SEAL SPACER RING, PN: 9027-013-359, FIGURE#: B13-4095P-02TS-M0001, FOR BDW-W601, DRAWING NO: X012-715490-005, ITEM NO. 20, BRAND: VELAN	1,00	EA		
15	223914/	PACKING ASSEMBLY, PACKING OUTER RING, PN: 9079-006-535, FIGURE#: B13-4095P-02TS-M0001, FOR BDW-W601, DRAWING NO: X012-715490-005, ITEM NO. 13A, BRAND: VELAN	2,00	EA		
16	223915/	PACKING ASSEMBLY, PACKING INNER RING, PN: 9079-006-230, FIGURE#: B13-4095P-02TS-M0001, FOR BDW-W601, DRAWING NO: X012-715490-005, ITEM NO. 13B, BRAND: VELAN	6,00	EA		
17	223916/	STEM, STEM & DISC ASSEMBLY, PN: 7917-096-063, 7947-087-002, 8257-016-198, 9564-034-063, FIGURE: B13-4095P-02TS-M0001, FOR BDW-W601, DRAWING NO: X012-715490-005, ITEM NO. 04, 06, 40, 41, BRAND: VELAN	1,00	SET		
18	223917/	GASKET, PN: 9314-019-451, FIGURE#: B12-4105P-02TS-BI001, FOR DVB-W621, W631, DRAWING NO: 050-0049493-001, ITEM NO. 19, BRAND: VELAN	1,00	EA		
19	223918/	SEAL RING, PRESSURE SEAL SPACER RING, PN: 9024-022-359, FIGURE#: B12-4105P-02TS-BI001, FOR DVB-W621, W631, DRAWING NO: 050-0049493-001, ITEM NO. 20, BRAND: VELAN	1,00	EA		
20	223919/	PACKING ASSEMBLY, PACKING OUTER RING, PN: 9075-009-535, FIGURE#: B12-4105P-02TS-BI001, FOR DVB-W621, W631, DRAWING NO: 050-0049493-001, ITEM NO. 13A, BRAND: VELAN	2,00	EA		
21	223920/	PACKING ASSEMBLY, PACKING INNER RING, PN: 9075-009-230, FIGURE#: B12-4105P-02TS-BI001, FOR DVB-W621, W631, DRAWING NO: 050-0049493-001, ITEM NO. 13B, BRAND: VELAN	5,00	EA		
22	221094/	VALVE,ANGLE, FIGURE NO# B12-4105P-02TS (B10-4095P-02TS), SIZE: 4 INCH (DN100), MOTOR OPERATED VALVE, CLASS: 2500/PN420, MFG: VELAN (DRAWING NO: X012-715490-001)	1,00	SET		
23	222533/	VALVE,GATE, FIGURE NO# B12-4054P-05TS (B10-4054P-05TS), SIZE: 4 INCH (DN100), MOTOR OPERATED VALVE, CLASS: 2500 CLASS-B-BUTT WELD, MFG: VELAN (DRAWING NO: X023-715490-004)	1,00	SET		
24	222534/	VALVE,GATE, FIGURE NO# B14-1064C-02TS, SIZE: 6 INCH (DN150), HAND WHEEL, CLASS: 300 CLASS-B-BUTT WELD, MFG: VELAN (DRAWING NO: 4B-1064C-02TS-01)	2,00	SET		

	PT. KOMIPO PEMBANGKITAN JAWA BALI	Doc. Ref	: KPJB-0951-02
	PLTU TANJUNG JATI B #UNIT 3&4	Form No.	: KPJB-0951-02-ZZ-FM-03
	REQUEST FOR QUOTATION	Design Div.	: Finance and Administration
		Revision No.	: 00

25	224159/	VALVE,GLOBE, NEEDLE, FIGURE NO# W08-2094B-02TY, SIZE: 2 INCH (DN50), CLASS: 800, OPERATION TYPE: HAND WHEEL, END CONNECTION: SOCKET WELDING, MFG: VELAN (DWG NO: 1W-2094B-02TY-01)	1,00	SET		
26	224160/	VALVE,GLOBE, STOP, FIGURE NO# W05-2074B-02TS, SIZE: 1 INCH (DN25), CLASS: 800, OPERATION TYPE: HAND WHEEL, END CONNECTION: SOCKET WELDING, MFG: VELAN (DWG NO: 1W-2074B-02TS-1C)	2,00	SET		
27	224205/	VALVE,GATE, FIGURE NO# B12-4054P-02TS, SIZE: 4 INCH (DN100), CLASS: 2500, OPERATION TYPE: HAND WHEEL, END CONNECTION 18", BORE DIA 2.63": SOCKET WELDING, MFG: VELAN (DWG NO: 3B-4054P-02TS-02)	1,00	SET		
TOTAL						
VAT 11%						
GRAND TOTAL						

..... rupiah (Please mention the price in words)

Term and Conditions:

1. The above price are included delivery cost to warehouse of PT. KPJB
2. Please mention Certificate is required at the delivery time
3. Payment will be made by Telegraphic Transfer (T/T) within forty five (45) days after invoice received, attached with delivery or work completion report issued by PT.KPJB.
4. Please mention Bank Account that will be use for payment (including Bank Name, Bank Address)
5. Please mention Name of Director

Place, [Month] [Date] [Year]
SIGN & COMPANY STAMP
DUTY STAMP / MATERAI (10000)
Name
(Title)

	PT. KOMIPO PEMBANGKITAN JAWA BALI	Doc. Ref	: KPJB-0951-02
	PLTU TANJUNG JATI B #UNIT 3&4	Form No.	: KPJB-0951-02-ZZ-FM-03
	REQUEST FOR QUOTATION	Design Div.	: Finance and Administration
		Revision No.	: 00

B. Unpriced Quotation

<COMPANY LOGO>

Quotation

No:

Item No	Item Code	Description	Quantity		Delivery Time
			Order	Unit	
1	222810/	RING, PACKING RING (PKRG)-OUTER RING, PN: 9079-062-535, FIGURE#: B21-3088K-02TS-GS, MO: 408586, BRAND: VELAN, FOR BCP (DRAWING NO: X012-721200-001)	8,00	EA	
2	222811/	RING, PACKING RING (PKRG)-INNER RING, PN: 9079-062-230, FIGURE#: B21-3088K-02TS-GS, MO: 408586, BRAND: VELAN, FOR BCP (DRAWING NO: X012-721200-001)	24,00	EA	
3	222812/	GASKET, PN: 9319-138-451, FIGURE#: B21-3088K-02TS-GS, MO: 408586, BRAND: VELAN, FOR BCP (DRAWING NO: X012-721200-001)	4,00	EA	
4	222813/	SEAL RING, PRESSURE SEAL SPACER RING (PSSR), PN: 9029-086-359, FIGURE#: B21-3088K-02TS-GS, MO: 408586, BRAND: VELAN, FOR BCP (DRAWING NO: X012-721200-001)	4,00	EA	
5	223285/	STUD, PLAIN, STUD, PN: S0B0-JH0-054, FIGURE#: B21-3088K-02TS-GS, MO: 408585 TO 408588, BRAND: VELAN, FOR BCP, REF TO DRAWING NO: X012-721200-001 ITEM NO. 15B	48,00	EA	
6	223286/	NUT BLANK, NUT, PN: N0B0-XX0-056, FIGURE#: B21-3088K-02TS-GS, MO: 408585 TO 408588, BRAND: VELAN, FOR BCP, REF TO DRAWING NO: X012-721200-001 ITEM NO. 16B	48,00	EA	
7	223287/	WASHER, FLAT (PLAIN), BELLEVILLE WASHER, PN: 9554-054-182, FIGURE#: B21-3088K-02TS-GS, MO: 408585 TO 408588, BRAND: VELAN, FOR BCP, REF TO DRAWING NO: X012-721200-001 ITEM NO. 36	144,00	EA	
8	223288/	STUD, PLAIN, GLAND STUD, PN: S0BD-S00-054, FIGURE#: B21-3088K-02TS-GS, MO: 408585 TO 408588, BRAND: VELAN, FOR BCP, REF TO DRAWING NO: X012-721200-001 ITEM NO. 15C	8,00	EA	
9	223289/	NUT BLANK, GLAND NUT, PN: N0BD-XX0-056, FIGURE#: B21-3088K-02TS-GS, MO: 408585 TO 408588, BRAND: VELAN, FOR BCP, REF TO DRAWING NO: X012-721200-001 ITEM NO. 16C	8,00	EA	
10	223282/	PACKING ASSEMBLY, PACKING OUTER RING, PN: 2592-101-535, FIGURE#: W07-9076Z-02TS, MODEL B, BRAND: VELAN, FOR ROOT VALVE, REF TO DRAWING NO: 1W-9076Z-02TS-05 ITEM NO. 13B	64,00	EA	
11	223283/	PACKING ASSEMBLY, PACKING INNER RING, PN: 2592-013-230, FIGURE#: W07-9076Z-02TS, MODEL B, BRAND: VELAN, FOR ROOT VALVE, REF TO DRAWING NO: 1W-9076Z-02TS-05 ITEM NO. 13A	96,00	EA	
12	223284/	BEARING, BALL, PN: 1688-015-052, FIGURE#: W07-9076Z-02TS, MODEL B, BRAND: VELAN, FOR ROOT VALVE, REF TO DRAWING NO: 1W-9076Z-02TS-05 ITEM NO. 29	32,00	EA	
13	223912/	GASKET, PN: 9317-033-451, FIGURE#: B13-4095P-02TS-M0001, FOR BDW-W601, DRAWING NO: X012-715490-005, ITEM NO. 19, BRAND: VELAN	1,00	EA	
14	223913/	SEAL RING, PRESSURE SEAL SPACER RING, PN: 9027-013-359, FIGURE#: B13-4095P-02TS-M0001, FOR BDW-W601,	1,00	EA	



PT. KOMIPO PEMBANGKITAN JAWA BALI
PLTU TANJUNG JATI B #UNIT 3&4

REQUEST FOR QUOTATION

Doc. Ref : KPJB-0951-02
Form No. : KPJB-0951-02-ZZ-FM-03
Design Div. : Finance and Administration
Revision No. : 00

		DRAWING NO: X012-715490-005, ITEM NO. 20, BRAND: VELAN		
15	223914/	PACKING ASSEMBLY, PACKING OUTER RING, PN: 9079-006-535, FIGURE#: B13-4095P-02TS-M0001, FOR BDW-W601, DRAWING NO: X012-715490-005, ITEM NO. 13A, BRAND: VELAN	2,00	EA
16	223915/	PACKING ASSEMBLY, PACKING INNER RING, PN: 9079-006-230, FIGURE#: B13-4095P-02TS-M0001, FOR BDW-W601, DRAWING NO: X012-715490-005, ITEM NO. 13B, BRAND: VELAN	6,00	EA
17	223916/	STEM, STEM & DISC ASSEMBLY, PN: 7917-096-063, 7947-087-002, 8257-016-198, 9564-034-063, FIGURE: B13-4095P-02TS-M0001, FOR BDW-W601, DRAWING NO: X012-715490-005, ITEM NO. 04, 06, 40, 41, BRAND: VELAN	1,00	SET
18	223917/	GASKET, PN: 9314-019-451, FIGURE#: B12-4105P-02TS-BI001, FOR DVB-W621, W631, DRAWING NO: 050-0049493-001, ITEM NO. 19, BRAND: VELAN	1,00	EA
19	223918/	SEAL RING, PRESSURE SEAL SPACER RING, PN: 9024-022-359, FIGURE#: B12-4105P-02TS-BI001, FOR DVB-W621, W631, DRAWING NO: 050-0049493-001, ITEM NO. 20, BRAND: VELAN	1,00	EA
20	223919/	PACKING ASSEMBLY, PACKING OUTER RING, PN: 9075-009-535, FIGURE#: B12-4105P-02TS-BI001, FOR DVB-W621, W631, DRAWING NO: 050-0049493-001, ITEM NO. 13A, BRAND: VELAN	2,00	EA
21	223920/	PACKING ASSEMBLY, PACKING INNER RING, PN: 9075-009-230, FIGURE#: B12-4105P-02TS-BI001, FOR DVB-W621, W631, DRAWING NO: 050-0049493-001, ITEM NO. 13B, BRAND: VELAN	5,00	EA
22	221094/	VALVE,ANGLE, FIGURE NO# B12-4105P-02TS (B10-4095P-02TS), SIZE: 4 INCH (DN100), MOTOR OPERATED VALVE, CLASS: 2500/PN420, MFG: VELAN (DRAWING NO: X012-715490-001)	1,00	SET
23	222533/	VALVE,GATE, FIGURE NO# B12-4054P-05TS (B10-4054P-05TS), SIZE: 4 INCH (DN100), MOTOR OPERATED VALVE, CLASS: 2500 CLASS-B-BUTT WELD, MFG: VELAN (DRAWING NO: X023-715490-004)	1,00	SET
24	222534/	VALVE,GATE, FIGURE NO# B14-1064C-02TS, SIZE: 6 INCH (DN150), HAND WHEEL, CLASS: 300 CLASS-B-BUTT WELD, MFG: VELAN (DRAWING NO: 4B-1064C-02TS-01)	2,00	SET
25	224159/	VALVE,GLOBE, NEEDLE, FIGURE NO# W08-2094B-02TY, SIZE: 2 INCH (DN50), CLASS: 800, OPERATION TYPE: HAND WHEEL, END CONNECTION: SOCKET WELDING, MFG: VELAN (DWG NO: 1W-2094B-02TY-01)	1,00	SET
26	224160/	VALVE,GLOBE, STOP, FIGURE NO# W05-2074B-02TS, SIZE: 1 INCH (DN25), CLASS: 800, OPERATION TYPE: HAND WHEEL, END CONNECTION: SOCKET WELDING, MFG: VELAN (DWG NO: 1W-2074B-02TS-1C)	2,00	SET
27	224205/	VALVE,GATE, FIGURE NO# B12-4054P-02TS, SIZE: 4 INCH (DN100), CLASS: 2500, OPERATION TYPE: HAND WHEEL, END CONNECTION 18", BORE DIA 2.63": SOCKET WELDING, MFG:	1,00	SET

	PT. KOMIPO PEMBANGKITAN JAWA BALI	Doc. Ref	: KPJB-0951-02
	PLTU TANJUNG JATI B #UNIT 3&4	Form No.	: KPJB-0951-02-ZZ-FM-03
	REQUEST FOR QUOTATION	Design Div.	: Finance and Administration
		Revision No.	: 00

		VELAN (DWG NO: 3B-4054P-02TS-02)		
--	--	----------------------------------	--	--

Term and Conditions:

1. The above price are included delivery cost to warehouse of PT. KPJB
2. Please mention Certificate is required at the delivery time
3. Payment will be made by Telegraphic Transfer (T/T) within forty five (45) days after invoice received, attached with delivery or work completion report issued by PT.KPJB.
4. Please mention Bank Account that will be use for payment (including Bank Name, Bank Address)
5. Please mention Name of Director

Place, [Month] [Date] [Year]
SIGN & COMPANY STAMP

Name
(Title)

	PT. KOMIPO PEMBANGKITAN JAWA BALI	Doc. Ref	: KPJB-0951-02
	PLTU TANJUNG JATI B #UNIT 3&4	Form No.	: KPJB-0951-02-ZZ-FM-03
	REQUEST FOR QUOTATION	Design Div.	: Finance and Administration
		Revision No.	: 00

Attachment 3: RFQ No. K19289

(KOP PERUSAHAAN/BADAN/LEMBAGA)

PAKTA INTEGRITAS

Saya yang bertanda tangan di bawah ini, dalam rangka Pengadaan (*diisi Nama Pengadaan*) dengan nomor (*diisi nomor RFQ/PR*), pada satuan kerja PT KPJB yang dalam hal ini mewakili PT PLN (Persero) Unit Induk Pembangkitan Tanjung Jati B Jepara dengan ini menyatakan bahwa saya:

1. Akan mentaati peraturan tentang Pedoman Pengadaan Barang/Jasa di Lingkungan PT KPJB dan PT PLN (Persero), dan peraturan perundang-undangan yang terkait dengan pengadaan;
2. Tidak akan melakukan persengkokolan/pengaturan/kerjasama diantara para Peserta Pengadaan/Jasa lain dan/atau Pengguna Barang/Jasa dan/atau Pelaksana Pengadaan yang dapat mengakibatkan terjadinya persaingan usaha tidak sehat;
3. Mendukung prinsip **4 NO's** yang dijunjung tinggi oleh PT KPJB dan PT PLN (Persero) yaitu:
 - a. **No Bribery** (tidak boleh ada suap menyuap dan pemerasan)
 - b. **No Kickback** (tidak boleh ada komisi, tanda terimakasih baik dalam bentuk uang dan dalam bentuk lainnya);
 - c. **No Gift** (tidak boleh ada hadiah atau gratifikasi yang bertentangan dengan peraturan
 - d. **No Luxirious Hospitality** (tidak boleh ada penyambutan dan jamuan yang berlebihan).
4. Tidak akan melakukan komunikasi yang mengarah dan/atau melakukan praktek Korupsi, Kolusi dan Nepotisme (KKN)
5. Akan melakukan proses pengadaan secara bersih dan transparan agar menghasilkan pekerjaan sesuai ketentuan peraturan perundang-undangan yang berlaku.

Apabila saya melanggar hal-hal yang telah saya nyatakan dalam Pakta Integritas ini, saya bersedia dikenakan sanksi sesuai dengan ketentuan peraturan perundang-undangan yang berlaku.

_____ [Tempat], _____ [Tanggal]

[Tanda Tangan & Cap Perusahaan & Materai 10.000]

_____ [Nama Jelas]

_____ [Jabatan]

	PT. KOMIPO PEMBANGKITAN JAWA BALI	Doc. Ref	: KPJB-0951-02
	PLTU TANJUNG JATI B #UNIT 3&4	Form No.	: KPJB-0951-02-ZZ-FM-03
	REQUEST FOR QUOTATION	Design Div.	: Finance and Administration
		Revision No.	: 00

Attachment 4: RFQ No. K19289

(KOP PERUSAHAAN/BADAN/LEMBAGA)

SURAT PERNYATAAN KEASLIAN DOKUMEN

Yang bertanda tangan di bawah ini :

Nama :

abatan :

Alamat :

Sehubungan dengan pekerjaan :

Judul Pekerjaan :

RFQ No. :

Menyatakan dengan sesungguhnya bahwa segala dokumen yang kami sampaikan adalah benar dan apabila dikemudian hari ditemukan bahwa dokumen – dokumen yang telah kami sampaikan tidak benar dan ada pemalsuan, maka kami bersedia dikenakan sanksi sesuai peraturan perundang – undangan yang berlaku.

_____ [Tempat], _____ [Tanggal]

[Tanda Tangan & Cap Perusahaan & Materai 10.000]

_____ [Nama Jelas]

_____ [Jabatan]

Nomor : 2101/KEU.01.02/F21000000/2025
Lampiran : 2 Set
Sifat : Segera - Terbatas
Hal : Penyampaian Masa Transisi Daftar Penerbit Jaminan Terseleksi (DPJT) Pengadaan Barang/ Jasa di Lingkungan PT PLN (Persero) UIK Tanjung Jati B

01 Desember 2025

Kepada

Yth. 1. PT TJB Power Services
2. PT Komipo Pembangkitan Jawa Bali
3. PT Adhi Guna Putera

Menindaklanjuti:

1. Surat Direktur Keuangan PT PLN (Persero) Nomor 61250/HKM.02.01/F01070000/2025 tanggal 10 November 2025 perihal Penyampaian Daftar Penerbit Jaminan Terseleksi (DPJT) Pengadaan Barang/Jasa di Lingkungan PT PLN (Persero) (Surat DIRKEU No 61250/2025)
2. Surat Direktur Keuangan PT PLN (Persero) Nomor 64795/KEU.01.03/F01070000/2025 tanggal 26 November 2025 perihal Penyampaian Masa Transisi Daftar Penerbit Jaminan Terseleksi (DPJT) Pengadaan Barang/ Jasa di Lingkungan PT PLN (Persero)

Sehubungan dengan pengelolaan Jaminan Pengadaan Barang/ Jasa di Lingkungan PT PLN (Persero) UIK Tanjung Jati B, dengan ini disampaikan hal-hal sebagai berikut:

- a. Dalam rangka memitigasi risiko operasional serta memberikan waktu yang memadai untuk proses peralihan kepada Penyedia/Penerbit Jaminan yang baru, dapat diberlakukan masa transisi sebagai berikut:
 1. Penerbitan Jaminan oleh Daftar Penerbit Jaminan Terseleksi (DPJT) periode penetapan tanggal 6 Februari 2025 (Surat DIRKEU No 7088/2025) masih dapat dilaksanakan sampai dengan tanggal 31 Desember 2025 sebagai masa transisi penerapan DPJT dimaksud pada poin 2.
 2. Daftar Penerbit Jaminan Terseleksi (DPJT) periode penetapan tanggal 10 November 2025, mengacu pada Surat DIRKEU No 61250/2025.
- b. Perubahan format Jaminan dilakukan penyesuaian berdasarkan POJK 26 2024 sebagaimana terlampir.

Demikian disampaikan, atas perhatian dan kerja samanya kami ucapkan terima kasih.

 Ditandatangani secara elektronik oleh
GENERAL MANAGER,
PLN ANDI MAKKASAU

Tembusan:

Balai
Sertifikasi
Elektronik

Dokumen ini telah ditandatangani secara elektronik menggunakan sertifikat elektronik yang diterbitkan oleh Balai Sertifikasi Elektronik (BSrE), Badan Siber dan Sandi Negara (BSSN)

**DAFTAR PENERBIT JAMINAN TERSELEKSI
PENGADAAN BARANG/JASA DI LINGKUNGAN PT PLN (PERSERO)**

KLASIFIKASI	BATASAN NILAI KONTRAK	PENERBIT JAMINAN	BERLAKU SAMPAI DENGAN
I	TDAK ADA BATASAN NILAI KONTRAK	PT Bank Rakyat Indonesia (Persero) Tbk	2 November 2028
		PT Bank Central Asia Tbk	30 Oktober 2028
		PT Bank Danamon Indonesia Tbk	30 Oktober 2028
		PT Bank Syariah Indonesia Tbk	30 Oktober 2028
		PT Bank Permata Tbk	30 Oktober 2028
		PT Bank SMBC Indonesia Tbk	30 Oktober 2028
		PT Bank OCBC NISP Tbk	30 Oktober 2028
		PT Bank UOB Indonesia	30 Oktober 2028
III	NILAI KONTRAK ~ Rp150 MILIAR	PT Bank ICBC Indonesia	30 Oktober 2028
		Bank Of China (Hongkong) Cabang Jakarta	30 Oktober 2028
		MUFG Bank Ltd Cabang Jakarta	30 Oktober 2028

Jakarta, 7 November 2025
PT PLN (PERSERO)
DIREKTUR KEUANGAN

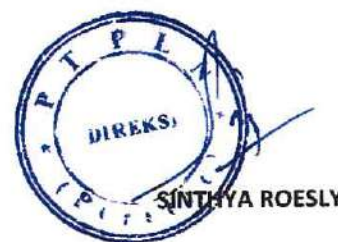

1. BANK GARANSI - JAMINAN PENAWARAN

BANK GUARANTEE BID BOND

_____ [number]
_____ [places & dated]

To:

PT PLN (Persero)

_____ [address]

PT _____ [name of Guarantor], having its registered office at _____ [address] (hereinafter referred to as the "**Guarantor**"), hereby unconditionally and irrevocably issues this guarantee in favour of _____ [name of applicant] having its registered office at _____ [address] (hereinafter refer as the "**Principal**"), for the favour of PT PLN (Persero) having its registered office at _____ (hereinafter refer as the "**Beneficiary**"), for the payment of an amount not exceeding _____ (in words: _____), in the event that the Principal has failed to fulfill its obligations in accordance with the condition stated in the Bid Document _____ no _____ date _____ [Bid Document] ("**Bid Document**") for the Project of _____ [name of Project]. This guarantee also covers the Principal's failure to extend the validity period of this Bank Guarantee in accordance with the provisions of the Bid Document and/or as requested by the Beneficiary.

This Bank Guarantee is issued with the following provisions:

1. This Bank Guarantee shall be effective on and as of the date of _____ until _____ ("**Expiry Date**").

BANK GARANSI JAMINAN PENAWARAN

_____ [nomor]
_____ [tempat & tanggal]

Kepada:

PT PLN (Persero)

_____ [alamat]

PT _____ [nama Penerbit Jaminan] berkedudukan di _____ [alamat], (selanjutnya disebut "**Penerbit Jaminan**"), dengan ini secara tanpa syarat dan tidak dapat ditarik kembali (*irrevocably*) memberikan jaminan kepada _____ [nama Penyedia Barang/Jasa] yang beralamat di _____ (selanjutnya disebut "**Pihak Terjamin**"), untuk dan demi kepentingan PT PLN (Persero) yang beralamat di _____ (untuk selanjutnya disebut sebagai "**Penerima Jaminan**"), atas pembayaran sejumlah uang sebesar maksimum _____ (terbilang: _____), apabila Pihak Terjamin melakukan wanprestasi dan/atau gagal untuk memenuhi kewajibannya sebagaimana dinyatakan dalam Dokumen Penawaran _____ nomor _____ tanggal _____ [Dokumen Penawaran] ("**Dokumen Penawaran**") untuk _____ [nama proyek]. Jaminan ini juga mencakup kegagalan Pihak Terjamin dalam memperpanjang masa berlaku Bank Garansi ini sesuai dengan ketentuan dalam Dokumen Penawaran dan/atau permintaan dari Penerima Jaminan.

Bank Garansi ini diterbitkan dengan ketentuan-ketentuan sebagai berikut:

1. Bank Garansi ini berlaku efektif sejak tanggal _____ dan akan berakhir pada tanggal _____ ("**Tanggal Jatuh Tempo**").

- | | |
|--|--|
| <p>2. Claim Payment shall be made without requiring the consent of the Principal and shall be affected upon the Beneficiary's submission of a Claim Payment Demand Letter to the Guarantor, stating that the Principal has committed a breach and/or failed to fulfill its obligations. The Beneficiary shall include in such submission the amount claimed and enclose the original Bank Guarantee document together with the said demand letter. In the event that the Bank Guarantee document has been amended or modified, the Beneficiary may submit only the latest version of such amendment or modification.</p> | <p>2. Pembayaran Klaim dilakukan tanpa memerlukan persetujuan Pihak Terjamin, dan dilaksanakan setelah Penerima Jaminan menyampaikan Surat Pengajuan Pembayaran Klaim kepada Penerbit Jaminan yang menyatakan bahwa Pihak Terjamin telah melakukan tindakan wanprestasi/gagal memenuhi kewajibannya. Dalam pengajuan tersebut, Penerima Jaminan wajib mencantumkan jumlah pembayaran yang diminta untuk dibayarkan serta melampirkan dokumen asli Bank Garansi bersama dengan surat pengajuan dimaksud. Dalam hal terdapat perubahan atau amandemen terhadap dokumen Bank Garansi, Penerima Jaminan dapat melampirkan hanya dokumen perubahan atau amandemen terakhir.</p> |
| <p>3. The Claim Payment Request Letter submitted by the Beneficiary may be delivered either in physical form bearing a wet signature or in digital form bearing an electronic signature, in accordance with the applicable laws and regulations.</p> | <p>3. Surat Pengajuan Pembayaran Klaim yang disampaikan oleh Penerima Jaminan dapat disampaikan dalam bentuk fisik yang ditandatangani secara manual (tanda tangan basah) maupun dalam bentuk digital yang ditandatangani secara elektronik sesuai dengan ketentuan peraturan perundang-undangan yang berlaku.</p> |
| <p>4. The Claim Payment Request must be submitted no later than within fourteen (14) Business Days from the Expiry Date of the Bank Guarantee. In the event that such Expiry Date falls on a Public Holiday, the calculation of the fourteen (14) Business Days shall commence on the first Business Day following the said Public Holiday.</p> | <p>4. Permohonan Pembayaran Klaim harus diajukan paling lambat dalam jangka waktu 14 (empat belas) Hari Kerja terhitung sejak tanggal jatuh tempo Bank Garansi. Apabila tanggal jatuh tempo tersebut bertepatan dengan Hari Libur, maka perhitungan jangka waktu 14 (empat belas) Hari Kerja dimulai sejak Hari Kerja pertama setelah Hari Libur dimaksud.</p> |
| <p>5. The Claim Payment Demand Letter from the Beneficiary must be submitted in the Indonesian language and may be addressed to the Guarantor's head office or any of its branch offices.</p> | <p>5. Surat Pengajuan Pembayaran Klaim dari Penerima Jaminan harus disampaikan dalam Bahasa Indonesia dan dapat ditujukan ke kantor pusat atau kantor cabang manapun milik Penerbit Jaminan.</p> |
| <p>6. The Guarantor shall be obligated to make payment to the Beneficiary for the amount referred to above promptly and no later than</p> | <p>6. Penerbit Jaminan berkewajiban untuk melakukan pembayaran kepada Penerima Jaminan atas jumlah yang dimaksud di</p> |

fifteen (15) Calendar Days from the date of the Claim Payment Demand Letter submitted by the Beneficiary.

7. The Claim Payment shall be **final and unconditional**, and must be fulfilled notwithstanding any claims, objections, or requests made by the Principal or any other party.
8. The Claim Payment shall be made to the bank account designated by the Beneficiary in the Claim Payment Demand Letter, in full and without any deductions, and free and clear of any taxes, levies, charges, or other withholdings whether currently applicable or imposed in the future. Such bank account may be held with a bank other than the Guarantor's bank.
9. The Guarantor shall be obligated to submit written evidence of the Claim Payment to the Beneficiary no later than one (1) Business Day following the execution of the Claim Payment, in the form of a copy of the transfer receipt or a valid payment instruction issued by the executing bank.
10. The Bank Guarantee shall terminate upon the occurrence of any of the following events, whichever occurs first:
 - a. On Expiry Date;
 - b. When there is no remaining amount payable under the Bank Guarantee; or
 - c. When the Beneficiary expressly releases the Guarantor in writing from all obligations arising under this Bank Guarantee.
11. The Beneficiary shall be entitled to make a demand for Claim Payment for an amount less than the total amount stated in the Bank Guarantee (partial demand), and may also

atas, segera dan selambat-lambatnya dalam jangka waktu 15 (lima belas) Hari Kalender terhitung sejak tanggal Surat Pengajuan Pembayaran Klaim yang diajukan oleh Penerima Jaminan.

7. Pembayaran Klaim adalah bersifat **final dan tanpa syarat (*unconditional*)**, serta tetap wajib dilaksanakan meskipun terdapat tuntutan, keberatan, atau permohonan dari Pihak Terjamin maupun dari pihak lain manapun.
8. Pembayaran Klaim dilakukan ke rekening bank yang ditetapkan oleh Penerima Jaminan pada Surat Pengajuan Pembayaran Klaim, secara penuh dan tanpa potongan, serta bebas dari segala bentuk pajak, pungutan, biaya, atau pemotongan lainnya baik yang berlaku saat ini maupun di kemudian hari. Rekening bank dimaksud dapat berada pada bank yang berbeda dengan Penerbit Jaminan.
9. Penerbit Jaminan wajib menyampaikan bukti Pembayaran Klaim secara tertulis kepada Penerima Jaminan paling lambat 1 (satu) Hari Kerja setelah pelaksanaan Pembayaran Klaim, berupa salinan bukti transfer atau instruksi pembayaran yang sah dari Bank Pelaksana.
10. Bank Garansi akan berakhir pada saat terjadi salah satu dari keadaan berikut, manapun yang terjadi lebih dahulu:
 - a. Pada Tanggal Jatuh Tempo;
 - b. Apabila tidak terdapat lagi sisa nilai yang dapat dibayarkan berdasarkan Bank Garansi; atau
 - c. Apabila Penerima Jaminan secara tertulis membebaskan Penerbit Jaminan dari seluruh kewajiban yang timbul berdasarkan Bank Garansi ini.
11. Penerima Jaminan berhak mengajukan Pembayaran Klaim dengan nilai yang lebih rendah dari nilai nominal yang tercantum dalam Bank Garansi (*partial demand*),

submit more than one Claim Payment demand (multiple demand).

12. This Bank Guarantee is non-transferable and/or cannot be transferred to another party.

13. This Bank Guarantee cannot be amended, revoked, terminated, or cancelled unless such action has been approved by Beneficiary in written consent or as expressly required by the Beneficiary to the Principal.

14. Any and all expenses arising from the issuance of this Bank Guarantee, including those associated with any extension and/or amendment thereof (if applicable), shall be the sole responsibility of the Principal.

15. With reference to Article 1832 of Indonesian Civil Code (Kitab Undang-Undang Hukum Perdata), the Guarantor hereby relinquish/waives its privileges/rights granted by law to claim/demand on asset belonging to the Principal and/or bound as collateral be confiscated, seized or sold in advance for the discharge of Principal debts as stipulated under Article 1831 of Indonesian Civil Code.

16. This Bank Guarantee shall be governed by and construed in accordance with laws and regulations applicable in Indonesia.

17. In relation to the enforcement of this Bank Guarantee and all legal consequences arising therefrom, the Guarantor hereby elects the Court of _____ [*domicile of court*] as general and permanent domicile.

18. Any term in this Bank Guarantee that begins with a capital letter shall have the meaning assigned to it under the Cooperation

maupun mengajukan lebih dari satu kali permintaan Pembayaran Klaim (*multiple demand*).

12. Bank Garansi ini tidak dapat dipindahtangankan dan/atau dijaminan kepada pihak lain (*non-transferable*).

13. Bank Garansi ini tidak dapat diubah, dicabut, diakhiri, ataupun dibatalkan kecuali jika hal tersebut disetujui oleh Penerima Jaminan melalui persetujuan tertulis atau secara tegas dimintakan oleh Penerima Jaminan kepada Pihak Terjamin.

14. Seluruh biaya yang timbul sehubungan dengan penerbitan Bank Garansi ini, termasuk biaya yang berkaitan dengan perpanjangan dan/atau perubahan atas Bank Garansi (jika ada), sepenuhnya menjadi tanggung jawab Pihak Terjamin.

15. Dengan mengacu pada Pasal 1832 Kitab Undang-Undang Hukum Perdata, Penerbit Jaminan dengan ini melepaskan hak-hak istimewanya yang diberikan oleh undang-undang sebagaimana dimaksud dalam Pasal 1831 Kitab Undang-Undang Hukum Perdata untuk menuntut supaya benda-benda milik Pihak Terjamin dan/atau yang diikat sebagai jaminan lebih dahulu disita dan dijual untuk melunasi hutang Pihak Terjamin.

16. Bank Garansi ini diatur oleh dan ditafsirkan berdasarkan peraturan perundang-undangan yang berlaku di Negara Republik Indonesia.

17. Untuk tujuan Bank Garansi ini dan segala akibat hukumnya, Penerbit Jaminan memilih domisili yang tetap di Kantor Panitera Pengadilan Negeri _____ [*domisili pengadilan*].

18. Seluruh istilah dalam Bank Garansi ini yang ditulis dengan diawali huruf kapital memiliki pengertian sebagaimana

Agreement between the Beneficiary and the Guarantor concerning the Issuance of Guarantees for the Procurement of Goods/Services within PT PLN (Persero).

ditetapkan dalam Perjanjian Kerja Sama antara Penerima Jaminan dan Penerbit Jaminan perihal Penerbitan Jaminan Pengadaan Barang/Jasa di Lingkungan PT PLN (Persero).

19. This Bank Guarantee is made in both the Indonesian and English languages. The two versions of this Bank Guarantee shall not be construed as separate documents and, when executed together, shall be deemed one and the same instrument. In the event of any conflict or inconsistency between the English version and the Indonesian version of this Bank Guarantee, the Indonesian version shall prevail.

19. Bank Garansi ini dibuat dalam Bahasa Indonesia dan Bahasa Inggris. Dua versi dari Bank Garansi ini tidak dapat ditafsirkan sebagai dokumen terpisah, dan ketika ditandatangani bersama, harus dianggap satu dan merupakan instrumen yang sama. Dalam hal terdapat konflik atau ketidaksesuaian antara versi Bahasa Inggris dan versi Bahasa Indonesia atas Bank Garansi ini, maka versi Bahasa Indonesia akan berlaku.

Accordingly, this Bank Guarantee is issued by the Guarantor on _____ to be used as appropriate in accordance with the purpose of its issuance.

Demikian Bank Garansi ini diterbitkan oleh Penerbit Jaminan pada tanggal _____ untuk digunakan sebagaimana mestinya sesuai dengan tujuan penerbitannya.

_____ [place/tempat], _____ [dated/tanggal]

PT _____ [name of Guarantor/nama Penerbit Jaminan]

[Guarantor Stamp/Stempel Penerbit Jaminan]

_____ [authorized signatory/tandatangan pejabat yang berwenang]

	PT. KOMIPO PEMBANGKITAN JAWA BALI	Doc. Ref	: KPJB-0951-02
	PLTU TANJUNG JATI B #UNIT 3&4	Form No.	: KPJB-0951-02-ZZ-FM-03
	REQUEST FOR QUOTATION	Design Div.	: Finance and Administration
		Revision No.	: 00

Attachment 5: RFQ No. K19289

Unprice Document Required

No.	Syarat Administrasi (Administration Requirement)
A.	
1	Asli Surat Penawaran (Original Unprice quotation) yang: <ol style="list-style-type: none"> 1. Description sesuai permintaan 2. Bertanggal (dated) 3. Bertanda tangan dan Cap Perusahaan (Company stamped) 4. Menyebutkan waktu pengiriman sampai gudang sesuai permintaan (Time Delivery)
2	Pengalaman Pekerjaan dengan total harga kontrak senilai minimal IDR 550.000.000 – menyerahkan copy kontrak atau PO (Work Experience for contract amount minimum IDR 550.000.000 – submitting the copy of the contract or PO)
3	Copy pembayaran pajak SSP (PPN) 3 bulan terakhir periode: September, October, November 2025 (Copy of 3 month payment tax period of: September, October, November 2025)
4	Copy of financial report audited by public accountant minimum year of 2024. Fotokopi laporan keuangan teraudit oleh Kantor Akuntan Publik minimum tahun 2024
5	Copy of SPT Tahunan year of 2024
6	Original Pakta Integritas
7	Original Bid bond 1% up to 3% from price quotation (including VAT) with the validity until _____. - Bid bond should be issued by Bank based on DPJT list and format issued by PLN - Beneficiary of Bid bond to: PT. Perusahaan Listrik Negara (Persero) UIK Tanjung Jati B Desa Tubanan, Kecamatan Kembang, Jepara Jaminan Penawaran asli 1% sampai dengan 3% dari Penawaran Harga (termasuk PPN) dengan validitas sampai dengan _____.
8	Surat Pernyataan Keaslian Dokumen
9	Vendor participants must have registered CSMS Certificate (minimum: Low Risk Level) issued by PT. PLN (Persero) - submitting the copy of the document
B.	
1	Copy Surat Ijin Usaha Perusahaan – SIUP / BKPM (PMA) (copy of Business License)
2	Copy Surat Ijin Tempat Usaha – SITU / DOMISILI / HO (Copy of Domicile Certificate)
3	Copy Nomor Pokok Wajib Pajak - NPWP (Copy Tax ID number of company)
4	Copy Surat Pengukuhan Perusahaan Kena Pajak - SPPKP (Copy of Taxable Company Certificate)
5	Copy Tanda Daftar Perusahaan – TDP / NIB (Copy of Certificate Company Registration)
6	Copy Akte pendirian perusahaan/perubahan *jika ada (Deed of Incorporation)

Note: Administration Requirement point B 1-6 is not required to be submitted if your company already registered in our SAP and the Company data submitted still valid until closing time. If any document not submitted by the suppliers or the submitted document do not meet the requirement, we will regard that the supplier fails and we will not open the price quotation document (price evaluation)

Catatan: Syarat Administrasi no. B 1-6 tidak perlu di kirimkan jika perusahaan anda sudah terdaftar di SAP kami dan data yang dahulu di kirimkan masih berlaku sampai dengan waktu penutupan bidding. Jika ada dokumen yang tidak diserahkan atau dokumen yang diserahkan tidak sesuai dengan persyaratan, kami akan menganggap bahwa supplier gagal dan kami tidak akan membuka dokumen penawaran harga (evaluasi harga).



**PT. KOMIPO PEMBANGKITAN JAWA BALI
PLTU TANJUNG JATI B #UNIT 3&4**

REQUEST FOR QUOTATION

Doc. Ref	: KPJB-0951-02
Form No.	: KPJB-0951-02-ZZ-FM-03
Design Div.	: Finance and Administration
Revision No.	: 00

TERMS AND CONDITION

Lampiran

PO NO :

Description :

SYARAT - SYARAT DAN KONDISI

KETENTUAN UMUM

Singkatan dan istilah umum :

"Purchase Order/PO" adalah Surat Pesanan Pembelian (*Purchase Order* atau PO).

"ASET OPERATOR" adalah PT Komipo Pembangkitan Jawa Bali (PT. KPJB)

"PLN TJB" adalah PT PLN (Persero) Unit Induk Pembangkitan Tanjung Jati B.

"PPN" adalah Pajak Pertambahan Nilai.

1. SURAT MENYURAT

Setiap surat menyurat harus menggunakan Kop Surat Perusahaan yang mencantumkan Nomor *Purchase Order/PO* , Nomor Surat Penawaran, Tanggal dan ditandatangani di atas meterai oleh Penyedia Barang/Jasa (oleh Direktur atau yang dikuasakan berdasarkan Anggaran Dasar Perusahaan), dan dialamatkan kepada: **ASET OPERATOR**, Procurement, Jepra.

Korespondensi antara **ASET OPERATOR** dan Penyedia Barang/Jasa dapat dilaksanakan melalui surat, faksimili, atau *e-mail* dan ditujukan kepada alamat masing-masing Pihak sebagaimana yang tercantum dalam *Purchase Order/PO*.

Salah satu Pihak dapat mengganti alamat, nomor telepon, faksimili dan/atau *E-mail* dengan memberikan pemberitahuan terlebih dahulu kepada Pihak lainnya.

2. PROSES PENGADAAN

Proses Pengadaan diadakan dengan sistem yang diputuskan oleh **ASET OPERATOR Procurement** dan **PLN TJB**, dimana prosedur yang berlaku yaitu sebagai berikut:

- 2.1 Penyedia Barang / Jasa yang diundang untuk Pengadaan adalah yang telah terdaftar di daftar Penyedia Barang/Jasa **ASET OPERATOR** dan telah disetujui oleh **PLN TJB** dengan diterbitkan "SAP CODE" oleh **PLN TJB**.
- 2.2 Menyerahkan Jaminan Penawaran untuk Surat Penawaran di atas Rp.500.000.000,- (Lima Ratus Juta Rupiah) dan/atau dipersyaratkan pada Undangan Pengadaan Barang / Jasa dengan nilai jaminan minimal 1% (satu persen) dan maksimal 3% (tiga persen) dari Harga Penawaran dari Penyedia Barang/Jasa termasuk PPN sesuai peraturan yang berlaku, kepada **ASET OPERATOR** dengan masa berlaku adalah 90 (Sembilan Puluh) hari kalender terhitung dari tanggal yang tertera di Surat Penawaran Harga. Jaminan Penawaran Harus diterbitkan oleh Bank sesuai dengan Daftar Penyedia Jaminan Terseleksi (DPJT) PLN yang telah disetujui oleh **ASET OPERATOR** dan/atau **PLN TJB**.
- 2.3 Penyedia Barang/Jasa wajib memenuhi persyaratan yang diminta oleh **ASET OPERATOR Procurement** dan tercantum dalam Surat Penawaran Harga, yaitu sebagai berikut:
 - 2.3.1 Jadwal Pengiriman/pekerjaan yang diajukan dalam Surat Penawaran Harga adalah dalam hitungan "HARI KALENDER atau TANGGAL yang disepakati".
 - 2.3.2 Sertifikat dan/atau dokumen lainnya yang dipersyaratkan dalam permintaan barang/jasa yang akan diserahkan, maka harus tercantum dalam Surat Penawaran Harga dan itu adalah "SERTIFIKAT/DOKUMEN ASLI", kecuali ada ketentuan dan persetujuan lain yang disepakati Para Pihak (Penyedia Barang/Jasa dan **ASET OPERATOR Procurement**).
 - 2.3.3 Harga Yang ditawarkan adalah dalam "RUPIAH" sesuai dengan peraturan yang berlaku, kecuali ada ketentuan dan persetujuan lain yang disepakati Para Pihak (Penyedia Barang/Jasa dan **ASET OPERATOR Procurement**).
 - 2.3.4 Surat Penawaran Harga yang diserahkan ke **ASET OPERATOR Procurement** harus menggunakan kop surat resmi perusahaan, bertanggal, bermeterai dan ditandatangani oleh Penyedia Barang/Jasa (oleh Direktur atau yang dikuasakan berdasarkan Anggaran Dasar Perusahaan).
 - 2.3.5 Masa berlaku Surat Penawaran Harga adalah 90 (Sembilan Puluh) Hari Kalender sejak tanggal Surat Penawaran Harga dibuat.
 - 2.3.6 Syarat dan Kondisi penyerahan barang/jasa adalah "DDP Tanjung Jati B" (*incoterms* 2000), kecuali ada ketentuan dan persetujuan lain yang disepakati Para Pihak (Penyedia Barang/Jasa dan **ASET OPERATOR Procurement**).
 - 2.3.7 Syarat dan Kondisi Pembayaran adalah 45 (empat puluh lima) Hari Kalender sejak barang/atau bukti penyelesaian pekerjaan dan dokumen lainnya yang dipersyaratkan dalam *Purchase Order/PO* lengkap diterima oleh **ASET OPERATOR** dan **PLN TJB**.
 - 2.3.8 Penyedia Barang/Jasa dipersyaratkan mencantumkan kesanggupan untuk menerbitkan "Surat Pernyataan Jaminan/Warranty Letter", yang menyatakan bahwa barang yang dikirimkan adalah Asli, Baru dan Tidak ada cacat. *Purchase Order/PO* lengkap diterima oleh **ASET OPERATOR** dan dapat digunakan, dan ditandatangani di atas meterai oleh Penyedia Barang/Jasa (oleh Direktur atau yang dikuasakan berdasarkan Anggaran Dasar Perusahaan). Jika dipersyaratkan dalam PO
- 2.4 Surat Penawaran Harga dan Dokumen pengadaan lainnya yang telah diterima oleh **ASET OPERATOR Procurement** adalah mutlak milik **ASET OPERATOR Procurement** dan keputusan yang dibuat oleh **ASET OPERATOR Procurement Komite** adalah mutlak dan tidak dapat diganggu gugat.
- 2.5 Adapun Syarat dan Ketentuan lainnya yang ditetapkan terpisah adalah satu kesatuan dari Syarat –Syarat dan Kondisi pada lampiran 2.

3. PERSETUJUAN PURCHASE ORDER/PO

Sebagai konfirmasi persetujuan Pesanan atau syarat-syarat *Purchase Order/PO*, Nomor Referensi Rekanan wajib menandatangani Surat *Purchase Order/PO* di atas meterai yang cukup pada kolom yang tersedia dan mengembalikan kepada Procurement **ASET OPERATOR**.

3.1 PROSES PURCHASE ORDER/PO

Proses *Purchase Order/PO* diberlakukan dalam tahap sebagai berikut:

- 3.1.1 *Purchase Order/PO* atas nama **PLN TJB** lebih besar dari Rp.500.000.000,- (Lima Ratus Juta Rupiah), maka Penyedia Barang/Jasa diwajibkan menyerahkan Jaminan Pelaksanaan ditujukan ke **PLN TJB**, bernilai minimal 5% (lima persen) dari total harga barang/ jasa yang tercantum dalam *Purchase Order/PO* termasuk PPN sesuai dengan peraturan yang berlaku.
- 3.1.2 *Purchase Order/PO* Asli yang telah lengkap ditandatangani oleh **ASET OPERATOR** atas sepengetahuan dan persetujuan **PLN TJB** terlebih dahulu, dan wajib ditandatangani di atas meterai oleh Penyedia Barang/Jasa (oleh Direktur atau yang dikuasakan berdasarkan Anggaran Dasar Perusahaan) dan dikembalikan kepada Procurement **ASET OPERATOR**.
- 3.1.3 *Aktivasi Surat Purchase Order/PO* adalah 7 (tujuh) Hari Kalender sejak *Purchase Order/PO* dikirimkan melalui surat tertulis dan/atau surat elektronik (*surel/email*) oleh Procurement **ASET OPERATOR**.



PT. KOMPIO PEMBANGKITAN JAWA BALI
PLTU TANJUNG JATI B #UNIT 3&4

REQUEST FOR QUOTATION

Doc. Ref	: KPJB-0951-02
Form No.	: KPJB-0951-02-ZZ-FM-03
Design Div.	: Finance and Administration
Revision No.	: 00

- 3.1.4 *Jangka Waktu* berlakunya *Purchase Order/PO* ditetapkan dalam *Purchase Order/PO*, pada kolom "**Start Date**" dan "**End Date**".
- 3.1.5 Pada ketentuan *Pasal 3.1.1* dimana **ASET OPERATOR** akan mengirimkan surat "*Appointment of awarded Supplier*" melalui surat tertulis dan/atau Surat Elektronik (*surel/email*) kepada Penyedia Barang/Jasa, dan selambat-lambatnya dalam waktu 14 (empat belas) Hari Kalender setelah tanggal dikirimkan surat "*Appointment of awarded Supplier*", maka Jaminan Pelaksanaan harus diterima oleh Procurement **ASET OPERATOR**, apabila telah melewati jangka waktu yang telah ditetapkan dan pihak Penyedia Barang/Jasa belum memberikan Jaminan Pelaksanaan, maka **ASET OPERATOR** mempunyai hak membatalkan perikatan hukum (*Purchase Order/PO*) dengan Penyedia Barang/Jasa. Penyedia Barang/Jasa dianggap mengundurkan diri dan Jaminan Penawaran dicairkan tanpa syarat. Penyedia Barang/Jasa dianggap telah melakukan Wanprestasi dan akan dikenakan sanksi sesuai dengan peraturan yang berlaku di **ASET OPERATOR** dan **PLN TJB**.
- 3.2 **ASET OPERATOR** dan Penyedia Barang/Jasa sepakat dalam hal **ASET OPERATOR** membatalkan *Purchase Order/PO* maka **ASET OPERATOR** dan **PLN TJB** tanpa terkecuali dibebaskan dari segala bentuk gugatan dan laporan hukum, sanksi, ganti rugi, penggantian biaya-biaya maupun ongkos-ongkos apapun sehingga Penyedia Barang/Jasa tidak memiliki hak dan wewenang untuk menuntut pertanggungjawaban apapun lagi dari **ASET OPERATOR** dan **PLN TJB**.
- 3.3 *Purchase Order/PO* dan Ketentuan lainnya yang ditetapkan terpisah adalah satu kesatuan dari Syarat –Syarat dan Kondisi lampiran 2.

4. JANGKA WAKTU PELAKSANAAN

Jangka Waktu Pelaksanaan adalah Jangka Waktu yang tertera dalam *Purchase Order/PO* sesuai pada ketentuan *Pasal 3.1.4*, kecuali adanya pengakhiran atau perpanjangan berdasarkan kesepakatan Para Pihak.

5. PERPANJANGAN WAKTU PELAKSANAAN

Setiap perpanjangan waktu pelaksanaan akan diterbitkan Amendemen *Purchase Order/PO* dengan Jangka Waktu yang disepakati Para Pihak.

6. PERUBAHAN PURCHASE ORDER/PO (AMENDMENT PO)

Setiap perubahan atas *Purchase Order/PO* mengenai Masa berlaku *Purchase Order/PO*, sebagaimana ketentuan pada *Pasal 3.1.4* dan syarat-syarat dan kondisi lain hanya akan mengikat apabila disetujui secara tertulis dari **ASET OPERATOR** atas nama **PLN TJB** dengan diterbitkannya *Amendment PO* yang diterbitkan 2 (dua) rangkap yang masing - masing rangkap ditandatangani diatas meterai oleh **ASET OPERATOR** dan Penyedia Barang/Jasa.

7. BARANG-BARANG

- 7.1 Semua barang yang pasok/disuplai harus sesuai dengan perincian yang tercantum dalam *Purchase Order/PO*.
- 7.2 Penyimpangan dari ketentuan-ketentuan di atas tidak diperkenankan tanpa persetujuan tertulis/tanpa *Amendment PO* dari **ASET OPERATOR**.

8. KEMASAN

Kemasan harus dibuat kuat (dalam wujud kayu atau karton) dan layak laut atau udara sesuai dengan standar yang berlaku bagi kemasan. Semua harga bahan kemasan telah termasuk dalam harga yang telah disetujui. Pada setiap kemasan harus dicantumkan nama barang.

9. PEMERIKSAAN

- 9.1 Pemeriksaan sebelum pengapalan: apabila pemeriksaan sebelum pengapalan diperlukan, maka **ASET OPERATOR** dan/atau **PLN TJB** akan melakukan pemeriksaan barang di tempat Penyedia Barang/Jasa atau tempat lain yang disetujui Para Pihak.
- 9.2 Barang akan diperiksa pada waktu penyerahan dilaksanakan setelah lengkap dengan dokumen yang dipersyaratkan pada *Purchase Order/PO*. Barang yang tidak memenuhi syarat-syarat yang ditentukan dalam *Purchase Order/PO* akan dikembalikan kepada Penyedia Barang/Jasa, dan semua biaya dan kerugian akan ditimbulkan menjadi risiko dan tanggung jawab Penyedia Barang/Jasa.

10. SERTIFIKASI

Sertifikat untuk barang (-barang) tertentu yang ditetapkan oleh **ASET OPERATOR** dan **PLN TJB** adalah sebagai berikut:

- Sertifikat Asal Usul Barang (*Certificate of Origin/COO*);
- Sertifikat dari Pabrikasi (*Certificate of Manufacture/COM*);
- Surat Keaslian Barang;
- Sertifikat Hasil Uji Pabrik (*Factory Acceptance Test Certificate*);
- Salinan Dokumen Impor Barang (*Copy Bill of Lading*);
- Sertifikat Analisa (*Certificate of Analysis/COA*);

ataupun dokumen-dokumen pendukung lainnya (sebagaimana dipersyaratkan khusus di *Purchase Order/PO*).

11. PENYERAHAN

- 11.1 Penyedia Barang/Jasa harus menyerahkan barang (-barang) dalam jangka waktu dan tempat sesuai dengan syarat-syarat yang telah ditentukan dalam *Purchase Order/PO*.
- 11.2 Dalam jangka waktu paling lambat 7 (tujuh) Hari Kalender sebelum pengiriman barang (-barang), Penyedia Barang/Jasa harus memberitahukan **ASET OPERATOR** mengenai jadwal pengiriman.
- 11.3 Waktu Penyerahan barang(-barang) dihitung efektif sejak 7 (tujuh) Hari Kalender sejak *Purchase Order/PO* dikirimkan melalui surat tertulis dan/atau Surat Elektronik (*surel/ email*) oleh Procurement **ASET OPERATOR** ditambah jangka waktu pengiriman yang tercantum pada *Purchase Order/PO* sebagaimana ketentuan pada *Pasal 3.1.5* dan lengkap disertai dengan penyerahan dokumen pendukung yang dipersyaratkan dalam *Purchase Order/PO*.

12. DENDA SANKSI

- 12.1 Sanksi atas pencairan Jaminan Penawaran tanpa syarat apabila Penyedia Barang/Jasa membatalkan *Purchase Order/PO* secara sepihak, tanpa persetujuan **ASET OPERATOR** dan **PLN TJB**, sebagaimana ketentuan pada *Pasal 2.2* dan *Pasal 3.1.6*. Penyedia Barang/Jasa dianggap telah melakukan Wanprestasi dan mendapatkan sanksi *blacklist* di lingkungan **ASET OPERATOR** dan **PLN TJB** minimal 2 (dua) tahun.
- 12.2 Denda atas keterlambatan menyelesaikan pekerjaan atau memasok Barang adalah setiap hari keterlambatan dikenakan 1/1000 (satu per seribu) dengan maksimal denda keterlambatan adalah 5% (lima persen) dari total nilai *Purchase Order/PO* belum termasuk PPN sesuai dengan peraturan yang berlaku dan/atau sama dengan maksimal keterlambatan pengiriman maksimal adalah 50 (lima puluh) Hari Kalender, kecuali ada kesepakatan lain antara Para Pihak. Serta melakukan pemotongan pembayaran kepada Penyedia Barang/Jasa dengan menggunakan nilai denda yang sudah ditetapkan **ASET OPERATOR** tersebut sebagai dasar pemotongan.
- 12.3 Batas maksimal Penyedia Barang/Jasa dalam keterlambatan adalah 3 (tiga) *Purchase Order/PO* dan Penyedia Barang/Jasa akan di tangguhkan ("*suspend*") atau tidak dapat turut serta dalam proses pengadaan berikutnya. Pemberian Penangguhan ("*suspend*") kepada Penyedia Barang/Jasa adalah hak mutlak **ASET OPERATOR** atas persetujuan **PLN TJB**, dan tanpa pemberitahuan resmi kepada Penyedia Barang/Jasa.
- 12.4 Penyedia Barang/Jasa tidak dapat membatalkan *Purchase Order/PO* sepihak kepada **ASET OPERATOR** dan/atau **PLN TJB**. Bila Penyedia Barang/Jasa tidak sanggup menyerahkan atau menyelesaikan pekerjaannya dalam waktu yang telah ditentukan, **ASET OPERATOR** dan/atau **PLN TJB** sebagaimana ketentuan pada *Pasal 11.3*, maka **ASET OPERATOR** memiliki hak dan wewenang penuh untuk:



**PT. KOMIPO PEMBANGKITAN JAWA BALI
PLTU TANJUNG JATI B #UNIT 3&4**

REQUEST FOR QUOTATION

Doc. Ref	: KPJB-0951-02
Form No.	: KPJB-0951-02-ZZ-FM-03
Design Div.	: Finance and Administration
Revision No.	: 00

- 12.4.1 Mengenakan denda maksimal sebesar 5% (lima persen) dari Total Nilai pada *Purchase Order/PO* atau mencairkan Jaminan Pelaksanaan tanpa syarat;
- 12.4.2 Dan/ Atau memesan barang/ jasa tersebut kepada sumber lain dan bila ada kelebihan harga yang dibayarkan **ASET OPERATOR** maka Penyedia Barang/Jasa wajib menanggung kelebihan harga tersebut;
- 12.4.3 Penyedia Barang/Jasa dianggap telah melakukan Wanprestasi dan mendapatkan sanksi *black list* di lingkungan **ASET OPERATOR** dan PLN TJB minimal 2 (dua) tahun disertai dengan membatalkan atau mengakhiri PO beserta pengakhiran ikatan Kerjasama dengan Penyedia Barang/Jasa.
- 12.5 Denda atau Sanksi dapat diabaikan dan/atau dihilangkan apabila keterlambatan atas suatu Pengadaan Barang atau Jasa yang dianggap oleh **ASET OPERATOR** dan/ atau PLN TJB adalah dikategorikan sebagai suatu "*Force Majeure*" sebagaimana ketentuan pada Pasal 16.
- 13. TAHAPAN SURAT PEMBERITAHUAN, PERINGATAN, DAN PEMUTUSAN PURCHASE ORDER/PO KARENA WANPRESTASI**
- 13.1 Peristiwa-peristiwa yang digolongkan sebagai Wanprestasi adalah:
- a. Peristiwa Wanprestasi yang mengakibatkan *Purchase Order/PO* berakhir tanpa melalui surat peringatan dari **ASET OPERATOR** terhadap Penyedia Barang/Jasa adalah sebagai berikut:
- i. Penyedia Barang/Jasa terbukti melakukan tindak pidana antara lain adanya pemalsuan surat/dokumen, praktek korupsi, penyuapan, pemberian gratifikasi, persekongkolan, kecurangan dan pemalsuan yang berkaitan dengan proses pengadaan, *Purchase Order/PO* dan/atau pelaksanaan Pekerjaan.
- ii. Penyedia Barang/Jasa terbukti melakukan pelanggaran atas peraturan internal **ASET OPERATOR** dan/atau PLN TJB terkait *fraud*.
- iii. Berdasarkan putusan Pengadilan yang telah mempunyai kekuatan hukum tetap, Penyedia Barang/Jasa dinyatakan dalam keadaan pailit, pembubaran, likuidasi atau diberikan penundaan pembayaran hutang yang menyebabkan Penyedia Barang/Jasa tidak dapat melakukan kewajibannya berdasarkan *Purchase Order/PO*.
- iv. Penyedia Barang/Jasa terbukti dikenakan Sanksi Daftar Hitam (*blacklist*) sebelum penandatanganan *Purchase Order/PO*.
- v. Apabila Jaminan Penawaran dan/atau Jaminan Pelaksanaan yang diserahkan oleh Penyedia Barang/Jasa kepada **ASET OPERATOR** dan/atau PLN TJB selama jangka waktu *Purchase Order/PO* terbukti palsu/tidak benar.
- vi. Setiap pernyataan yang dibuat oleh Penyedia Barang/Jasa di dalam *Purchase Order/PO* yang berkaitan dengan proses pengadaan *Purchase Order/PO* dan/atau pelaksanaan Pekerjaan terbukti tidak sah dan/atau tidak dilaksanakan oleh Penyedia Barang/Jasa.
- b. Peristiwa Wanprestasi yang mengakibatkan *Purchase Order/PO* berakhir melalui surat peringatan dari **ASET OPERATOR** terhadap Penyedia Barang/Jasa adalah sebagai berikut:
- i. Penyedia Barang/Jasa mengalihkan Pekerjaan baik sebagian atau seluruhnya atau hak atau kewajiban yang diatur dalam *Purchase Order/PO* tanpa persetujuan tertulis dari **ASET OPERATOR**;
- ii. Apabila denda yang diatur dalam *Purchase Order/PO* tidak dibayar oleh Penyedia Barang/Jasa kepada **ASET OPERATOR**.
- iii. Apabila Penyedia Barang/Jasa tidak melakukan perpanjangan Jaminan Pelaksanaan sebagaimana diatur dalam *Purchase Order/PO*.
- iv. Penyedia Barang/Jasa tidak memenuhi baik sebagian atau seluruh kewajiban sesuai ketentuan yang diatur dalam *Purchase Order/PO*.
- 13.2 Dalam hal terjadi Peristiwa Wanprestasi oleh Penyedia Barang/Jasa sebagaimana dimaksud Pasal 13 ayat 13.1 butir b Syarat Umum *Purchase Order/PO*, **ASET OPERATOR** berhak mengakhiri *Purchase Order/PO* dengan memberikan surat peringatan, dengan ketentuan sebagai berikut:
- a. Surat Pemberitahuan (*Notification Letter*): dikirimkan secara tertulis dan/atau melalui *Email* ke Penyedia Barang/Jasa maksimal 14 (empat belas) Hari Kalender sebelum jangka waktu pengiriman jatuh tempo yang tertera pada *Purchase Order/PO*.
- b. Surat Peringatan Resmi (*Official Warning Letter*): dikirimkan secara tertulis dan/atau melalui *Email* ke Penyedia Barang/Jasa yang mengalami keterlambatan pengiriman dengan ketentuan sebagai berikut:
- i. Surat Peringatan Pertama (*Warning Letter 1*): 1- 10 hari setelah masa berlakunya *Purchase Order/PO* berakhir (*end date*), dan Penyedia Barang/Jasawajib merespon dalam waktu 10 hari setelah Surat Peringatan Pertama (*Warning Letter 1*) diterima.
- ii. Surat Peringatan Kedua (*Warning Letter 2*): 21- 30 hari setelah masa berlakunya *Purchase Order/PO* berakhir (*end date*), dan Penyedia Barang/Jasawajib merespon dalam waktu 10 hari setelah Surat Peringatan Kedua (*Warning Letter 2*) diterima.
- iii. *Warning Letter 3* ((Surat Pengakhiran/Pemutusan (*Termination Letter*)): 51 hari setelah masa berlakunya *Purchase Order/PO* berakhir (*end date*).
- c. Surat Pengakhiran/Pemutusan (*Termination Letter*): dikirimkan secara tertulis dan/atau melalui *Email* ke Penyedia Barang/Jasa setelah 2 (dua) surat pada Pasal 13.2.a dan 13.2.b di atas dikirimkan dan tidak tercapainya kesepakatan antara Para Pihak dalam penyelesaian permasalahan yang dimaksud dalam jangka waktu masa berlakunya *Purchase Order/PO*, maka secara sepihak yaitu **ASET OPERATOR** atas persetujuan PLN TJB, akan membatalkan *Purchase Order/PO* dengan mengirimkan Surat Pemutusan (*Termination Letter*) kepada Penyedia Barang/Jasa.
- d. Apabila Penyedia Barang/Jasa tidak menyelesaikan pekerjaan serta tidak tercapainya kesepakatan antara Para Pihak dalam penyelesaian pekerjaan yang dimaksud dalam jangka waktu masa berlakunya *Purchase Order/PO* dalam waktu sebagaimana disebutkan pada Pasal 13 ayat 13.2 butir c, maka **ASET OPERATOR** berhak mencairkan Jaminan Pelaksanaan Penyedia Barang/Jasa pada periode berjalan, dan mengakhiri *Purchase Order/PO* secara sepihak.
- 13.3 Dalam hal Penyedia Barang/Jasa telah melakukan pemulihan atau perbaikan sebagaimana dimaksud pada bab ini, dan pemulihan atau perbaikan tersebut disetujui oleh **ASET OPERATOR** maka peringatan tertulis yang telah diterbitkan tersebut tidak akan diperhitungkan sebagai pemberian peringatan yang berkelanjutan atau tidak berlaku kumulatif pada pemberian peringatan berikutnya.
- 13.4 Atas setiap pengakhiran dari *Purchase Order/PO*, seluruh kewajiban-kewajiban masing-masing Pihak berdasarkan *Purchase Order/PO* wajib berhenti, kecuali:
- a. Sehubungan dengan kewajiban-kewajiban pembayaran yang ditimbulkan dari tindakan-tindakan yang diambil sebelum pengakhiran tersebut (termasuk namun tidak terbatas pada hak normatif Pekerja Penyedia Barang/Jasa);
- b. Sebagaimana ditentukan lain dalam *Purchase Order/PO*;
- c. Bahwa ketentuan terkait Jaminan Pelaksanaan akan tetap berlaku walaupun *Purchase Order/PO* telah diakhiri; dan/atau
- d. Pengakhiran tersebut tidak akan mengurangi setiap hak atas ganti rugi atau setiap perbaikan lainnya yang mungkin dimiliki oleh masing-masing pihak berdasarkan *Purchase Order/PO*.
- 13.5 Dalam hal terjadi Peristiwa Wanprestasi Penyedia Barang/Jasa, maka Penyedia Barang/Jasa akan dikenakan hukuman/denda sesuai ketentuan pada *Purchase Order/PO*.
- 13.6 **ASET OPERATOR** akan memberlakukan hukuman daftar hitam (*blacklist*) bagi setiap pengakhiran *Purchase Order/PO* yang disebabkan karena wanprestasi Penyedia Barang/Jasa sebagaimana diatur lebih lanjut dalam ketentuan yang berlaku pada **ASET OPERATOR**.
- 13.7 Terhadap pengakhiran *Purchase Order/PO*, Para Pihak sepakat untuk tidak memberlakukan ketentuan Pasal 1266 Kitab Undang-Undang Hukum Perdata.
- 13.8 Akibat-akibat Pemutusan *Purchase Order/PO*:
- a. **ASET OPERATOR** dan/atau PLN TJB dibebaskan dari segala tuntutan hutang-hutang Penyedia Barang/Jasa kepada pihak ketiga yang harus ditanggung oleh Penyedia Barang/Jasa;
- b. **ASET OPERATOR** dan Penyedia Barang/Jasa segera mengadakan pemeriksaan bersama yang dituangkan dalam Berita Acara Pemeriksaan Pekerjaan dan/atau *Good Receipt* (GR) dan/atau *Join Inspection* (JI) yang meliputi beberapa prestasi yang telah selesai dikerjakan oleh Penyedia Barang/Jasa. Apabila Penyedia Barang/Jasa tidak bersedia mengadakan pemeriksaan bersama, maka **ASET OPERATOR** akan mengadakan



PT. KOMIPO PEMBANGKITAN JAWA BALI

PLTU TANJUNG JATI B #UNIT 3&4

REQUEST FOR QUOTATION

Doc. Ref : KPJB-0951-02

Form No. : KPJB-0951-02-ZZ-FM-03

Design Div. : Finance and Administration

Revision No. : 00

- pemeriksaan terakhir dan hasilnya dianggap sebagai hasil pemeriksaan bersama;
- c. Penyedia Barang/Jasa hanya berhak mendapatkan pembayaran sesuai kemajuan pekerjaan yang telah dilaksanakan dan disetujui **ASET OPERATOR**. Peralatan dan bahan-bahan yang belum dipergunakan tidak termasuk dalam penilaian kemajuan pekerjaan;
 - d. **ASET OPERATOR** akan mengambil alih pekerjaan untuk diselesaikan dengan *Purchase Order/PO* lain atau dengan cara lain;

14. HARGA

- 14.1 Harga yang tercantum dalam *Purchase Order/PO* ini adalah tetap, tidak berubah dan mengikat.
- 14.2 Bagi Pengusaha Kena Pajak ("PKP") harga yang tercantum dalam *Purchase Order/PO* tidak termasuk PPN sesuai dengan peraturan yang berlaku. PPN harus dinyatakan terpisah dari harga barang(-barang) yang dipesan.

15. JAMINAN PENAWARAN DAN JAMINAN PELAKSANAAN

Jaminan dipersyaratkan untuk Pengadaan sebagai berikut :

- 15.1 Jaminan Penawaran adalah bernilai minimal 1% (satu persen) maksimal 3% (Tiga persen) dari Total Nilai Perkiraan Sendiri (HPS) atau Surat Penawaran Harga dari Penyedia Barang/Jasa termasuk PPN sesuai dengan peraturan yang berlaku, untuk nilai Penawaran lebih besar dari Rp.500.000.000,- (lima ratus juta rupiah), sebagaimana ketentuan pada Pasal 2.2 .
- 15.2 Jaminan Pelaksanaan adalah bernilai minimal 5% (lima persen) dari Total Nilai pada *Purchase Order/PO* termasuk PPN sesuai dengan peraturan yang berlaku untuk nilai Pembelian lebih besar dari Rp.500.000.000,- (lima ratus juta rupiah), sebagaimana ketentuan pada Pasal 3.1.1 di atas. Dengan ketentuan masa berlaku Jaminan Pelaksanaan adalah sebagaimana ketentuan pada Pasal 3.1.4 ditambah sekurang-kurangnya 50 (Lima Puluh Hari) Hari Kalender.
- 15.3 Jaminan yang disertakan harus mengikuti persyaratan yang diminta oleh **ASET OPERATOR** dan/atau **PLN TJB** dengan ketentuan sebagai berikut :
 - 15.3.1 Mengikuti format yang sudah dibakukan oleh **ASET OPERATOR** dan/ atau **PLN TJB**.
 - 15.3.2 Menggunakan mata uang dalam "Rupiah", kecuali ada ketentuan dan persetujuan lain yang disepakati Para Pihak (Penyedia Barang/ Jasa dan **ASET OPERATOR** Procurement).
 - 15.3.3 Harus diterbitkan oleh Bank sesuai dengan Daftar Penyedia Jaminan Terseleksi (DPJT) PLN yang telah disetujui oleh **ASET OPERATOR** dan/atau **PLN TJB**.
- 15.4 Jaminan Pelaksanaan diserahkan kepada **ASET OPERATOR** maksimal 14 (empat belas) Hari Kalender setelah "Surat Penunjukan Pemenang / *Appointment of Awarded Supplier*" dikirimkan melalui surat tertulis dan/atau Surat Elektronik (Surel/ *Email*) oleh **ASET OPERATOR** kepada Penyedia Barang/Jasa, sebagaimana ketentuan pada Pasal 3.1.5.
- 15.5 Asli dari Jaminan akan dikembalikan ke Penyedia Barang/Jasa apabila semua kewajiban dari Penyedia Barang/Jasa telah dinyatakan selesai oleh **ASET OPERATOR** atas persetujuan **PLN TJB**.
- 15.6 Jaminan dapat dimungkinkan untuk diperpanjang masa berlakunya atas permintaan dari **ASET OPERATOR** dan/atau **PLN TJB** kepada Penyedia Barang/Jasa.

16. FORCE MAJEURE

- 16.1 Peristiwa, kejadian atau keadaan berikut ini adalah *Force Majeure*: Kehendak Tuhan (*Act of God*) meliputi namun tidak terbatas pada gempa bumi, dari banjir, epidemi, kebakaran, perang, huru-hara, pemogokan dan/atau pemberlakuan peraturan pemerintah yang mengatur atau berhubungan dengan pelaksanaan/ pengiriman di dalam *Purchase Order/PO*.
- 16.2 Dalam hal terjadi suatu peristiwa, kejadian atau keadaan *Force Majeure*, Penyedia Barang/Jasa wajib memberitahukan secara tertulis dan/atau *email* dengan melampirkan bukti-bukti dari instansi yang berwenang kepada **ASET OPERATOR** selambat-lambatnya 3 (tiga) hari sejak terjadinya suatu peristiwa, kejadian atau keadaan *Force Majeure*.
- 16.3 Dalam hal pemberitahuan sebagaimana ketentuan Pasal 16.2 di atas terlampaui atau tidak dilaksanakan maka Para Pihak sepakat bahwa kejadian tersebut bukan merupakan keadaan *Force Majeure*.
- 16.4 Baik Penyedia Barang/Jasa maupun **ASET OPERATOR** dan **PLN TJB** dibebaskan dari setiap dan semua tanggung jawab yang timbul sebagai akibat terjadinya suatu peristiwa, kejadian atau keadaan *Force Majeure*.

17. TUNTUTAN DARI PIHAK KETIGA

Penyedia Barang/Jasa harus membebaskan dan melindungi **ASET OPERATOR** dan **PLN TJB** dari segala tuntutan dari pihak ketiga yang timbul atau akan timbul sehubungan dengan *Purchase Order/PO*.

18. GARANSI (Apabila Dipersyaratkan di dalam *Purchase Order/PO*)

Penyedia Barang/Jasa menjamin ke **ASET OPERATOR** dan/ atau **PLN TJB**, bahwa barang-barang yang dikirim sesuai dengan spesifikasi yang disepakati sebagaimana ketentuan pada Pasal 2.3.8. Barang tidak cacat atau rusak material atau teknis, baru (bukan barang bekas pakai) dan digaransi oleh Pabrik dan/atau Penyedia Barang/Jasa. Garansi harus berlaku selama jangka waktu 18 (delapan belas) bulan sejak tanggal pengiriman barang atau 12 (dua belas) bulan sejak tanggal pemasangan atau operasi awal atas barang ("**Masa Garansi**"). Apapun yang terjadi terlebih dahulu dalam Masa Garansi, ditemukan kerusakan atau kecacatan barang, **ASET OPERATOR** berkewajiban untuk memberitahukan secara tertulis dan/atau melalui *email* atas hal tersebut kepada Penyedia Barang/Jasa. Dan dalam waktu 3 x 24 jam setelah diterimanya pemberitahuan tersebut, Penyedia Barang/Jasa wajib memperbaiki barang yang cacat atau rusak tersebut, dan apabila barang tidak bisa diperbaiki dalam jangka waktu paling lambat 30 (tiga puluh) Hari Kalender, maka Penyedia Barang/Jasa harus mengganti barang yang rusak tersebut dengan barang baru dengan kualitas dan spesifikasi yang sama tanpa ada penambahan biaya apapun dari **ASET OPERATOR**.

19. TAGIHAN

Untuk melakukan penagihan, Penyedia Barang/Jasa harus memenuhi syarat-syarat penagihan dengan melengkapi dokumen-dokumen antara lain sebagai berikut:

- 19.1 Surat Permohonan Pembayaran: 1 (satu) rangkap Asli
- 19.2 Kwitansi : 3 (tiga) rangkap, 1 (satu) rangkap bermeterai cukup dan 2 (dua) rangkap lainnya tanpa meterai .
- 19.3 Invoice : 3 (tiga) rangkap, 1 (satu) rangkap bermeterai cukup dan 2 (dua) rangkap lainnya tanpa meterai.
- 19.4 Faktur Pajak : 2 (dua) rangkap.
- 19.5 Berita Acara Penyelesaian Pekerjaan (BAPK) dan/atau *Goods Receipt* dan/atau *Joint Inspection* : 1 (satu) rangkap Asli.
- 19.6 Berita Acara Serah Terima (BAST) barang/jasa/pekerjaan dan/atau *Minutes Of Verification* (MOV): 1 (satu) rangkap Asli.
- 19.7 NPWP dan SPPKP : 1 (satu) rangkap *Copy*.
- 19.8 Sertifikat Asal Barang dan/atau Sertifikat Manufaktur: 1 (satu) asli dan/atau 1 (satu) *Copy* (Apabila dipersyaratkan pada *Purchase Order/PO*).
- 19.9 Surat Jaminan/Garansi yang menyatakan masa garansi barang adalah 18 (delapan belas) bulan sejak pengiriman atau 12 (dua belas) bulan sejak instalasi : 1 (satu) asli dan 2 (dua) *Copy* (Apabila dipersyaratkan pada *Purchase Order/PO*).
- 19.10 Jaminan Pelaksanaan dan Surat Konfirmasi keabsahan Jaminan Pelaksanaan : 1 (satu) rangkap *Copy* (Apabila dipersyaratkan pada *Purchase Order/PO*).
- 19.11 SIUP/NIB dan SIUJK : 1 (satu) rangkap *Copy* (Apabila ada atau apabila dipersyaratkan pada *Purchase Order/PO*)



PT. KOMIPO PEMBANGKITAN JAWA BALI
PLTU TANJUNG JATI B #UNIT 3&4

REQUEST FOR QUOTATION

Doc. Ref	: KPJB-0951-02
Form No.	: KPJB-0951-02-ZZ-FM-03
Design Div.	: Finance and Administration
Revision No.	: 00

19.12 Syarat-syarat lain yang belum tercantum sebagaimana poin-poin diatas namun dipersyaratkan khusus pada *Purchase Order /PO* wajib dipenuhi oleh Penyedia Barang/Jasa.

(Persyaratan penagihan terlampir di lampiran " Tata Cara Penagihan")

20. PEMBAYARAN

Kecuali ditentukan lain dalam *Purchase Order/PO* :

- 20.1 Pembayaran akan dilakukan pada 45 (empat puluh lima) Hari Kalender setelah barang/ Jasa dinyatakan diterima dengan Bukti Asli *Goods Receipt/ Completion Work*, dan dokumen-dokumen penagihan telah diterima dengan baik, lengkap dan benar.
- 20.2 Pembayaran akan dilakukan melalui bank transfer.

21. LAIN - LAIN

- 21.1 Syarat-syarat umum ini berlaku sah dan mengikat, kecuali ada ketentuan lain yang tertera pada *Purchase Order/PO*.
- 21.2 Bilamana **ASET OPERATOR** serta Penyedia Barang/Jasa menandatangani kesepakatan tambahan sebagai satu kesatuan dari *Purchase Order/PO* dan ternyata menimbulkan pertentangan dengan klausul-klausul di dalam *Purchase Order/PO* maka **ASET OPERATOR** dan Penyedia Barang/Jasa sepakat akan selalu menafsirkan dengan cara memilih, mematuhi dan menerapkan klausul yang lebih menguntungkan **ASET OPERATOR** semata.
- 21.3 **ASET OPERATOR** dan/atau **PLN TJB**, setiap saat memiliki hak eksklusif untuk melakukan evaluasi berkaitan dengan kinerja, kepatuhan atau hasil pelaksanaan kewajiban oleh Penyedia Barang/Jasa, dimana hasil evaluasi tersebut akan disampaikan kepada Penyedia Barang/Jasa dalam bentuk pernyataan tertulis.
- 21.4 Evaluasi tersebut dilakukan dalam rangka menjamin keberlangsungan PLTU Tanjung Jati B Jepara sehingga hasil evaluasi sebagaimana dimaksud menjadi dasar bagi **ASET OPERATOR** dan/atau **PLN TJB** untuk mengkaji ulang status serta jangka waktu *Purchase Order/PO* dan/atau penentuan status Penyedia Barang/Jasa dalam Daftar Hitam Penyedia Barang/Jasa **ASET OPERATOR** dan/atau **PLN TJB**.
- 21.5 *Purchase Order/PO* dibuat, diatur dan ditafsirkan sesuai dengan hukum Negara Republik Indonesia.
- 21.6 Jika terjadi perselisihan yang tidak mendapatkan solusi maka **ASET OPERATOR** dan Penyedia Barang/Jasa sepakat untuk dapat melakukan pengakhiran *Purchase Order/PO* dan tidak memberlakukan ketentuan Pasal 1266 Kitab Undang-undang Hukum Perdata.
- 21.7 Syarat-syarat dan kondisi ini dibuat dalam Bahasa Indonesia dan Bahasa Inggris. Dalam hal adanya inkonsistensi atau penafsiran yang berbeda antara versi Bahasa Indonesia dan versi Bahasa Inggris, versi Bahasa Indonesia dari Syarat-syarat dan kondisi ini akan berlaku dan versi Bahasa Inggris harus dianggap secara otomatis diubah (perubahan mana berlaku sejak tanggal ditandatanganinya versi bilingual ini) untuk menjadikan bagian yang relevan dari versi Bahasa Inggris sesuai dengan bagian yang relevan dari versi Bahasa Indonesia.
- 21.8 **ASET OPERATOR** berhak melakukan Audit di Waktu tertentu kepada rekanan Penyedia Barang/Jasa, Proses pengaudit dilakukan oleh **ASET OPERATOR** didampingi tim Auditor yang ditunjuk **ASET OPERATOR**.

KETENTUAN MENYANGKUT LINGKUNGAN, KESEHATAN, DAN KESELAMATAN KERJA

1. STANDART KESELAMATAN UNTUK BAHAN BAHAN YANG BERACUN

- 1.1 Penyedia Barang/Jasa harus memberikan daftar data keselamatan material - material (MSDS) untuk seluruh *chemical*, pelumas, lem, cairan, pembersih dan bahan bahan lainnya yang berpotensi beracun yang rekanan akan gunakan dalam pelaksanaan pekerjaan.
- 1.2 Penyedia Barang/Jasa harus mengikuti syarat - syarat untuk penyimpanan, penanganan dan pembuangan meterial termasuk syarat - syarat untuk Peralatan Perlindungan Personal dan peralatan Pernafasan (RPE) yang ditentukan oleh **ASET OPERATOR**.
- 1.3 Setiap Material yang mengandung zat - zat yang berpotensi beracun yang ada di *Site* yang tidak sesuai dengan persyaratan MSDS dan belum disetujui oleh **ASET OPERATOR**, harus segera dihilangkan atau dipindahkan dari *site* oleh Penyedia Barang/Jasa sampai persetujuan tersebut diperoleh.

2. PURCHASE REQUISITION JASA/SERVICE

- 2.1 Dokumen Analisa Kerja Aman (*Job Safety Analysis / JSA*) atau dokumen identifikasi bahaya lainnya yang terkait dengan Jasa.
- 2.2 Prosedur kerja aman / instruksi kerja dan/atau dokumen EHS lainnya yang terkait dengan Jasa.
- 2.3 Surat keterangan sehat dari dokter untuk personel yang terkait dengan jasa.
- 2.4 Foto *copy* Sertifikat kompetensi untuk personel yang terkait dengan jasa.
- 2.5 Foto *copy* Sertifikat Kelayakan atas Peralatan Angkat dan Angkut yang masih "**VALID**" yang terkait dengan Jasa.
- 2.6 Foto *copy* Surat Keterangan Catatan Kepolisian (SKCK) dan kartu identitas (Kartu Tanda Penduduk/KTP atau Paspor) masih berlaku untuk lampiran Formulir *Request ID Card*.
- 2.7 Foto *copy* Surat Ijin Mengemudi (SIM) yang masih berlaku untuk pengemudi mobil perusahaan untuk lampiran formulir "*Vehicle Gate Pass Request*".
- 2.8 Foto *copy* surat KIR yang masih berlaku untuk kendaraan operasional kategori tertentu untuk lampiran formulir "*Vehicle Gate Pass Request*".
- 2.9 Surat pernyataan dari Manajemen perusahaan bahwa akan mematuhi peraturan perundangan terkait dengan Lingkungan dan Keselamatan, Kesehatan Kerja (LK3), salah satunya seperti berikut :
 - 2.10.1 Menyediakan Alat Pelindung Diri (APD) untuk seluruh karyawan yang standard dan sesuai
 - 2.10.2 Bertanggung jawab atas limbah/sampah yang dihasilkan oleh pekerjaan jasa tersebut serta selalu menjaga kerapian dan kebersihan area kerja.
 - 2.10.3 Membuat "Surat Pernyataan" bahwa perusahaan tidak mencemari lingkungan
 - 2.10.4 Melampirkan Sertifikat ISO 14001 dan Sertifikat PROPER yang dimiliki (apabila dipersyaratkan dalam RFQ & *Purchase Order/PO*)

3. PURCHASE REQUISITION BARANG

Menyediakan dokumen yang terkait dengan persyaratan Lingkungan, Keselamatan dan Kesehatan Kerja (LK3), seperti:

- 3.1 Lembar Data Keselamatan Bahan / LDKB (*Material Safety Data Sheet/MSDS*) untuk Bahan Beracun dan Berbahaya (B3), seperti: bahan kimia/resin/oli/grease/dll.
- 3.2 Petunjuk Pengoperasian secara aman (*Safety Operating Manual*) untuk peralatan/mesin/alat kerja/ dll.
- 3.3 Persyaratan penyimpanan serta penanganan secara manual.
- 3.4 Atau dokumen lainnya yang terkait dengan persyaratan dan perundangan Lingkungan, Keselamatan & Kesehatan Kerja (LK3).

4. KETENTUAN MENYANGKUT KETENAGA KERJAAN

Berikut persyaratan dari HRD yaitu sebagai berikut :

- 4.1 *Copy* sertifikat kepesertaan perusahaan di BPJS Ketenagakerjaan.
- 4.2 *Copy* kartu kepesertaan BPJS Ketenagakerjaan dari setiap karyawan yang dipekerjakan.
- 4.3 Ijin Operasional dari Disnaker Propinsi Jawa Tengah Cq. Disnaker Jepara Untuk pekerjaan yang di alih-daya kan (*Outsource*).
- 4.4 Surat Pemberitahuan ke Disnaker Jepara untuk pekerjaan jasa pemborongan.
- 4.5 *Copy* Perjanjian kerja antara perusahaan dengan masing-masing karyawan.